

NESPRESSO® Vertuo



My Machine
Ma Machine
Meine Maschine

DeLonghi

Nespresso Vertuo is an exclusive system creating a perfect coffee, from the Espresso to the large Alto, time after time. *Nespresso Vertuo* machines are equipped with the unique Centrifusion® technology to gently extract Mug, Gran Lungo, Double Espresso and Espresso at the touch of a button. Each extracting parameter has been carefully defined by our coffee experts to ensure that all aromas from each capsule can be extracted to give the coffee body and create an exceptionally rich and generous crema.

Nespresso Vertuo est un système exclusif capable de reproduire à l'infini le café parfait, de l'Espresso à la très grande tasse. Les machines *Nespresso Vertuo* sont munies de la technologie unique Centrifusion® qui permet d'extraire en douceur un Alto, Mug, Gran Lungo, Double Espresso ou Espresso en appuyant sur un seul bouton. Chaque paramètre d'extraction est établi avec précision par les experts de *Nespresso* pour révéler la totalité des arômes de chaque capsule, lui donner du corps et générer une crème* d'une densité et d'une onctuosité incomparables.

*mousse de café

Office use: At least one copy of this user manual should be kept in a location available at all times to maintenance and management staff.

Usage au bureau: Au moins un exemplaire de ce manuel devrait être conservé dans un endroit accessible à tout moment pour le personnel de maintenance et de gestion.

CONTENT/CONTENU ASSISTANCE VIDEOS ARE AVAILABLE ON WWW.NESPRESSO.COM - VISIT THE "MACHINES" SECTION ASSISTANCE VIDÉO DISPONIBLE SUR LE SITE WWW.NESPRESSO.COM - VOUS RENDRE À LA PAGE DES MACHINES



These instructions are part of the appliance. Read all instructions and all safety instructions before operating the appliance.
Ces directives font partie de l'appareil. Lire toutes les directives et consignes de sécurité avant d'utiliser l'appareil.

| | | | |
|---|-----------|--|-----------|
| SAFETY PRECAUTIONS/CONSIGNES DE SÉCURITÉ | 3 | DESCALING/DÉTARTRAGE | 18 |
| OVERVIEW/PRÉSENTATION | 9 | BLINKING SUMMARY/RÉSUMÉ DES CLIGNOTEMENTS | 20 |
| PACKAGING CONTENT/CONTENU DE L'EMBALLAGE | 9 | SPECIFICATIONS/SPÉCIFICATIONS | 20 |
| FIRST USE OR AFTER A LONG PERIOD OF NON-USE/PREMIÈRE UTILISATION OU APRÈS UNE LONGUE PÉRIODE D'INUTILISATION | 10 | TROUBLESHOOTING/GUIDE DE DÉPANNAGE | 21 |
| COFFEE PREPARATION/PRÉPARATION DU CAFÉ | 12 | CONTACT THE NESPRESSO CLUB/COMMUNIQUER AVEC LE CLUB NESPRESSO | 24 |
| ENERGY SAVING CONCEPT/CONCEPT D'ÉCONOMIE D'ÉNERGIE | 14 | DISPOSAL AND ENVIRONMENTAL PROTECTION/ RECYCLAGE ET PROTECTION DE L'ENVIRONNEMENT | 24 |
| PROGRAMMING THE WATER VOLUME/PROGRAMMATION DU VOLUME D'EAU | 14 | LIMITED WARRANTY/GARANTIE LIMITÉE | 25 |
| RESET TO FACTORY SETTINGS/ RÉINITIALISER LES PARAMÈTRES DE RÉGLAGE D'USINE | 15 | | |
| EMPTYING THE SYSTEM BEFORE A PERIOD OF NON-USE, FOR FROST PROTECTION OR BEFORE A REPAIR/ VIDER LA MACHINE AVANT UNE PÉRIODE D'INUTILISATION, POUR LA PROTÉGER DU GEL OU AVANT UNE RÉPARATION | 15 | | |
| CLEANING/NETTOYAGE | 17 | | |

SAFETY PRECAUTIONS

⚠ CAUTION: use of controls, adjustments or performance of procedures other than those specified here in may result in hazardous radiation exposure.

EN

⚠ CAUTION: when you see this sign, please refer to the safety precautions to avoid possible harm and damage.

ℹ INFORMATION: when you see this sign, please take note of the advice for the correct and safe usage of your appliance.

⚠ WARNING: the safety precautions are part of the appliance. Read them carefully before using your new appliance for the first time. Keep them in a place where you can find and refer to them later on.

- The appliance is intended to prepare beverages according to these instructions.
- Do not use the appliance for anything other than its intended use.
- This appliance has been designed for indoor and non-extreme temperature conditions use only.

- Protect the appliance from direct sunlight effect, prolonged water splash and humidity.
- This is a household appliance only. It is not intended to be used in: staff kitchen areas in shops, offices and other working environments; farm houses; by clients in hotels, motels and other residential type environments; bed and breakfast type environments.
- This appliance may be used by children of at least 8 years of age, as long as they are supervised and have been given instructions about using the appliance safely and are fully aware of the dangers involved.
- Cleaning and user maintenance shall not be carried out by children unless they are older than 8 years of age and they are supervised by an adult.
- Keep the appliance and its cord out of reach of children under 8 years of age.
- This appliance may be used by persons with reduced physical, sensory or mental capabilities, or whose experience or knowledge is not sufficient, provided they are supervised or have received instruction to use the appliance safely and understand the dangers.
- Children should not use the device as a toy.
- The manufacturer accepts no responsibility and the guarantee will not apply for any commercial use, inappropriate handling or use of the appliance, any damage resulting from use for other purposes, faulty operation, non-professionals repair or failure to comply with the instructions.

Avoid risk of fatal electric shock and fire

- In case of emergency: immediately remove the plug from the power outlet.
- Only plug the appliance into suitable, easily accessible, earthed mains connections. Make sure that the voltage of the power source is the same as that

specified on the rating plate. The use of an incorrect connection voids the guarantee.

- The appliance must only be connected after installation.
- Do not pull the cord over sharp edges, clamp it or allow it to hang down.
- Keep the power supply cord including plug away from heat and damp.
- If the supply cord or the plug are damaged, they must be replaced by the manufacturer, its service agent or similarly qualified persons, in order to avoid all risks.
- If the cord or the plug are damaged, do not operate the appliance. Return the appliance to the *Nespresso Club* or to a *Nespresso* authorised representative.
- If an extension cord is required, use only an earthed cord with a conductor cross-section of at least 1.0 mm² or matching input power.
- To avoid hazardous damage, never

EN SAFETY PRECAUTIONS

 **NOTE:** this appliance contains a class-1 laser product.

place the appliance on or beside hot surfaces such as radiators, stoves, ovens, gas burners, open flame, or similar.

- Always place it on a horizontal, stable and even surface. The surface must be resistant to heat and fluids, like water, coffee, descaler or similar liquids.
- Disconnect the appliance from the mains when not in use for a long period. Disconnect by pulling out the plug and not by pulling the cord itself or the cord may become damaged.
- Before cleaning and servicing, remove the plug from the mains socket and let the appliance cool down.
- To disconnect the appliance, stop any preparation, then remove the plug from the power socket.
- Never touch the cord with wet hands.
- Never immerse the appliance or part of it in water or other liquid.
- Never put the appliance or part of it in a dishwasher.

- Electricity and water together is dangerous and can lead to fatal electrical shocks.
- Do not open the appliance. Hazardous voltage inside!
- Do not put anything into any openings. Doing so may cause fire or electrical shock!

⚠ WARNING: to reduce the risk of fire or electric shock do not remove covers. No user serviceable parts inside.

Avoid possible harm when operating the appliance

- Never leave the appliance unattended during operation.
- Do not use the appliance if it is damaged or not operating perfectly. Immediately remove the plug from the power socket. Contact the *Nespresso* Club or *Nespresso* authorised representative for examination, repair or adjustment.
- A damaged appliance can cause electrical shocks, burns and fire.

- Risk of scalding by hot liquids. If the machine is forced open hot liquids and coffee grounds may splash. Always lock the system completely and never open it during operation.
- Do not put fingers under coffee outlet, risk of scalding.
- Do not insert fingers into capsule compartment when machine head is closing. Risk of injury.
- Do not put fingers into the capsule compartment or capsule shaft, risk of injury!
- Be careful not to injure yourself on sharp points or trap your fingers when reaching inside the machine.
- Never use a damaged or deformed capsule.
-  Heating element surface is subject to residual heat after use.
- Always fill the water tank with fresh drinking water.
- Empty water tank if the appliance will not be used for an extended time (holidays, etc.).
- Do not use any other liquid (such as cow's milk, soya milk, enriched milks, flavoured liquids, etc.).
- Replace water in water tank when the appliance is not operated for a weekend or a similar period of time.
- Do not use the appliance without a cup placed at the suitable cup support level and ensure the cup support is in place after any usage, to avoid spilling any liquid on surrounding surfaces.
- Do not use any strong cleaning agent or solvent cleaner. Use a damp cloth and mild cleaning agent to clean the surface of the appliance.
- Use fresh and clean tools (fresh and clean cloths, fresh and clean sponges, clean paper towels) to execute the cleaning of the equipment.
- When unpacking the machine, remove the plastic film and dispose.
- Coffee machine should not be placed in a cabinet when in use.

- This appliance is designed for *Nespresso* Vertuo coffee capsules available exclusively through the *Nespresso* Club or your *Nespresso* authorised representative.
- All *Nespresso* appliances pass stringent controls. Reliability tests under practical conditions are performed randomly on selected units. This can show traces of any previous use.
- The use of accessory attachments not recommended by the manufacturer may result in fire, electric shock or injury to persons.
- *Nespresso* reserves the right to change instructions without prior notice.
- Unplug appliance when not in use for a long period and before cleaning. Allow to cool down before putting on or taking off parts, and before cleaning.
- For any small or home office use, please stick the “fresh drinking water” logo on the water tank, in order to be visible by the different machine’s user (sticker provided

on the first page of the user manual).

Descaling

- *Nespresso* descaling agent, when used correctly, helps ensure the proper functioning of your machine over its lifetime and that your coffee experience is as perfect as the first day.
- For coffee and coffee&milk machines, descale according to user manual recommendations or specific alerts.

SAVE THESE INSTRUCTIONS
Pass them on to any subsequent user.
This Instruction Manual is also available as a PDF file at nespresso.com

CONSIGNES DE SÉCURITÉ

EN

FR

⚠ ATTENTION: Lorsque ce symbole apparaît, veuillez consulter les consignes de sécurité pour éviter tout danger et dommage éventuel.

ℹ INFORMATION: Lorsque ce symbole apparaît, veuillez consulter les informations au sujet de l'utilisation de votre appareil afin d'être conforme et en toute sécurité.

⚠ AVERTISSEMENT: Les consignes de sécurité font partie de l'appareil. Veuillez les lire attentivement avant d'utiliser votre nouvel appareil. Gardez-les dans un endroit où vous pourrez les retrouver et vous y référer ultérieurement.

- La machine est conçue pour préparer des boissons conformément à ces instructions.
- N'utilisez pas la machine pour

d'autres usages que ceux prévus.

- Cette machine a été conçue uniquement pour un usage intérieur et dans des conditions de températures non extrêmes.
- Protégez votre machine des effets directs des rayons du soleil, des éclaboussures d'eau et de l'humidité.
- Cet appareil est prévu seulement pour une utilisation domestique et des utilisations similaires comme: les espaces cuisine dans les magasins, les bureaux ou autres environnements de travail, les fermes; une utilisation par les clients dans les hôtels, les chambres d'hôtes et autres environnements résidentiels ou du type bed&breakfast.
- Cette machine peut être utilisée par les enfants à partir de 8 ans sous surveillance, sous réserve qu'ils aient reçu des instructions pour une utilisation sans risque de la machine et qu'ils aient pris pleinement conscience des risques encourus.

- Le nettoyage et l'entretien de la machine ne doivent pas être confiés à des enfants, à moins qu'ils aient plus de 8 ans et qu'ils soient sous la surveillance d'un adulte.
 - Veillez à ce que les enfants de moins de 8 ans ne puissent pas accéder à la machine ni à son cordon d'alimentation.
 - Les enfants ne doivent pas utiliser cet appareil comme un jouet.
 - Le fabricant décline toute responsabilité et la garantie ne s'appliquera pas en cas d'usage commercial, d'utilisation ou de manipulation inappropriée, ainsi que de dommage résultant d'un usage inadapté, d'un fonctionnement défectueux, d'une réparation par un non-professionnel ou du non-respect des instructions.
- Évitez les risques de décharges électriques mortelles et d'incendie.**
- En cas d'urgence: débrancher immédiatement l'appareil.
 - Branchez la machine uniquement dans des prises adaptées, facilement accessibles et reliées à la terre. Assurez-vous que la tension de la source d'alimentation est identique à celle indiquée sur la plaque signalétique. Toute utilisation d'un branchement inadapté entrainera l'annulation de la garantie.
 - La machine ne doit être branchée qu'une fois installée.
 - Ne tirez pas le cordon d'alimentation au-dessus de bords tranchants, et veillez à le fixer ou à le laisser pendre librement.
 - Éloignez le cordon d'alimentation et la prise de toute source de chaleur ou d'humidité.
 - Si le cordon d'alimentation ou la prise sont endommagés, ils doivent être remplacés par le fabricant, son service après-vente ou des personnes disposant de qualifications identiques afin d'éviter tout risque.
 - Si le cordon d'alimentation ou la prise sont endommagés, n'utilisez pas la machine. Renvoyez la machine au Club *Nespresso* ou à un revendeur *Nespresso* agréé.
 - Si une rallonge électrique s'avère nécessaire, n'utilisez qu'un cordon relié à la terre, dont le conducteur possède une section d'au moins 1.0 mm² ou d'une puissance d'entrée équivalente.
 - Pour éviter tout danger, ne placez jamais la machine sur ou à proximité de surfaces chaudes, telles que des radiateurs, des plaques de cuisson, des fours, des brûleurs à gaz, des feux nus ou toute autre source de chaleur similaire.
 - Placez-la toujours sur une surface horizontale, stable et plate. La surface doit être résistante à la chaleur et aux liquides comme l'eau, le café, le détartrant ou tout autre fluide similaire.
 - Débranchez la machine de la prise électrique en cas de non-utilisation prolongée. Débranchez la machine en tirant sur la fiche et non sur le cordon d'alimentation afin de ne pas l'endommager.
 - Avant le nettoyage et l'entretien de votre machine, débranchez-la de la prise électrique et laissez-la refroidir.
 - Pour débrancher l'appareil, arrêter la préparation, puis retirer la fiche de la prise d'alimentation.
 - Ne touchez jamais le cordon d'alimentation avec des mains mouillées.
 - Ne plongez jamais la machine, en tout ou partie, dans l'eau ou dans d'autres liquides.
 - Ne placez jamais la machine ou certains de ses composants au lave-vaisselle.
 - La présence simultanée d'électricité et d'eau est dangereuse et peut provoquer des décharges électriques mortelles.
 - N'ouvrez pas la machine. Tension dangereuse à l'intérieur!
 - Ne placez jamais rien au niveau des ouvertures. Cela risquerait de provoquer un incendie ou des décharges électriques mortelles!

⚠ ATTENTION: les réglages, ajustements ou des procédures autres que ceux spécifiés ci-dessous peuvent entraîner une exposition dangereuse aux radiations.

⚠ AVERTISSEMENT: pour réduire le risque d'incendie ou de choc électrique, ne pas enlever les pièces supérieures. Aucune pièce à l'intérieur est réparable par l'utilisateur.

Évitez les dommages susceptibles d'être provoqués par l'utilisation de la machine

- Ne laissez jamais la machine sans surveillance pendant son fonctionnement.
- N'utilisez pas la machine lorsqu'elle est endommagée ou qu'elle ne fonctionne pas parfaitement. Débranchez-la immédiatement de la prise électrique. Contactez le Club *Nespresso* ou un revendeur *Nespresso* agréé pour procéder à sa vérification, sa réparation ou son réglage.
- Une machine endommagée peut provoquer des décharges électriques, des brûlures et des incendies.
- Risque de brûlures par liquides chauds. Si l'on ouvre la machine de manière forcée, des liquides chauds ou du café peuvent éclabousser.
- Ne placez pas vos doigts sous la sortie café au risque de vous brûler.
- N'insérez pas vos doigts dans le compartiment à capsules ni dans le bac de récupération des capsules. Vous risqueriez de vous blesser!
- Ne pas introduire les doigts dans le compartiment ou le conduit à capsules, risque de blessure.
- Attention: risque de coupure ou de rester coincé en introduisant les doigts dans l'appareil.
- N'utilisez jamais une capsule endommagée ou déformée. Si une capsule est bloquée dans le compartiment à capsules, éteignez la machine et débranchez-la avant toute opération. Appelez le Club *Nespresso* ou un revendeur *Nespresso* agréé.
- Remplissez toujours le réservoir avec de l'eau fraîche et potable.
- Videz le réservoir d'eau en cas de non-utilisation prolongée de la machine (vacances, etc.).
- N'utilisez aucun autre liquide (tel que le lait de vache, le lait de soja, les laits enrichis, les liquides aromatisés, etc.).
- Remplacez l'eau du réservoir lorsque la machine n'a pas été utilisée au cours du week-end ou un laps de temps similaire.
- N'utilisez pas la machine sans avoir au préalable placé une tasse à la bonne hauteur et assurez-vous que le support de tasse est en place après usage pour éviter que du liquide ne coule sur la surface.
- Ne nettoyez jamais votre machine avec un produit d'entretien ou un solvant puissant. Utilisez un chiffon humide et un détergent doux pour nettoyer la surface de la machine.
- Utilisez des outils doux et propres (linges doux et propres, éponges non-rugeuse et propres, essuie-tout propres) pour effectuer le nettoyage de l'équipement.
- Après avoir déballé la machine, retirez le film plastique et jetez-le.
- La machine ne doit pas être placée dans un meuble lors de son utilisation.
- Cette machine est conçue pour des capsules de café *Nespresso* Vertuo disponibles exclusivement auprès du Club *Nespresso* ou des représentants *Nespresso* autorisés. Toutes les machines *Nespresso* sont soumises à des contrôles très stricts. Des tests de fiabilité en conditions réelles d'utilisation sont effectués de façon aléatoire sur des unités sélectionnées. Certaines machines peuvent donc montrer des traces d'une utilisation antérieure.
- L'utilisation d'accessoires auxiliaires non recommandés par le fabricant peut entraîner des risques d'incendie, de décharge ou de blessures.
- *Nespresso* se réserve le droit

CONSIGNES DE SÉCURITÉ

de modifier sans préavis les présentes consignes.

- Débranchez l'appareil en cas de non-utilisation prolongée et avant toute opération de nettoyage. Laissez-le refroidir avant de retirer ou de replacer les pièces, et de le nettoyer.
- Pour tout usage de bureau ou domicile, veuillez coller le logo «eau potable fraîche» sur le réservoir d'eau, afin d'être visible par l'utilisateur de la machine. (autocollant fourni sur la première page du mode d'emploi).

Détartrage

- Lorsqu'il est utilisé correctement, le détartrant *Nespresso* permet d'assurer le bon fonctionnement de votre machine tout au long de sa durée de vie et de vous garantir une expérience de dégustation optimale, tasse après tasse.
- Pour connaître la marche à suivre pour le détartrage, consulter la section «Détartrage» de ce livret.

CONSERVEZ LES INSTRUCTIONS SUIVANTES
Transmettez-les à tout nouvel utilisateur de la machine.

Ce mode d'emploi est disponible au format PDF sur www.nespresso.com

OVERVIEW/ PRÉSENTATION

EN
FR

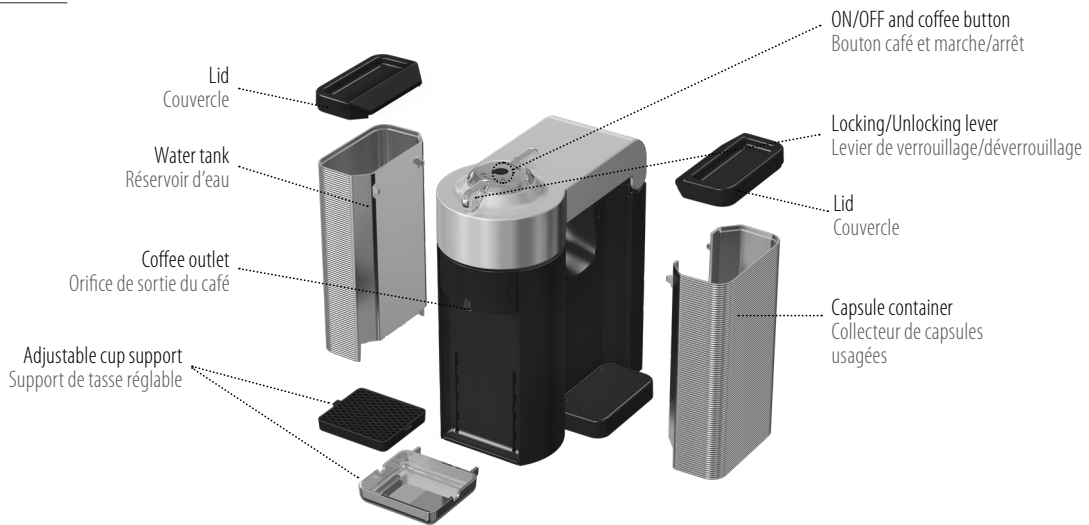

PACKAGING CONTENT/ CONTENU DE L'EMBALLAGE



Coffee machine
Machine à café



Nespresso capsules box
Boîte de dégustation Nespresso



Nespresso welcome material
Kit Nespresso de bienvenue



User manual
Mode d'emploi

EN FIRST USE OR AFTER A LONG PERIOD OF NON-USE/ FR PREMIÈRE UTILISATION OU APRÈS UNE LONGUE PÉRIODE D'INUTILISATION

⚠ CAUTION: first read the Safety Precautions to avoid risks of fatal electrical shock and fire.

⚠ ATTENTION: avant toute chose, lire les consignes de sécurité pour éviter tout risque de décharge électrique mortelle ou d'incendie.

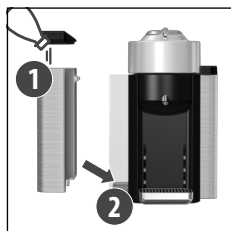

1. Rinse and clean the water tank before filling it only with fresh drinking water. Put the water tank in place. Rincer et nettoyer le réservoir d'eau et le remplir d'eau potable fraîche. Remettre le réservoir d'eau en place.

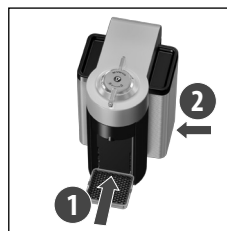

2. Ensure the capsule container and the cup support (if necessary for the selected cup size) are in place. For your safety, operate the machine only with cup and capsule container in position. S'assurer que le collecteur de capsules usagées, et le support de tasse (si nécessaire la taille de tasse adéquate) soient en place. Pour votre sécurité, faire fonctionner la machine uniquement avec une tasse et collecteur de capsules usagées en position.

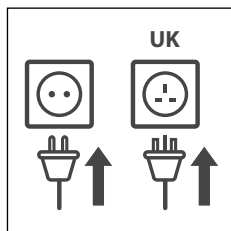

3. Plug the machine into the outlet. Brancher la machine dans la prise électrique.

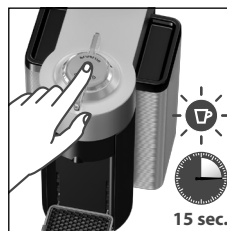

4. Turn the machine "ON" by pushing the button. The button will gradually illuminate as the machine heats up in approximately 15 seconds. Mettre la machine sous tension en appuyant sur le bouton «marche». Un voyant lumineux s'allume progressivement pour indiquer que la machine chauffe (environ 15 secondes).

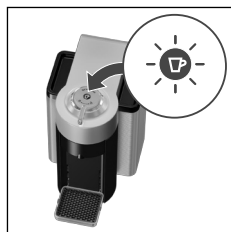

5. Steady light indicates the machine is ready. Lorsque le voyant est allumé, la machine est prête.



6. Place a cup of at least 0.5 l under the coffee outlet. Placer un récipient d'au moins 0.5 l sous l'orifice de sortie du café.

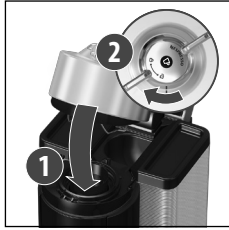

7. Close the machine if open and lock the machine by turning the lever left to the lock symbol on the machine head. Verrouiller la machine si elle est ouverte en tournant le levier vers la gauche au symbole de verrouillage sur la tête de la machine.

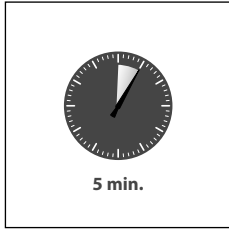

9. This operation may take up to 5 minutes. The procedure can be stopped at any time by pushing the button. The button will go to steady light. In case you want to resume the cleaning process, push the button again. To brew a coffee, insert a capsule, then close, lock the machine by turning the lever left and push the button.
Cette procédure peut prendre jusqu'à 5 minutes. Elle peut être interrompue à tout moment en appuyant sur le bouton. Le bouton/voyant lumineux cessera alors de clignoter. La procédure de nettoyage peut être reprise en appuyant à nouveau sur le bouton. Pour préparer un café, insérer une capsule, fermer puis tourner la poignée à gauche et appuyer sur le bouton.

- i NOTE:** in some rare cases, there could be no water flow. In such case, wait 15 minutes before trying again. If the problem is still present, please contact the *Nespresso* assistance.
- i NOTE:** dans le cas où il n'y aurait pas d'écoulement, nous vous recommandons de patienter 15 minutes avant de renouveler l'opération. Si le problème persiste, veuillez contacter l'assistance *Nespresso*.

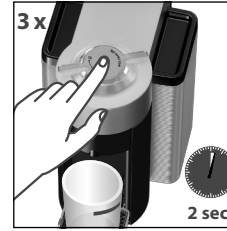

8. Press the button 3 times within 2 seconds to start cleaning and let the cleaning procedure complete automatically. It will take less than 2 minutes before a flow comes out. The procedure consists of 3 cycles of pumping water in, internal cleaning and water flowing from the outlet to complete. Appuyer sur le bouton à 3 reprises dans un intervalle de 2 secondes pour lancer automatiquement la procédure de nettoyage. L'écoulement se produira dans moins de 2 minutes. La procédure complète est composée de 3 cycles de pompage de l'eau, du nettoyage interne et de l'écoulement de l'eau de l'orifice.

EN

FR

EN COFFEE PREPARATION/ FR PRÉPARATION DU CAFÉ

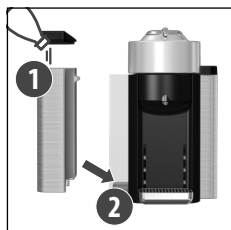

- 1.** Fill the water tank with fresh drinking water.
Remplir le réservoir avec de l'eau potable fraîche.



- 2.** Turn the machine "ON" by pushing the button.
Mettre la machine sous tension en appuyant sur le bouton.



- 3.** Lights will blink for approximately 15 seconds while the machine is heating up.
Le voyant lumineux clignote pour indiquer que la machine chauffe (environ 15 secondes).



- 4.** Steady light indicates the machine is ready.
Lorsque le voyant est allumé en continu, la machine est prête.

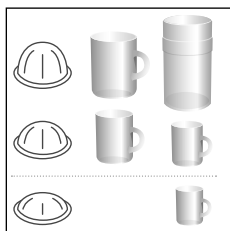

- 5.** The factory settings and recommended cup sizes are:
Alto: 414 ml Mug: 230 ml
Gran Lungo: 150 ml Double Espresso: 80 ml
Espresso: 40 ml

Les paramètres recommandés et réglés par défaut sont les suivants:
Alto: 414 ml Mug: 230 ml
Gran Lungo: 150 ml Double Espresso: 80 ml
Espresso: 40 ml

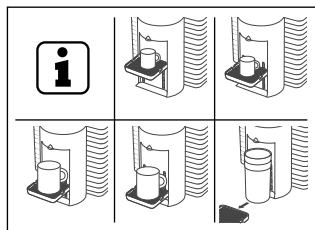

- 6.** The cup support has 4 positions and can be temporarily removed to accommodate various cup sizes.
Le support de tasse peut être réglé en 4 positions différentes ou être retiré selon les différentes tailles de tasse.



- 7.** Place a cup of sufficient capacity under the coffee outlet. Risk of scalding may occur due to overflowing.
Placer une tasse sous l'orifice de sortie du café. Attention: risque de brûlure en cas de débordement.



- 8.** Unlock and open the machine head completely. Please wait until preparation is done to unlock the lever.
Déverrouiller la machine et ouvrir complètement la partie supérieure. Attendez que la préparation soit effectuée pour déverrouiller la poignée.

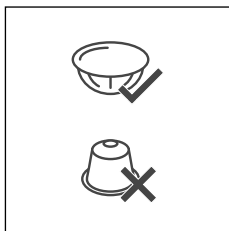

9. This machine operates with *Nespresso Vertuo* capsules. *Nespresso classic* capsules cannot be used in this machine. Cette machine fonctionne avec les capsules *Nespresso Vertuo*. Les capsules classiques *Nespresso* ne peuvent pas être utilisées dans cette machine.



10. Insert a capsule with the dome shape at the bottom. Be careful not to injure yourself on sharp points or trap your fingers when reaching inside the machine. Insérer la capsule en plaçant le côté arrondi vers le bas. Attention: risque de coupures et de coincer vos doigts en les introduisant à l'intérieur de la machine.

- i NOTE:** to avoid damaging the machine, use only fresh, unused capsules. Ensure previous capsule has been ejected before inserting a fresh one.
- i NOTE:** pour éviter d'endommager la machine, utiliser uniquement des capsules neuves non perforées. S'assurer que la capsule précédente a été expulsée avant d'en insérer une nouvelle.

EN

FR

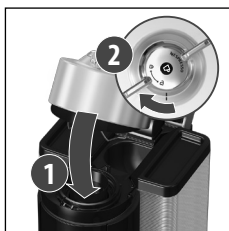

11. Close the head and lock the machine by turning the lever left to the lock symbol on the machine head. Fermer la machine et tourner la poignée vers la gauche jusqu'au symbole de verrouillage indiqué sur le dessus de la machine.

- i NOTE:** you can do this even when the machine is still heating up. The coffee will then flow automatically when the machine is ready.
- i NOTE:** la préparation peut être lancée même si la machine n'est pas prête. Elle se fera automatiquement lorsque la machine aura atteint la température voulue.

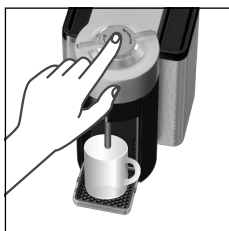

12. Push the button to start the coffee preparation. It will take some time before the coffee flow comes out (due to barcode reading and coffee pre-wetting). Appuyer sur le bouton pour lancer la préparation du café. Un temps d'attente est nécessaire avant l'écoulement du café (due à la lecture du code barres et la mise en contact du café à de l'eau).

- i NOTE:** the machine will automatically recognize the inserted capsule and select the coffee preparation parameters and cup length defined by *Nespresso* coffee experts to extract the coffee blend at its best.
- i NOTE:** la machine reconnaît automatiquement la capsule insérée et choisit les paramètres de préparation et le volume d'eau établis par les experts en café de *Nespresso* afin de préparer le meilleur café possible.

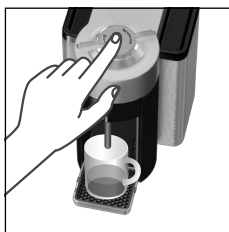

13. To stop the coffee flow early, push the button. Pour interrompre l'écoulement du café avant la fin, appuyer sur le bouton.



14. To manually top off your coffee, push the button and push again to stop when desired volume is reached. Pour l'allonger manuellement, appuyer sur le bouton et appuyer une nouvelle fois lorsque la quantité voulue est atteinte.



15. Turn the lever to the right and open the head to automatically eject the capsule. Tourner la poignée vers la droite et ouvrir la machine pour expulser automatiquement la capsule.

EN ENERGY SAVING CONCEPT/ FR CONCEPT D'ÉCONOMIE D'ÉNERGIE



The machine can be turned "OFF" at any time by holding the button for 3 seconds. Automatic "OFF" Mode: the machine will turn off automatically after 9 minutes of non-use.
Pour éteindre la machine en tout temps, tenir le bouton enfoncé pendant 3 secondes. Arrêt automatique: la machine s'éteint automatiquement après 9 minutes d'inutilisation.

PROGRAMMING THE WATER VOLUME/ PROGRAMMATION DU VOLUME D'EAU

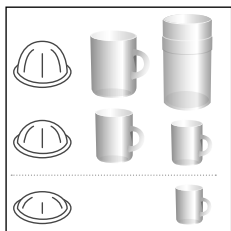

1. The programming is specific to each capsule size, Alto, Mug, Gran Lungo, Double Espresso or Espresso. Cup sizes can be programmed from 10 ml to 500 ml.
La programmation est spécifique à chaque taille de capsule, de Alto, Mug, Gran Lungo, Double Espresso ou d'Espresso. La taille de tasse peut être reprogrammée de 10 ml à 500 ml.

2. Open the machine head; Insert the capsule blend you want to program; Close the head; Lock the machine.
Ouvrir la partie supérieure de la machine. Insérer la capsule. Fermer et verrouiller la machine.



3. Push and hold the button until desired volume is reached.
Appuyer sur le bouton et le tenir enfoncé jusqu'au volume d'eau voulu.

4. Water volume level is now stored for the capsule size used for the programming.
Le volume d'eau pour ce type de capsule est maintenant programmé.

- i NOTE:** once a customer-specific volume is programmed by the user, every time that capsule size is inserted in the machine, the preparation will stop at the user-programmed cup size.
- i NOTE:** si l'utilisateur programme un volume spécifique pour un type de capsule, chaque nouvelle préparation avec ce même type de capsule se fera selon les nouveaux paramètres établis.

RESET TO FACTORY SETTINGS/ RÉINITIALISER LES PARAMÈTRES DE RÉGLAGE D'USINE

EN

FR



1. Open the machine head and let the used capsule be ejected.
Ouvrir la partie supérieure de la machine; la capsule usagée est expulsée automatiquement.



2. Close the head. Leave the lever in "UNLOCKED" position.
Fermez la tête de la machine. Laissez le levier en position «déverrouillée».



3. Push the button 5 times within 3 seconds. The button will blink slowly 5 times to confirm reset is done.
Appuyer sur le bouton à 5 reprises dans un intervalle de 3 secondes. Le voyant lumineux clignotera lentement 5 fois pour confirmer la réinitialisation.

EMPTYING THE SYSTEM BEFORE A PERIOD OF NON-USE, FOR FROST PROTECTION OR BEFORE A REPAIR/ VIDER LA MACHINE AVANT UNE PÉRIODE D'INUTILISATION, POUR LA PROTÉGER DU GEL OU AVANT UNE RÉPARATION

i NOTE: the machine remains blocked for 10 minutes after emptying!

i NOTE: la machine reste bloquée pendant 10 minutes après la vidange!



1. Empty the water tank and put it in place.
Vider le réservoir d'eau et le remettre en place.



2. Place a container under the coffee outlet.
Placer un récipient sous l'orifice de sortie du café.

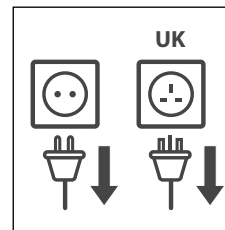

3. Unplug the power cord.
Débrancher la machine.

EN EMPTYING THE SYSTEM BEFORE A PERIOD OF NON-USE, FOR FROST PROTECTION OR BEFORE A REPAIR/
FR VIDER LA MACHINE AVANT UNE PÉRIODE D'INUTILISATION, POUR LA PROTÉGER DU GEL OU AVANT UNE RÉPARATION



- 4.** Open the machine head and let the used capsule be ejected.
Ouvrir la partie supérieure de la machine; la capsule usagée est expulsée automatiquement.

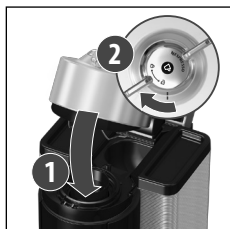

- 5.** Reclose the head and turn lever left until "LOCKED" position.
Refermer la machine et tourner la poignée jusqu'à la position «VERROUILLÉE».

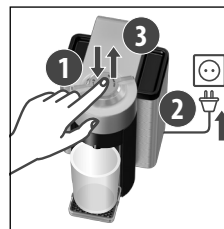

- 6.** Push and hold the button while replugging the power cord and then release the button.
Appuyer sur le bouton, le maintenir enfoncé tout en rebranchant la machine, puis le relâcher.



- ⚠ CAUTION:** caution should be exercised when plugging in the coffee machine with the button pressed as the machine evacuates remaining liquids using heat. Small quantities of steam may emit from the machine.
⚠ ATTENTION: il faut se montrer prudent lorsqu'on branche la machine alors que le bouton de mise en marche est enfoncé. Pendant que la machine purge, du liquide résiduel pourrait être expulsé sous forme de vapeur chaude.

- 7.** Machine turns "OFF" automatically when machine is empty.
La machine s'éteint automatiquement lorsqu'elle est vide.

CLEANING/ NETTOYAGE

EN

FR

The machine has a predefined cleaning procedure that can be launched at user discretion. Office use: Daily cleaning.

La machine comporte une procédure de nettoyage prédéfinie que l'utilisateur peut lancer en tout temps. Usage au bureau: Nettoyage quotidien.

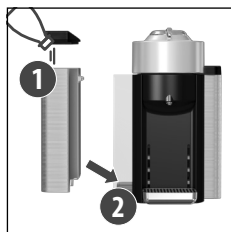

1. Rinse and clean the water tank before filling it with fresh drinking water. Put the water tank in place. Rincer et nettoyer le réservoir avec de l'eau potable. Le remplir avec de l'eau potable à température ambiante. Remettre le réservoir en place.



2. Rinse the cup support. Place a container of at least 0.5 l under coffee outlet. Rincer le support de tasse. Placer un récipient d'au moins 0.5 l sous l'orifice de sortie du café.



3. Open the machine head and let the used capsule be ejected. Empty and rinse the capsule container. Ouvrir la partie supérieure de la machine; la capsule usagée est expulsée automatiquement. Vider et rincer le collecteur de capsules.

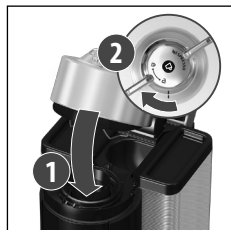

4. Close the head and turn lever left until "LOCKED" position. Fermer la machine et tourner la poignée jusqu'à la position «VERROUILLÉE».

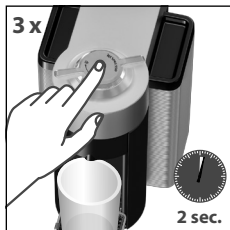

5. Push the button 3 times within 2 seconds. The button will blink quickly during the procedure. It will take less than 2 minutes before a flow comes out. The cleaning procedure will run automatically for 5 minutes. The procedure consists of 3 cycles of pumping water in/internal cleaning/water flowing from outlet to complete. Appuyer sur le bouton à 3 reprises dans un intervalle de 2 secondes. Le bouton va commencer à clignoter rapidement durant cette procédure. L'écoulement commencera dans moins de 2 minutes. La procédure de nettoyage se met automatiquement en marche pour une durée de 5 minutes. La procédure complète est composée de 3 cycles de pompage de l'eau/nettoyage interne/écoulement de l'eau de l'orifice.

6. The procedure can be stopped at any time by pushing the button. The button will go to a steady light. In case you want to resume the cleaning process, push the button again. To brew a coffee, open the head and insert a capsule, then close, lock the machine by turning the lever left and push the button. La procédure peut être arrêtée à tout moment en appuyant sur le bouton, qui va arrêter de clignoter. Si vous voulez reprendre le processus de nettoyage, appuyez de nouveau sur le bouton. Pour préparer un café, ouvrir la partie supérieure de la machine et insérer une capsule, puis fermer, tourner la poignée vers la gauche pour verrouiller et appuyer sur le bouton.

⚠ CAUTION: do not use any strong or abrasive cleaning agent or solvent cleaner. Do not put in a dishwasher. Never immerse the appliance or part of it in water. Clean the coffee outlet regularly with a clean damp cloth. Please use only clean cloths for cleaning the machine.

⚠ ATTENTION: ne pas utiliser de solvants ou de produits nettoyants puissants ou abrasifs. Ne pas mettre au lave-vaisselle. Ne jamais immerger la machine ou ses pièces dans l'eau. Nettoyer régulièrement la sortie café avec un linge propre doux et humide. Utiliser uniquement des outils propres pour nettoyer la machine.

EN

DESCALING/DÉTARTRAGE

FR

NOTE: duration: approximately 20 minutes.

NOTE: durée approximative: 20 minutes.

ASSISTANCE VIDEOS ARE AVAILABLE ON WWW.NESPRESSO.COM - VISIT THE "MACHINES" SECTION

ASSISTANCE VIDÉO DISPONIBLE SUR LE SITE WWW.NESPRESSO.COM - VOUS RENDRE À LA PAGE DES MACHINES

- CAUTION:** read the Safety Precautions on the descaling package. The descaling solution can be harmful. Avoid contact with eyes, skin and surfaces. Never use any product other than the *Nespresso* descaling kit available through the *Nespresso* Club to avoid damage to your machine. For any additional questions you may have regarding descaling, please contact your *Nespresso* Club.
- ATTENTION:** lire les consignes de sécurité comprises dans le kit de détartrage. La solution détartrante peut être nocive. Éviter tout contact avec les yeux, la peau et les surfaces. Afin d'éviter d'endommager la machine, ne jamais utiliser un produit autre que le kit de détartrage *Nespresso*, disponible auprès du Club *Nespresso*. Pour toute autre question concernant le détartrage, contacter le Club *Nespresso*.

1. Turn the machine "ON" by pushing the button.

Blinking light: heating up.

Steady light: ready.

Mettre la machine sous tension en appuyant sur le bouton.

Voyant clignotant: la machine chauffe.

Voyant allumé en continu: la machine est prête.



2. Open the machine head and let the used capsule be ejected.

Ouvrir la partie supérieure de la machine; la capsule usagée est expulsée automatiquement.

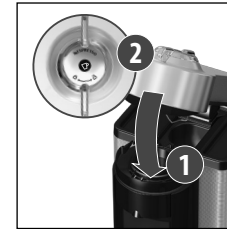

3. Close the machine and leave the lever in "UNLOCKED" position: towards the front of the machine.

Refermer la machine et laisser la poignée dans la position «NON VERROUILLÉE».

4. Empty the cup support and the used capsule container.

Vider le support de tasse et le collecteur de capsules usagées.

5. Fill the water tank with 1 unit of *Nespresso* descaling liquid and add 0.8 l of water.

Mettre 0.8 l d'eau dans le réservoir et ajouter la solution détartrante *Nespresso*.

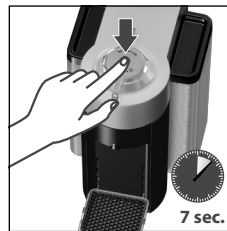

6. To enter the descaling mode, hold the button for at least 7 seconds.

Pour lancer la procédure de détartrage, maintenir le bouton pendant au moins 7 secondes.



7. The button will start blinking rapidly. You now have 45 seconds to confirm you want to enter descaling mode. Le bouton commence à clignoter très rapidement. Vous avez 45 secondes pour confirmer la poursuite du détartrage.

8. Follow the next step to do so otherwise the machine will return to the ready for brewing coffee mode.

Suivre l'étape suivante, sinon la machine retournera en mode «préparation de café».



9. Lock the machine by turning the lever left to the lock symbol on the machine head and unlock by turning right. Hold the button again for at least 7 seconds in "UNLOCKED" position.

Verrouiller la machine en tournant la poignée vers la gauche (selon indication sur la partie supérieure de la machine), puis la déverrouiller en tournant la poignée vers la droite en gardant le bouton appuyé pendant 7 secondes en position déverrouillé.



- 10.** Place a container (minimum volume: 0.8 l) under the coffee outlet. Placer un récipient d'au moins 0.8 l sous l'orifice de sortie du café.

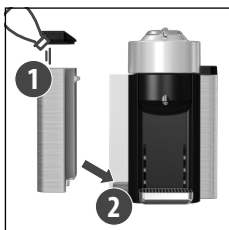

- 13.** Fill the water tank with fresh drinking water and put it back in place on the machine. Remplir le réservoir avec de l'eau potable fraîche et le remettre en place sur la machine.

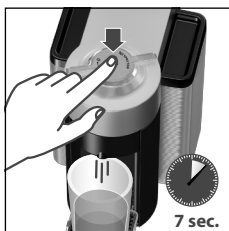

- 15.** To exit the descaling mode, hold the button for at least 7 seconds. Pour quitter la procédure de détartrage, tenir le bouton enfoncé pendant au moins 7 secondes.

This machine is equipped with a descaling alert: the light will blink alternately 3 times, then become steady. Machine can only be operated to make coffee a few more times once the alert appears before descaling becomes mandatory. Cette machine est munie d'une alerte de détartrage: le voyant lumineux clignote à 3 reprises, puis demeure allumé. Une fois que l'alerte apparaît, l'utilisateur peut encore préparer quelques cafés avant que le détartrage ne devienne obligatoire.

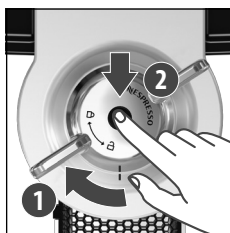

- 11.** To start descaling, lock the machine by turning the lever left and push the button. The machine will stop automatically when complete. Pour lancer la procédure de détartrage, verrouiller la machine en tournant le levier vers la gauche. La machine s'arrête lorsque la procédure est terminée.

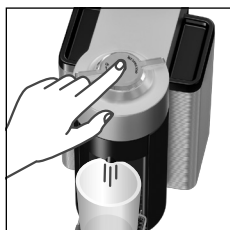

- 14.** When ready, push the button to rinse the machine. The machine will stop automatically when complete. The procedure can be stopped at any time by pushing the button. Ensuite, appuyer sur le bouton pour rincer la machine. La machine s'arrête lorsque la procédure est terminée. La procédure peut être interrompue à tout moment en appuyant sur le bouton.

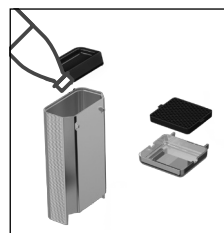

- 12.** Empty, rinse and clean the water tank and cup support thoroughly. Vider, nettoyer et rincer abondamment le réservoir d'eau, la grille d'égouttage et le support à tasse.

- 16.** The button will stop blinking rapidly and become steady. Le voyant cesse de clignoter très rapidement et s'allume à présent en continu.

- 17.** Descaling is completed. Allow the machine to dry for 10 minutes before using it. Le détartrage est terminé. Laisser la machine sécher pendant 10 minutes avant de l'utiliser.

- 18.** The machine is now ready for use. La machine est maintenant prête à l'emploi.





























i NOTE: if the machine is completely scaled, the descaling program may not function and the machine will stop and blink. Pause the program in this case for several minutes, allowing the descaling agent to penetrate the scale build-up, then push the button again to restart the descaling.

i NOTE: si la machine est trop entartrée, il se peut que la procédure ne fonctionne pas. La machine s'arrêtera et commencera à clignoter. Dans ce cas, laisser la solution détartrante agir pendant quelques minutes, puis appuyer sur le bouton pour relancer la procédure.

EN

FR

EN BLINKING SUMMARY/ FR RÉSUMÉ DES CLIGNOTEMENTS

| DESCRIPTION | INDICATION (→ troubleshooting/dépannage) |
|---|--|
| No light on the button Bouton éteint | Machine OFF → see points 1 & 10* Machine éteinte → Voir points 1 & 10*  |
| Steady illuminated button Bouton allumé constant | Ready mode Machine prête  |
| Regular blinking: once/second Clignotement régulier: une fois/seconde | Coffee preparation → see point 6 Préparation du café → voir point 6  ... |
| Blinks quickly: twice/second Clignotement rapide: 2 fois/seconde | Cleaning mode → see point 6* Nettoyage → voir point 6*   ... |
| Blinks rapidly: three times/second Clignotement très rapide: 3 fois/seconde | Descaling/Emptying → see point 6* Détartrage/Vidange → voir point 6*    ... |
| Pulse up: lighting up to steady ON, then OFF... Pulsation montante: s'allume lentement, puis s'éteint... | Heating up → see point 7* Préchauffage → voir point 7*    ... |
| Pulse down: fading to OFF, then ON... Pulsation descendante: s'éteint lentement, puis se rallume... | Cooling down after overheating → see point 7* Refroidissement après une surchauffe → voir point 7*    ... |
| Blinks rapidly twice, then long OFF... Double clignotement très rapide, puis s'éteint... | Error → see points 7 & 8* Erreur → voir points 7 & 8*     |
| Button ON for 1.5 second, then OFF for 0.5 second... Bouton allumé pour 1.5 secondes, puis éteint pour 0.5 seconde... | Water tank is empty → see point 5* Réservoir d'eau vide → voir point 5*    |
| Blinks 5 times in 10 seconds Clignotement 5 fois en 10 secondes | Reset to factory settings Retour aux paramètres d'usine    ... 10" |
| Light alternately blinking 3 times and then steady on Clignotement alternatif 3 fois avant de se stabiliser | Descaling alert → see point 11* Alerte de détartrage → voir point 11*     ... |

* see pages 21/22/* voir pages 22/23

SPECIFICATIONS/ SPÉCIFICATIONS

ENV135

~ AU: 240 V, 50 Hz, 1700 W
EU: 230 V, 50 Hz, 1600 W

 ~ 4.9 kg

 1.2 L* / 1.6 L*

  200 mm*
 228 mm*  310.5 mm  313.2 mm

* Depending on model
* Selon le modèle

Complies with 21 CFR 1040.10 and 1040.11 except for deviation pursuant to laser notice 50, dated June 24, 2007
Conforme aux 21 CFR 1040.10 et 1040.11 à l'exception de l'écart en vertu de l'avis laser 50, en date du 24 juin 2007

TROUBLESHOOTING

ASSISTANCE VIDEOS ARE AVAILABLE ON
WWW.NESPRESSO.COM - VISIT THE "MACHINES" SECTION

EN

| | | |
|---|---|---|
| <p>1. No light on the button.</p> | <p>→ The machine has turned "OFF" automatically; push the button or "UNLOCK" the machine. → Check the mains, plug, voltage, and fuse.</p> | |
| <p>2. No coffee, no water.</p> | <p>→ Check that the water tank is filled. → Check that a fresh capsule is inserted in correct position, that the lever is properly locked and push the button to start. → Descale if necessary. → Open the machine head and let the capsule be ejected. Then perform a cleaning as per cleaning section.</p> | |
| <p>3. Coffee is not hot enough.</p> | <p>→ Preheat cup with hot drinking water from the tap. → Descale if necessary.</p> | |
| <p>4. The machine doesn't start and has light steady on. If blinking, see next points.</p> | <p>→ Check that lever is properly locked. → If you want to brew a Coffee or Espresso, check that a fresh capsule is inserted in correct position, that the lever is properly locked and push the button to start. → If you are cleaning, descaling or emptying the system, check that no capsule is inserted then close, lock the machine and push the button to start one of these operations.</p> | |
| <p>5. The machine doesn't start and light blinks alternately; 1 blink and 1 pause.</p> | <p>→ Fill the water tank and push button to start. → Check that lever is properly locked.</p> | |
| <p>6. Light blinks while machine is running.</p> | <p>→ If coffee is flowing normally, this indicates the machine is working properly. → If only water is flowing, the machine is executing a user request for either cleaning, descaling or emptying the system. Refer to the corresponding paragraph in this user manual. → If there is no intention to clean, descale, or empty the system, then push the button to stop the machine. If the machine is still blinking, exit descaling mode by holding the button for at least 7 seconds or refer to next section. If problem persists, call the <i>Nespresso</i> Club.</p> | |
| <p>7. Light blinks and machine is not running.</p> | <p>→ It will take some time before the coffee flow comes out (due to barcode reading and pre-wetting the coffee). → Check that a fresh capsule is inserted in correct position, that the lever is properly locked and push the button to start. → Fill the water tank and push button to start. → Turn the machine to "OFF mode" by pushing the button for 3 seconds and then push it again to turn the machine "ON". Now wait approximately 20 minutes to allow the machine to cool down after extensive use. → If the machine doesn't turn "OFF" then exit descaling mode by pushing the button for at least 7 seconds.</p> | |
| <p>8. Light blinks alternately 2 blinks and 1 pause continuously. Machine is not running.</p> | <p>→ During regular Coffee/ Espresso preparation : 1) Unlock the lever and open the machine head to check that a fresh undamaged capsule is inserted in the correct position; 2) Check that the lever is in "LOCKED" position 3) Check that the water tank is filled. → During Descaling, Emptying and Cleaning: 1) Check that capsule is ejected 2) Check that the lever is in "LOCKED" position. → During Programming Volume: 1) Check if a capsule has been well inserted 2) Please refer to the corresponding chapter.</p> | <p>→ If problem persists: 1. Unlock the lever and open machine head. 2. Replace capsule (if needed). 3. Disconnect powercord from the outlet and plug the machine back into outlet after 10 seconds. 4. Close the head and press the button to turn "ON" and press again to start brewing. If problem persists, call the <i>Nespresso</i> Club.</p> |

EN

| | |
|---|--|
| 9. Leakage or unusual coffee flow. | → Check that the water tank is well positioned. |
| 10. Machine turns to "OFF" mode. | → To save energy the machine will turn off after 9 minutes of non-use. → See paragraph on "Energy Saving Concept". |
| 11. Light alternately blinking 3 times and then steady on. | → Descaling needed: machine can be operated when alert appears only a few times after this alert before descaling becomes necessary. |
| 12. Coffee grounds in the cup. | → Perform the cleaning procedure twice. → See paragraph on "Cleaning". |

FR

GUIDE DE DÉPANNAGE

ASSISTANCE VIDÉO DISPONIBLE SUR LE SITE
WWW.NESPRESSO.COM - VOUS RENDRE À LA PAGE DES MACHINES

| | |
|--|---|
| 1. Le bouton n'est pas allumé. | → La machine s'est éteinte automatiquement; appuyer sur le bouton et déverrouiller la machine. → Vérifier la prise électrique, la fiche, la tension et le fusible. |
| 2. Pas de café, pas d'eau. | → Vérifier que le réservoir d'eau est rempli. → Vérifier qu'une capsule non usagée y soit insérée et mise en bonne position, et que la poignée soit bien verrouillée. Appuyer sur le bouton pour démarrer la préparation de café. → Dégroter si nécessaire. → Ouvrir la partie supérieure de la machine; la capsule usagée est expulsée automatiquement. Ensuite, lancer la procédure de nettoyage, conformément à la section «Nettoyage» du présent manuel. |
| 3. Le café n'est pas assez chaud. | → Préchauffer la tasse avec de l'eau chaude du robinet. → Dégroter si nécessaire. |
| 4. La machine ne fonctionne pas et le voyant est allumé en continu sur «marche». Si le voyant clignote, voir les points suivants. | → Vérifier si la poignée est adéquatement verrouillée. → Pour préparer un Café ou un Espresso, vérifier si la capsule est neuve et correctement insérée, et si la poignée est adéquatement verrouillée, puis appuyer sur le bouton. → Pour la procédure de nettoyage, de détartrage ou de vidange, vérifier que le compartiment de capsules est bel et bien vide, fermer et verrouiller la machine, puis appuyer sur le bouton pour lancer la procédure voulue. |
| 5. La machine ne fonctionne pas et le voyant clignote de façon intermittente (un clignotement, puis une pause). | → Remplir le réservoir d'eau, puis appuyer sur le bouton. → Vérifier si la poignée est adéquatement verrouillée. |

| | | |
|--|--|---|
| <p>6. Le voyant clignote pendant que la machine fonctionne.</p> | <p>→ Si le café coule normalement, la machine fonctionne bien. → Si la machine n'expulse que de l'eau, elle effectue un nettoyage, un détartrage ou une vidange, selon la demande de l'utilisateur. Se référer au chapitre correspondant dans ce manuel d'utilisation. → Si l'utilisateur n'avait pas l'intention de nettoyer, de détartrer ou de vider la machine, il doit appuyer sur le bouton pour arrêter la procédure. Ensuite, si le voyant continue à clignoter, l'utilisateur doit quitter la procédure de détartrage en tenant le bouton enfoncé pendant au moins 7 secondes ou voir la section suivante. → Si le problème persiste, appeler le Club <i>Nespresso</i>.</p> | |
| <p>7. Le voyant clignote alors que la machine ne fonctionne pas.</p> | <p>→ Il y a un temps d'attente pour observer un écoulement de l'orifice de la machine (dû à la lecture du code barres et l'ajout d'eau au café). → Vérifier si la capsule est neuve et correctement insérée, et si la poignée est adéquatement verrouillée, puis appuyer sur le bouton. → Remplir le réservoir d'eau, puis appuyer sur le bouton. → Éteindre la machine en appuyant sur le bouton pendant 3 secondes, puis appuyer à nouveau pour remettre la machine sous tension. Ensuite, laisser la machine refroidir pendant environ 20 minutes après une utilisation prolongée. → Si la machine ne s'éteint pas automatiquement, quitter la procédure de détartrage en tenant le bouton enfoncé pendant au moins 7 secondes.</p> | |
| <p>8. 2 clignotements alternatifs et une pause, la machine ne fonctionne pas.</p> | <p>→ Pendant la préparation du Café ou d'un Espresso: 1) Déverrouiller le levier, l'ouvrir et vérifier qu'il n'y ait pas de capsules endommagées à l'intérieur 2) Vérifier que le levier est en position «verrouillé» 3) Vérifier que le réservoir d'eau est rempli. → Pendant le détartrage, la vidange et le nettoyage: 1) Vérifier que la capsule est éjectée 2) Vérifier que le levier est en position «verrouillé». → Durant la programmation du volume: 1) Vérifier si une capsule a bien été insérée 2) Se référer au chapitre correspondant.</p> | <p>→ Si le problème persiste; 1. Déverrouiller le levier et ouvrir la tête de la machine. 2. Remplacer la capsule (si nécessaire). 3. Déconnecter le câble de la machine et le brancher au bout de 10 secondes. 4. Fermer la tête et appuyer sur le bouton pour allumer la machine et appuyer de nouveau pour commencer la préparation de café. Si le problème persiste, appeler le Club <i>Nespresso</i>.</p> |
| <p>9. Il y a une fuite ou le café s'écoule de façon inhabituelle.</p> | <p>→ Vérifier si le réservoir d'eau est correctement positionné.</p> | |
| <p>10. La machine s'éteint automatiquement.</p> | <p>→ Pour économiser de l'énergie, la machine s'éteint automatiquement après 9 minutes d'inutilisation. → Voir la section intitulée «Concept d'économie d'énergie».</p> | |
| <p>11. Le voyant clignote de façon intermittente à 3 reprises, puis demeure allumé.</p> | <p>→ Détartrage requis: une fois que l'alerte apparaît, l'utilisateur peut encore préparer quelques cafés avant que le détartrage ne devienne obligatoire.</p> | |
| <p>12. Des résidus de café présents dans la tasse.</p> | <p>→ Lancer la procédure de nettoyage deux fois de suite. → Voir la section intitulée «Nettoyage».</p> | |

EN CONTACT THE *NESPRESSO* CLUB/ FR COMMUNIQUER AVEC LE CLUB *NESPRESSO*

Should you need any additional information, in case of problems or simply to seek advice, call the *Nespresso* Club.
Contact details for your nearest *Nespresso* Club can be found in the welcome material in your machine box or at nespresso.com
Pour obtenir des renseignements supplémentaires, en cas de problème ou pour obtenir des conseils, appeler le Club *Nespresso*.
Les coordonnées du Club *Nespresso* sont comprises dans le kit de bienvenue dans la boîte de la machine ou sur le site nespresso.com

DISPOSAL AND ENVIRONMENTAL PROTECTION/ RECYCLAGE ET PROTECTION DE L'ENVIRONNEMENT

This appliance complies with the EU Directive 2012/19/EC. Packaging materials and appliance contain recyclable materials.
Your appliance contains valuable materials that can be recovered or can be recycled. Separation of the remaining waste materials into different types facilitates the recycling of valuable raw materials.
Leave the appliance at a collection point. You can obtain information on disposal from your local authorities.
To know more about *Nespresso* sustainability strategy, go to www.nespresso.com/positive
Cette machine est conforme à la directive européenne 2012/19/CE. Les matériaux d'emballage et la machine contiennent des matériaux recyclables.
Votre machine contient des matériaux de valeur pouvant être récupérés ou recyclés. La séparation des déchets restants en différentes catégories facilite le recyclage de ces matières premières.
Déposez votre machine dans un point de collecte. Renseignez-vous auprès de vos institutions locales sur les méthodes de collecte.
Pour en savoir plus sur la stratégie de *Nespresso* en matière de développement durable, consultez le site www.nespresso.com/entreprise

LIMITED WARRANTY/ GARANTIE LIMITÉE

EN

FR

De'Longhi warrants this product against defects in materials and workmanship for a period of two years from the date of purchase. During this period, De'Longhi will either repair or replace, at its discretion, any defective product at no charge to the owner. Replacement products or repaired parts will be guaranteed for only the unexpired portion of the original warranty or six months, whichever is greater. This limited warranty does not apply to any defect resulting from accident, misuse, improper maintenance, or normal wear and tear. Except to the extent allowed by applicable law, the terms of this limited warranty do not exclude, restrict or modify, and are in addition to, the mandatory statutory rights applicable to the sale of the product to you. If you believe your product is defective, contact De'Longhi for instructions on where to send or bring it for repair.

De'Longhi garantit ce produit contre tous les défauts matériels et de fabrication pour une période de deux ans à compter de la date d'achat. Pendant cette période, De'Longhi réparera ou remplacera, à sa discrétion, tout produit défectueux sans frais supplémentaires pour son propriétaire. Les produits de remplacement ou les pièces réparées seront exclusivement garantis pour la part non expirée de la garantie initiale ou pendant six mois, la durée retenue étant la plus longue. Cette garantie limitée ne s'applique pas à un quelconque défaut résultant d'un accident, d'un usage inapproprié de la machine, d'un mauvais entretien ou d'une usure normale. Sauf si cela est prévu par la législation en vigueur, les conditions de cette garantie limitée n'excluent, ni ne restreignent, ni ne modifient les droits légaux obligatoires relatifs à votre achat, voire y sont complémentaires. Si vous estimez que votre produit est défectueux, contactez *Nespresso* pour obtenir des précisions sur l'adresse à laquelle il convient de l'envoyer ou de l'apporter pour réparation. Veuillez consulter notre site web www.nespresso.com pour en savoir plus sur *Nespresso*.

Nespresso Vertuo ist ein exklusives System, das zu jeder Zeit den perfekten Kaffee zubereitet. Alle Nespresso Vertuo Maschinen sind mit der einzigartigen Centrifusion® Technologie ausgestattet, um den Travel Mug auf Knopfdruck zu befüllen. Jeder einzelne Parameter wurde strengen Kontrollen unterzogen, um die Aromenvielfalt, den Körper sowie die unvergleichbare Crema zum Ausdruck zu bringen.

Bei Nutzung in Büros: Eine Kopie der Bedienungsanleitung sollte zu Wartungs- und Bedienungszwecken stets in der Nähe der Maschine zur Verfügung stehen.

INHALT

HILFEVIDEOS STEHEN UNTER WWW.NESPRESSO.COM ZUR VERFÜGUNG - BESUCHEN SIE DEN "MASCHINEN"-BEREICH.



Die Sicherheitsvorkehrungen sind Bestandteil des Geräts. Bitte lesen Sie die Anweisungen und Sicherheitshinweise vor der Inbetriebnahme des Geräts.

| | | | |
|--|-----------|---|-----------|
| SICHERHEITSVORKEHRUNGEN | 27 | FEHLERBEHEBUNG | 43 |
| MASCHINENÜBERSICHT | 30 | KONTAKTIEREN SIE DEN NESPRESSO CLUB..... | 45 |
| VERPACKUNGSINHALT | 30 | ENTSORGUNG UND UMWELTSCHUTZ..... | 45 |
| ERSTE INBETRIEBNAHME ODER NACH LÄNGERER NICHTBENUTZUNG | 31 | GEWÄHRLEISTUNG | 46 |
| KAFFEEZUBEREITUNG..... | 33 | | |
| ENERGIESPARKONZEPT..... | 35 | | |
| EINSTELLUNG DER FÜLLMENGEN | 35 | | |
| WIEDERHERSTELLUNG DER WERKSEINSTELLUNGEN | 36 | | |
| ENTLEERUNG DER MASCHINE VOR LÄNGERER NICHTBENUTZUNG, ZUM SCHUTZ VOR FROSTSCHÄDEN ODER VOR EINER REPARATUR | 36 | | |
| REINIGUNG | 38 | | |
| ENTKALKUNG | 39 | | |
| ÜBERSICHT DER LEUCHTSIGNALE | 42 | | |
| SPEZIFIKATIONEN | 42 | | |

SICHERHEITSVORKEHRUNGEN

⚠ VORSICHT: Eine anderweitige Nutzung der Maschine als die hier beschriebene Bedienung kann zu Beschädigungen und Verletzungen führen.

DE

⚠ VORSICHT: Wenn Sie dieses Zeichen sehen, halten Sie sich bitte an die Sicherheitshinweise, um mögliche Gefahren und Schäden zu vermeiden.

ℹ INFORMATION: Wenn Sie dieses Zeichen sehen, befolgen Sie den Rat für einen sicheren und einwandfreien Betrieb Ihrer Kaffeemaschine.

⚠ WARNUNG: Die Sicherheitsvorkehrungen sind Bestandteil des Geräts. Bitte lesen Sie die Anweisungen und Sicherheitshinweise vor der Inbetriebnahme des Geräts. Bewahren Sie die Sicherheitshinweise auf, um diese bei Bedarf schnell einsehen zu können.

- Das Gerät ist dazu bestimmt, Getränke nach diesen Anweisungen zuzubereiten.

- Benutzen Sie das Gerät ausschließlich für den bestimmungsgemäßen Gebrauch.
- Das Gerät wurde ausschließlich für die Nutzung innerhalb von Gebäuden und unter normalen Temperaturbedingungen entwickelt.
- Schützen Sie das Gerät vor direktem Sonnenlicht, Spritzwasser und Feuchtigkeit.
- Dieses Gerät dient dem Einsatz in Haushalten. Es ist nicht für die folgenden Umgebungen geeignet: Aufenthaltsräume von Geschäften, Büros oder sonstige Einrichtungen des Arbeitslebens; in Bauernhöfen; für Gäste in Hotels, Pensionen, Bed & Breakfast- Einrichtungen und anderen Unterkünften.
- Dieses Gerät kann von Kindern ab einem Alter von mindestens 8 Jahren verwendet werden, wenn sie bei der Verwendung beaufsichtigt werden sowie die Anweisung zum sicheren Gebrauch des Geräts erhalten und die damit verbundenen Gefahren verstanden haben.
- Reinigung und Wartung der Maschine sollten nicht von Kindern durchgeführt werden, es sei denn, sie sind älter als 8 Jahre und werden von einem Erwachsenen beaufsichtigt.
- Halten Sie das Gerät und das Kabel außerhalb der Reichweite von Kindern unter 8 Jahren.
- Dieses Gerät kann von Personen mit eingeschränkten physischen, sensorischen oder psychischen Fähigkeiten oder Mangel an Erfahrung und Kenntnis verwendet werden, wenn sie bei der Verwendung beaufsichtigt werden sowie die Anweisung zum sicheren Gebrauch des Geräts erhalten und die damit verbundenen Gefahren verstanden haben.
- Kinder dürfen das Gerät nicht als Spielzeug verwenden.
- Bei kommerziellem Gebrauch, bei Zweckentfremdung, falscher Bedienung, unsachgemäßem

Gebrauch, nicht fachgerechter Reparatur oder bei Nichtbeachtung der Anweisungen übernimmt der Hersteller keine Haftung für eventuelle Schäden. Ebenso sind Gewährleistungen in solchen Fällen ausgeschlossen.

Vermeiden Sie Risiken wie Stromschläge und Feuer

- Im Notfall: Trennen Sie das Gerät sofort vom Stromnetz.
- Schließen Sie das Gerät nur an eine geeignete, geerdete Netzsteckdose an. Vergewissern Sie sich, dass die Netzspannung dieselbe ist wie auf dem Typenschild angegeben. Bei falschem Anschluss verfällt die Gewährleistung.
- Das Gerät darf erst nach dem korrekten Aufbau angeschlossen werden.
- Ziehen Sie das Kabel nicht über scharfe Kanten. Befestigen Sie es oder lassen Sie es hängen.
- Halten Sie das Kabel von Hitze und Feuchtigkeit fern.
- Wenn das Kabel oder der Stecker

beschädigt sind, müssen sie vom Hersteller, seinem Kundendienst oder einer ähnlich qualifizierten Person ersetzt werden, um Risiken zu verhindern.

- Wenn das Kabel oder der Stecker beschädigt sind, verwenden Sie das Gerät nicht. Bitte wenden Sie sich an den *Nespresso Club*.
- Falls Sie ein Verlängerungskabel benötigen, verwenden Sie nur ein geerdetes Kabel mit einem Leitungsdurchmesser von mindestens 1,00 mm² oder einen passenden Netzeingang.
- Um gefährliche Schäden zu vermeiden, platzieren Sie das Gerät nie auf heißen Oberflächen wie Heizkörpern, Öfen, Gasanlagen oder Ähnlichem.
- Stellen Sie das Gerät immer auf eine stabile und ebene Oberfläche. Die Oberfläche muss gegen Hitze und Flüssigkeiten wie Wasser, Kaffee, Entkalklösung o. Ä. resistent sein.
- Ziehen Sie den Netzstecker, falls Sie das Gerät für längere Zeit nicht

benutzen. Beim Trennen vom Netz ziehen Sie den Stecker und zerran Sie nicht am Kabel, das Kabel könnte sonst beschädigt werden.

- Ziehen Sie vor der Reinigung den Netzstecker und lassen Sie das Gerät abkühlen.
- Bevor Sie das Gerät vom Strom trennen, sollten Sie zunächst jegliche Zubereitung beenden, dann können Sie den Stecker aus der Netzsteckdose herausziehen.
- Berühren Sie das Kabel nie mit feuchten Händen.
- Tauchen Sie das Gerät oder Teile davon niemals in Wasser oder andere Flüssigkeiten.
- Stellen Sie das Gerät oder Teile davon niemals in die Spülmaschine.
- Die Verbindung von Elektrizität und Wasser ist gefährlich und kann zu tödlichen Stromschlägen führen.
- Öffnen Sie das Gerät nicht. Die im Inneren vorhandene Spannung ist gefährlich!
- Stecken Sie nichts in die

Öffnungen. Dies kann zu einem Brand oder einem Stromschlag führen!

⚠️ WARNUNG: Reduzieren Sie das Risiko eines Feuers oder eines elektrischen Schocks, indem Sie das Innere der Maschine nicht öffnen. Im Inneren der Maschine befinden sich keine vom Nutzer zu wartenden Teile.

- Haushalts- und Hospitality-Kaffeemaschine.
- Entspricht 21 CFR 1040.10 und 1040.11 mit Ausnahme der Abweichungen gemäß Laser Notiz Nr. 50 vom 24. Juni 2007.
- Warnung: Zur Vermeidung des Risikos von Feuer und elektrischem Schock niemals die Abdeckung entfernen.
- Keine vom Benutzer zu wartenden Teile im Innern.
- Reparaturen dürfen nur von autorisiertem Fachpersonal vorgenommen werden.
- Nicht in Flüssigkeit eintauchen!
- Vorsicht: Scharfe Kanten im

oberen Arm. Kontakt vermeiden.

Vermeiden Sie mögliche Schäden bei der Bedienung des Geräts

- Lassen Sie das Gerät während der Anwendung niemals unbeaufsichtigt.
- Nehmen Sie das Gerät nicht in Betrieb, wenn es beschädigt ist oder nicht ordnungsgemäß funktioniert. Ziehen Sie sofort den Stecker aus der Steckdose. Wenden Sie sich zur Prüfung, Reparatur oder Einstellung des Geräts an den *Nespresso Club*.
- Eine beschädigte Maschine kann Elektroschocks, Verbrennungen und Feuer verursachen.
- Schließen Sie immer den Hebel und öffnen Sie ihn niemals, wenn das Gerät in Betrieb ist. Dies könnte zu Verbrühungen führen.
- Halten Sie den Finger nicht unter den Kaffeeauslauf - Verbrühungsgefahr!
- Stecken Sie den Finger nicht in das Kapselfach, wenn der Deckel der Maschine geschlossen ist -

Verletzungsgefahr!

- Stecken Sie den Finger nicht in das Kapselfach oder den Kapselgang - Verletzungsgefahr!
- Seien Sie vorsichtig, dass Sie sich nicht an den scharfen Kanten der Maschine verletzen oder sich mit den Fingern im Inneren der Maschine verfangen.
- Benutzen Sie niemals eine beschädigte oder deformierte Kapsel.
-  Das Gerät strahlt nach Benutzung Restwärme ab.
- Füllen Sie den Wassertank lediglich mit frischem Trinkwasser.
- Leeren Sie den Wassertank, wenn Sie das Gerät für einen längeren Zeitraum nicht benutzen (z.B. Urlaub, etc.).
- Verwenden Sie keine anderen Flüssigkeiten (wie Kuhmilch, Sojamilch, angereicherte Milch, aromatisierte Flüssigkeiten, etc.).
- Ersetzen Sie das Wasser im Wassertank, wenn Sie das Gerät über einen längeren Zeitraum nicht benutzt haben.

- Verwenden Sie das Gerät nicht ohne Restwasserschale und Tropfgitter, um Flüssigkeitsrückstände auf umliegenden Flächen zu vermeiden.
- Verwenden Sie keine starken Reinigungs- oder Lösungsmittel. Verwenden Sie zur Reinigung der Oberflächen einen feuchten Lappen und milden Reiniger.
- Zur Reinigung Ihrer Maschine verwenden Sie bitte lediglich saubere Reinigungsmaterialien.
- Wenn Sie die Maschine auspacken, entfernen Sie die Kunststofffolie und entsorgen Sie diese.
- Kaffeemaschine bei Gebrauch nicht in einen Schrank platzieren.
- Diese Maschine wurde speziell für die Verwendung mit *Nespresso Vertuo* Kapseln entwickelt, die nur exklusiv über den *Nespresso Club* oder den von *Nespresso* autorisierten Handel erhältlich sind.
- Alle *Nespresso* Maschinen

durchlaufen strenge Qualitätskontrollen. Belastungstests unter realen Bedingungen werden nach dem Zufallsprinzip mit ausgewählten Produkteinheiten durchgeführt. Einige Geräte können daher Spuren eines vorherigen Gebrauchs aufweisen.

- Die Verwendung von Zubehör, das nicht ausdrücklich vom Hersteller empfohlen wurde, kann unter Umständen Feuer, Elektroschocks oder Verletzungen verursachen.
- *Nespresso* behält sich das Recht vor, Anweisungen ohne vorherige Ankündigungen zu ändern.
- Entfernen Sie die Stromzufuhr, wenn Sie das Gerät über einen längeren Zeitraum nicht benutzen oder vor der Reinigung. Lassen Sie das Gerät zunächst abkühlen, bevor Sie Teile abmontieren oder mit der Reinigung beginnen.
- Bei geringem Gebrauch oder Nutzung im Büro befestigen Sie bitte das "frisches Trinkwasser" Logo auf dem Wassertank, damit

der Status des Wassers für die unterschiedlichen Maschinen-Nutzer stets einsehbar ist (Der Sticker ist auf der ersten Seite der Gebrauchsanleitung beigelegt).

Entkalkung

- Das *Nespresso* Entkalkerset hilft bei korrekter Anwendung, die einwandfreie Funktion Ihrer Maschine und ein perfektes Kaffee-Erlebnis wie am ersten Tag während ihrer gesamten Lebensdauer zu erhalten.
- Befolgen Sie die Anweisungen zur Entkalkung oder die speziellen Warnhinweise.

BEWAHREN SIE DIESE BEDIENUNGSANLEITUNG AUF. Geben Sie sie an alle weiteren Benutzer weiter. Diese Bedienungsanleitung ist ebenfalls als PDF-Datei unter www.nespresso.com verfügbar.

DE MASCHINENÜBERSICHT

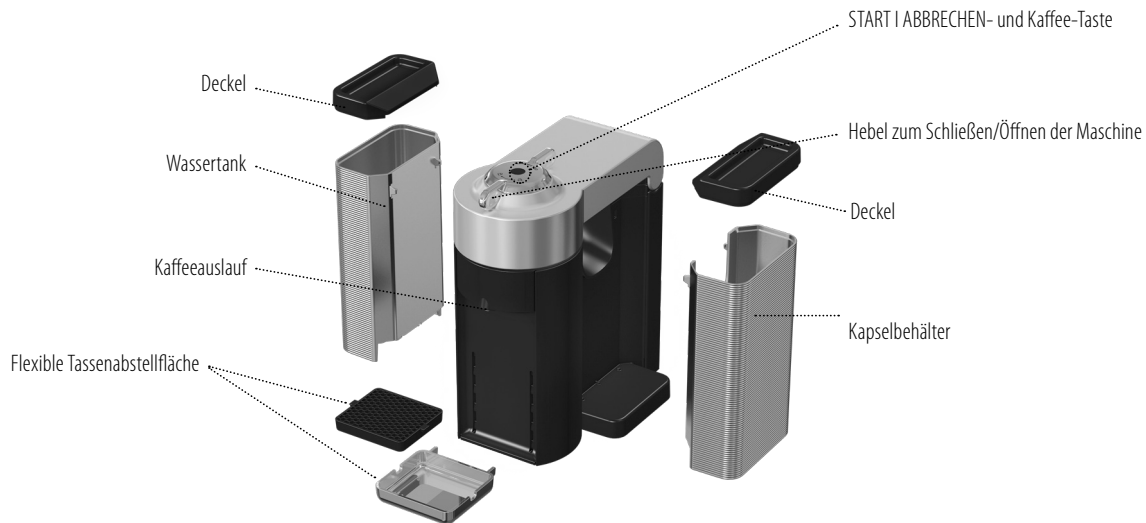

VERPACKUNGSIHALT



Kaffeemaschine



Nespresso Kapselbox



Nespresso Willkommensbroschüre



Bedienungsanleitung

ERSTE INBETRIEBNAHME ODER NACH LÄNGERER NICHTBENUTZUNG

DE

⚠ ACHTUNG: Lesen Sie zunächst die Sicherheitshinweise, um Risiken wie Stromschläge oder Feuer zu vermeiden.

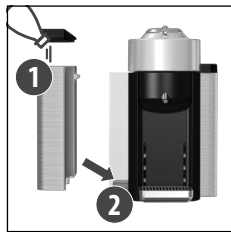

1. Spülen Sie den Wassertank, bevor Sie ihn mit Trinkwasser füllen. Platzieren Sie den Wassertank.

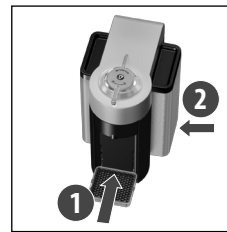

2. Stellen Sie sicher, dass der Kapselbehälter und die Tassenabstellfläche sich am richtigen Platz befinden. Betreiben Sie die Kaffeemaschine zu Ihrer Sicherheit nur mit korrekt eingebauter Restwasserschale und Kapselbehälter.

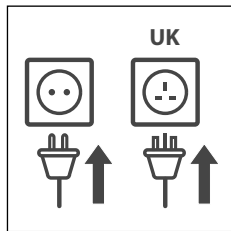

3. Schließen Sie das Gerät an das Stromnetz an.

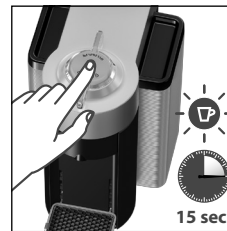

4. Schalten Sie die Maschine ein, indem Sie die Taste START | ABBRECHEN drücken. Die Aufheizphase dauert ca. 15 Sekunden.

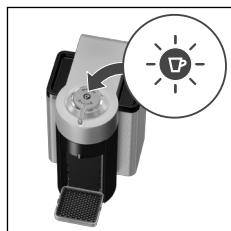

5. Konstantes Licht zeigt an, dass die Maschine betriebsbereit ist.



6. Stellen Sie eine Tasse mit mindestens 0,5 l Fassungsvermögen unter den Kaffeeauslauf.

DE

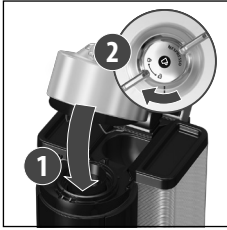

7. Schließen Sie die Maschine, falls diese offen ist und verriegeln Sie sie, indem Sie den Hebel nach links zum Verschlussymbol drehen.

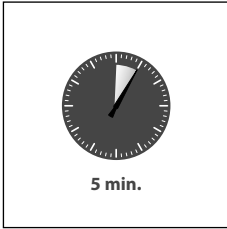

9. Dieser Vorgang kann bis zu 5 Minuten andauern. Durch Betätigen der Taste kann der Prozess jederzeit abgebrochen werden. In diesem Fall wird die Taste durchgehend leuchten. Falls Sie den Reinigungsvorgang fortsetzen möchten, betätigen Sie die Taste erneut. Um einen Kaffee zuzubereiten, setzen Sie eine Kapsel in die Maschine ein, schließen Sie die Maschine und verriegeln Sie sie, indem Sie den Hebel nach links drücken und die Taste betätigen.

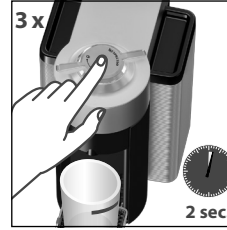

8. Drücken Sie die Taste 3 Mal innerhalb von 2 Sekunden, um den Reinigungsvorgang zu starten, dieser erfolgt automatisch. Es dauert weniger als 2 Minuten, bis der Wasserfluss beginnt. Die Reinigung besteht aus 3 Durchgängen, bei denen jeweils Wasser gepumpt, die Maschine von innen gereinigt und das Wasser über den Auslauf ausgegeben wird.

- i HINWEIS:** In einigen seltenen Fällen kann die Wasserzufuhr unterbrochen sein. In diesem Fall sollten Sie 15 Minuten warten, bevor Sie den Vorgang erneut starten. Wenn das Problem nach dieser Zeit immer noch vorhanden ist, kontaktieren Sie bitte den *Nespresso Club*.

KAFFEEZUBEREITUNG

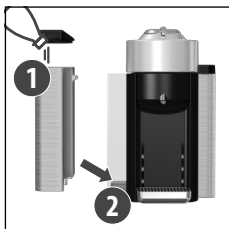

1. Füllen Sie den Wassertank mit Trinkwasser.



2. Schalten Sie die Maschine ein, indem Sie die Taste START / ABBRECHEN drücken.



3. Während die Maschine aufheizt, blinken die Lichter für ungefähr 15 Sekunden.



4. Konstantes Licht zeigt an, dass die Maschine betriebsbereit ist.

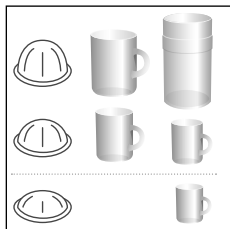

5. Die Werkseinstellungen und empfohlenen Tassengrößen sind:
 Alto: 414 ml
 Mug: 230 ml
 Gran Lungo: 150 ml
 Espresso: 40 ml
 Doppelter Espresso: 80 ml

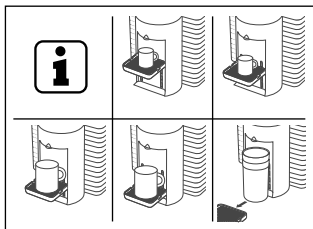

6. Die Tassenhalterung hat 4 Positionen und ist höhenverstellbar, damit verschiedene Tassengrößen verwendet werden können.



7. Platzieren Sie eine Tasse mit ausreichender Kapazität unter dem Kaffeeauslauf. Ein Überlaufen kann Verbrühungen herbeiführen.



8. Lösen Sie den Hebel und öffnen Sie den Deckel. Bitte warten Sie mit der Entriegelung des Hebels, bis die Zubereitung abgeschlossen ist.

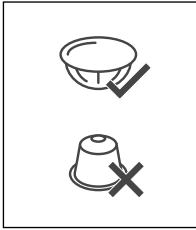

9. Diese Maschine funktioniert in Verbindung mit *Nespresso Vertuo* Kapseln. Die Kapseln der Produktlinie *Nespresso Original* Kapseln können mit dieser Maschine nicht verwendet werden.



10. Legen Sie die Kapsel mit der Wölbung nach unten ein. Seien Sie vorsichtig, dass Sie sich nicht an scharfen Kanten verletzen oder die Finger im Inneren der Maschine einklemmen.

i HINWEIS: Um Schäden an der Maschine vorzubeugen, benutzen Sie lediglich frische, unbenutzte Kapseln. Stellen Sie sicher, dass vorherige Kapseln ausgeworfen wurden, bevor Sie eine neue Kapsel einlegen.



11. Schließen Sie den Deckel und verriegeln Sie die Maschine, indem Sie den Hebel nach links zum Verschlussymbol drehen.

i HINWEIS: Auch während die Maschine aufheizt, können Sie den Vorgang starten. Sobald die Maschine aufgeheizt ist, wird der Kaffee automatisch zubereitet.

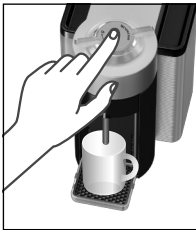

12. Betätigen Sie die Taste, um die Kaffeezubereitung zu starten. Es wird einige Zeit in Anspruch nehmen, bevor der Kaffee fließt (dies ist dem Lesen des Barcodes und der Vorbefeuchtung des Kaffees geschuldet).

i HINWEIS: Die Maschine erkennt die eingesetzte Kapsel automatisch und wählt die Parameter zur Kaffeezubereitung sowie die Länge des Kaffees, die von den *Nespresso* Kaffee-Experten empfohlen ist, um das perfekte Kaffee-Erlebnis zu kreieren.



13. Um die Kaffeezubereitung vorzeitig abzubrechen, drücken Sie die Taste erneut.



14. Um den Kaffee zu verlängern, drücken Sie die Taste und drücken Sie sie erneut, wenn die Tasse das gewünschte Volumen erreicht hat.



15. Bewegen Sie den Hebel nach rechts und öffnen Sie den Deckel, um die Kapsel automatisch auszuwerfen.

ENERGIESPARKONZEPT



Die Maschine kann jederzeit ausgeschaltet werden, indem die Taste für 3 Sekunden durchgängig gedrückt wird. Automatischer OFF Modus: Die Maschine schaltet sich nach 9 Minuten der Nichtbenutzung automatisch aus.

EINSTELLUNG DER FÜLLMENGEN

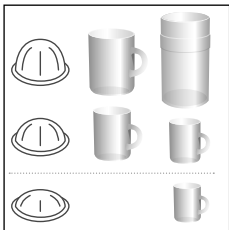

1. Die Einstellung ist für jede Kapselgröße (Alto, Mug, Gran Lungo, Doppelter Espresso oder Espresso) festgelegt. Die Tassengrößen können von 10ml bis zu 500ml programmiert werden.

2. Öffnen Sie den Deckel der Maschine; legen Sie die Kapsel, für die Sie die Einstellung vornehmen wollen, ein. Schließen Sie den Deckel; verriegeln Sie die Maschine.



3. Drücken und halten Sie die Taste, bis das gewünschte Volumen erreicht ist.

4. Die Füllmenge ist jetzt für die Kapselgröße, die bei der Einstellung benutzt wurde, gespeichert.



HINWEIS: Ist das kundenspezifische Volumen vom Nutzer programmiert, so wird die Maschine bei der entsprechenden Kapselgröße stets die vorprogrammierte Tassengröße verwenden.

DE WIEDERHERSTELLUNG DER WERKSEINSTELLUNGEN



1. Öffnen Sie den Deckel der Maschine und werfen Sie dadurch die benutzte Kapsel aus.



2. Schließen Sie den Deckel. Lassen Sie den Hebel in der entriegelten Position.

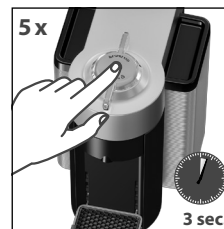

3. Drücken Sie die Taste 5 Mal innerhalb von 3 Sekunden. Die Taste wird 5x langsam blinken, um das Zurücksetzen der Werkseinstellungen zu bestätigen.

ENTLEERUNG DER MASCHINE VOR LÄNGERER NICHTBENUTZUNG, ZUM SCHUTZ VOR FROSTSCHÄDEN ODER VOR EINER REPARATUR

i HINWEIS: Die Maschine blockiert nach der Entleerung für 10 Minuten.



1. Entleeren Sie den Wassertank und setzen Sie ihn wieder ein.



2. Platzieren Sie einen Behälter unter dem Kaffeeauslauf.

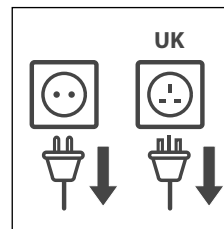

3. Ziehen Sie den Stromstecker.



4. Öffnen Sie den Deckel und werfen Sie die benutzte Kapsel aus.

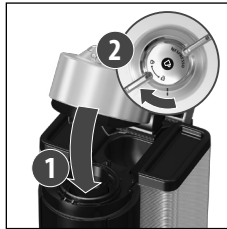

5. Schließen Sie den Deckel wieder und drehen Sie den Hebel bis zur Verriegelungsposition.

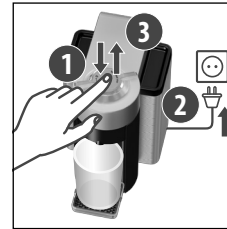

6. Drücken und halten Sie die Taste, während Sie die Maschine wieder an die Stromzufuhr anschließen, lassen Sie die Taste dann los.



- ⚠ ACHTUNG:** Vorsicht beim Einstecken der Kaffeemaschine bei gleichzeitig gedrückter Taste. Die Maschine verdampft noch vorhandene Flüssigkeiten durch Hitze. Geringe Mengen des heißen Dampfes können aus der Maschine austreten.

7. Die Maschine schaltet sich automatisch ab, wenn sie entleert ist.

DE REINIGUNG

Die Maschine hat einen voreingestellten Reinigungsprozess, der nach Ermessen des Benutzers gestartet werden kann. Bei Nutzung im Büro: Tägliche Reinigung.

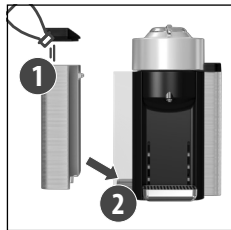

1. Spülen und reinigen Sie den Wassertank, bevor Sie ihn erneut mit frischem Trinkwasser auffüllen. Platzieren Sie den Wassertank.



2. Spülen Sie den Tassenhalter. Platzieren Sie ein Gefäß mit mindestens 0,5 l Fassungsvermögen unter dem Kaffeeauslauf.



3. Öffnen Sie den Deckel und lassen Sie die benutzte Kapsel auswerfen. Leeren und spülen Sie den Kapselbehälter.

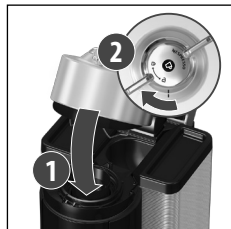

4. Schließen Sie den Deckel und drehen Sie den Hebel nach links in die Verriegelungsposition.

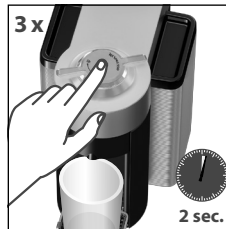

5. Drücken Sie die Taste 3 Mal innerhalb von 2 Sekunden. Die Taste wird während des Vorgangs schnell aufblinken. Es wird weniger als 2 Minuten dauern, bis Flüssigkeit austritt. Der Reinigungsprozess geschieht automatisch und dauert etwa 5 Minuten. Der Vorgang besteht aus 3 Zyklen, in denen Wasser hineingepumpt wird/ die innere Reinigung erfolgt/ abschließend Wasser herausgepumpt wird.

6. Der Vorgang kann jederzeit gestoppt werden, indem die Taste gedrückt wird. In diesem Fall wird die Taste konstant leuchten. Falls Sie den Reinigungsvorgang fortsetzen möchten, können Sie die Taste erneut betätigen. Um einen Kaffee zuzubereiten, legen Sie eine Kapsel in die Maschine ein, schließen Sie den Deckel, verriegeln Sie die Maschine, indem Sie den Hebel nach links drehen und dann die Taste betätigen.

⚠ ACHTUNG: Verwenden Sie keine starken Reinigungs- oder Lösungsmittel. Geben Sie die Maschine nicht in die Spülmaschine. Lassen Sie die Maschine oder Teile der Maschine niemals in Berührung mit Wasser kommen. Reinigen Sie den Kaffeeauslauf regelmäßig mit einem sauberen, feuchten Lappen. Bitte nutzen Sie zur Reinigung der Maschine lediglich saubere Lappen.

ENTKALKUNG

HILFEVIDEOS STEHEN UNTER WWW.NESPRESSO.COM ZUR VERFÜGUNG - BESUCHEN SIE DEN "MASCHINEN"-BEREICH.

DE

i HINWEIS: Ungefähre Dauer von 20 Minuten.

⚠ ACHTUNG: Bitte beachten Sie die Sicherheitshinweise auf dem Entkalkerset und folgen Sie den Hinweisen. Die Entkalkerlösung kann schädlich sein. Vermeiden Sie Kontakt mit Augen, Haut und Oberflächen. Wir empfehlen die Verwendung des *Nespresso* Entkalkermittels, das Sie im *Nespresso* Club bestellen können, da es speziell für Ihre Maschine entwickelt wurde. Für zusätzliche, weiterführende Informationen bezüglich der Entkalkung wenden Sie sich bitte an Ihren *Nespresso* Club.

1. Schalten Sie die Maschine ein, indem Sie die Taste drücken.
Blinkendes Licht: Aufheizphase.
Konstantes Licht: bereit.



2. Öffnen Sie den Deckel und werfen Sie die benutzte Kapsel aus.



3. Schließen Sie die Maschine und belassen Sie den Hebel in der entriegelten Position: zur Vorderseite der Maschine.

4. Leeren Sie die Tassenhalterung und den benutzten Kapselbehälter.

5. Befüllen Sie den Wassertank mit einem Beutel des *Nespresso* Entkalkungsmittels und fügen Sie 0,8 l Wasser hinzu.

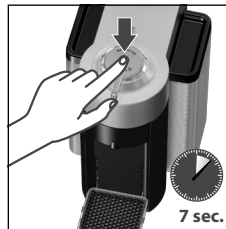

6. Um den Entkalkungsmodus zu starten, halten Sie die Taste für mindestens 7 Sekunden gedrückt.



7. Die Taste wird beginnen, schnell zu blinken. Sie haben 45 Sekunden, um die Durchführung des Entkalkungsmodus zu bestätigen.

- DE** 8. Folgen Sie den nächsten Schritten, um die Entkalkung zu starten. Tun Sie dies nicht, wechselt die Maschine automatisch zurück in den Zubereitungsmodus.



9. Verriegeln Sie die Maschine, indem Sie den Hebel nach links zum Verschlussymbol drehen und entriegeln Sie die Maschine, indem Sie den Hebel nach rechts drehen. Halten Sie die Taste erneut für mindestens 7 Sekunden in der Entriegelungsposition gedrückt.



10. Platzieren Sie ein Gefäß (Mindestvolumen: 0,8 l) unter dem Kaffeeauslauf.

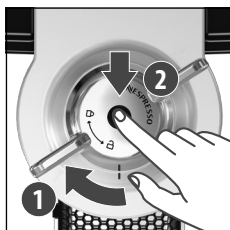

11. Um die Entkalkung zu starten, verriegeln Sie die Maschine, indem Sie den Hebel nach links drehen und die Taste drücken. Die Maschine stoppt den Vorgang automatisch, wenn sie fertig ist.

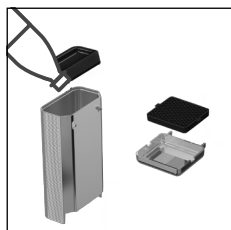

12. Leeren, spülen und reinigen Sie den Wassertank und den Tassenhalter gründlich.

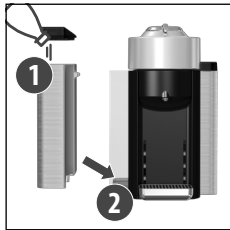

13. Füllen Sie den Wassertank mit frischem Trinkwasser und setzen Sie ihn wieder ein.



14. Nach Fertigstellung drücken Sie die Taste, um die Maschine zu spülen. Die Maschine stoppt den Vorgang automatisch, wenn sie fertig ist. Der Vorgang kann jederzeit unterbrochen werden, indem die Taste gedrückt wird.

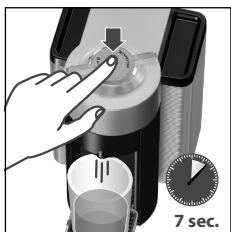

15. Um den Entkalkungsmodus zu verlassen, halten Sie die Taste für mindestens 7 Sekunden gedrückt.

16. Die Taste wird aufhören, schnell zu blinken und leuchtet nun konstant.

17. Die Entkalkung ist beendet. Lassen Sie die Maschine für 10 Minuten trocknen, bevor Sie sie erneut benutzen.

18. Die Maschine ist nun betriebsbereit.

DE

Die Maschine ist mit einem Entkalkungsalarm ausgestattet: Das Licht wird 3 Mal blinken und dann konstant leuchten. Die Maschine kann nach Auftreten der Benachrichtigung nur noch wenige Male für die Kaffeezubereitung benutzt werden, bevor sie bis zur Entkalkung blockiert.

i HINWEIS: Ist die Maschine stark verkalkt, kann es sein, dass die Entkalkung nicht funktioniert. Die Maschine stoppt den Vorgang und blinkt. Pausieren Sie den Vorgang für einige Minuten, um der Entkalkerlösung die Möglichkeit zu geben, hartnäckige Kalkreste zu lösen. Drücken Sie die Taste dann erneut, um den Entkalkungsvorgang neu zu starten.

DE ÜBERSICHT DER LEUCHTSIGNALE

| BESCHREIBUNG | HINWEIS (→ Fehlerbehebung) | |
|---|---|---------|
| Die Taste leuchtet nicht | Maschine ist ausgeschaltet → Vergleiche Punkte 1 & 10* | |
| Konstantes Leuchten der Taste | Maschine ist betriebsbereit | |
| Regelmäßiges Blinken: einmal pro Sekunde | Kaffeezubereitung → vergleiche Punkt 6* | ... |
| Schnelles Blinken: zweimal pro Sekunde | Reinigungsmodus → vergleiche Punkt 6* | ... |
| Sehr schnelles Blinken: dreimal pro Sekunde | Entkalkung/ Entleerung → vergleiche Punkt 6* | ... |
| Erst pulsierendes Aufleuchten der Taste, dann konstantes Leuchten (AN), Maschine schaltet sich ab (AUS) | Aufheizphase → vergleiche Punkt 7* | ... |
| Pulsierendes Aufleuchten nach Ausschaltung, danach AN... | Abkühlung nach Überhitzung → vergleiche Punkt 7* | ... |
| Blinkt zweimal sehr schnell, dann lange AUS... | Fehler → vergleiche Punkt 7 & 8* | ... |
| Taste AN für 1,5 Sekunden, danach AUS für 0,5 Sekunden... | Wassertank ist leer → vergleiche Punkt 5* | ... |
| Blinkt fünf Mal in 10 Sekunden | Zurücksetzen auf Werkseinstellungen | ... 10" |
| Licht blinkt abwechselnd dreimal und leuchtet dann durchgängig | Entkalkungsalarm → vergleiche Punkt 11* | ... |

* vergleiche Seiten 43/44

SPEZIFIKATIONEN

ENV135

EU: 230 V, 50 Hz, 1600 W

~ 4.9 kg

1.2 L* / 1.6 L*

200 mm*
 228 mm* 310.5 mm 313.2 mm

* Abhängig vom Modell

Entspricht 21 CFR 1040.10 und 1040.11 mit Ausnahme der Abweichung gemäß Laser-Hinweis 50 vom 24. Juni 2007

FEHLERBEHEBUNG

HILFEVIDEOS STEHEN UNTER WWW.NESPRESSO.COM ZUR VERFÜGUNG - BESUCHEN SIE DEN "MASCHINEN"-BEREICH.

DE

| | |
|--|---|
| <p>1. Taste leuchtet nicht.</p> | <ul style="list-style-type: none"> → Die Maschine schaltet sich automatisch ab; drücken Sie die Taste oder entriegeln Sie die Maschine. → Überprüfen Sie das Stromnetz, den Stecker, die Stromspannung und die Sicherung. |
| <p>2. Kein Kaffee, kein Wasser.</p> | <ul style="list-style-type: none"> → Überprüfen Sie, ob der Wassertank gefüllt ist. → Überprüfen Sie, ob eine frische Kapsel in der korrekten Position eingelegt ist, der Hebel ordnungsgemäß verschlossen ist und drücken Sie die Taste, um den Vorgang zu starten. → Entkalken Sie falls notwendig. → Öffnen Sie den Deckel und lassen Sie die Kapsel auswerfen. Führen Sie dann die Reinigung, wie im Abschnitt "Reinigung" beschrieben, durch. |
| <p>3. Der Kaffee ist nicht heiß genug.</p> | <ul style="list-style-type: none"> → Wärmen Sie die Tasse mit heißem Wasser vor. → Entkalken Sie falls notwendig. |
| <p>4. Die Maschine startet nicht und das Licht leuchtet konstant. Falls es blinkt, siehe folgende Punkte.</p> | <ul style="list-style-type: none"> → Stellen Sie sicher, dass der Hebel ordnungsgemäß verschlossen ist. → Wenn Sie einen Kaffee oder Espresso brühen möchten, überprüfen Sie, ob eine frische Kapsel in der korrekten Position eingelegt und der Hebel ordnungsgemäß verschlossen ist, drücken Sie dann die Taste. → Wenn Sie das System reinigen, entkalken oder entleeren, stellen Sie sicher, dass keine Kapsel eingelegt ist, schließen Sie den Deckel und drücken Sie die Taste, um einen der Vorgänge zu starten. |
| <p>5. Die Maschine startet nicht und das Licht blinkt abwechselnd; einmal Blinken und einmal Pause.</p> | <ul style="list-style-type: none"> → Füllen Sie den Wassertank und drücken Sie die Taste. → Stellen Sie sicher, dass der Hebel ordnungsgemäß verschlossen ist. |
| <p>6. Licht blinkt, während die Maschine läuft.</p> | <ul style="list-style-type: none"> → Wenn der Kaffee normal fließt, deutet dies darauf hin, dass die Maschine ordnungsgemäß funktioniert. → Wenn lediglich das Wasser fließt, vollzieht die Maschine entweder eine Reinigung, eine Entkalkung oder die Entleerung des Systems. Vergleichen Sie den dazugehörigen Abschnitt der Bedienungsanleitung. → Wenn kein Bedarf zur Reinigung, Entkalkung oder Entleerung des Systems besteht, drücken Sie die Taste, um die Maschine anzuschalten. Wenn die Maschine trotzdem weiterblinkt, verlassen Sie den Entkalkungsmodus, indem Sie die Taste für mindestens 7 Sekunden gedrückt halten. Wenn das Problem weiterhin besteht, kontaktieren Sie den <i>Nespresso Club</i>. |
| <p>7. Das Licht blinkt und die Maschine funktioniert nicht.</p> | <ul style="list-style-type: none"> → Es wird einige Zeit in Anspruch nehmen bevor der Kaffee fließt (dies ist dem Lesen des Barcodes und der Vorbefeuchtung des Kaffees geschuldet). → Überprüfen Sie, ob eine frische Kapsel in der korrekten Position eingelegt ist, der Hebel ordnungsgemäß verschlossen ist und drücken Sie die Taste, um den Vorgang zu starten. → Füllen Sie den Wassertank und drücken Sie die Taste. → Schalten Sie die Maschine ab, indem Sie die Taste für drei Sekunden drücken und drücken Sie sie erneut, um die Maschine einzuschalten. Warten Sie ungefähr 20 Minuten, damit die Maschine nach intensivem Gebrauch abkühlen kann. → Wenn die Maschine sich nicht abschalten lässt, verlassen Sie den Entkalkungsmodus, indem Sie die Taste für mindestens 7 Sekunden drücken. |

| | | |
|--|---|--|
| <p>8. Das Licht blinkt abwechselnd (2 Blinker und eine Pause). Die Maschine funktioniert nicht.</p> | <p>→ Während der regulären Kaffeezubereitung: 1) Entriegeln Sie den Hebel und öffnen Sie den Deckel, um zu überprüfen, ob eine frische und unbeschädigte Kapsel in der korrekten Position eingelegt ist. 2) Überprüfen Sie, ob sich der Hebel in der Verriegelungsposition befindet. 3) Überprüfen Sie, ob der Wassertank gefüllt ist.</p> <p>→ Während der Entkalkung, Leerung und Reinigung: 1) Überprüfen Sie, ob die Kapsel ausgeworfen ist. 2) Überprüfen Sie, ob sich der Hebel in der Verriegelungsposition befindet.</p> <p>→ Während der Programmierung der Füllmengen: 1) Überprüfen Sie, ob die Kapsel richtig eingelegt wurde. 2) Bitte schlagen Sie das entsprechende Kapitel auf.</p> | <p>→ Wenn das Problem weiterhin besteht:</p> <ol style="list-style-type: none"> 1. Entriegeln Sie den Hebel und öffnen Sie den Deckel. 2. Ersetzen Sie die Kapsel (falls notwendig). 3. Ziehen Sie das Stromkabel aus der Steckdose. Stecken Sie das Stromkabel nach 1 Sekunde wieder in die Steckdose. 4. Schließen Sie den Deckel und drücken Sie die Taste. Drücken Sie erneut, um einen Kaffee zuzubereiten. Wenn das Problem weiterhin besteht, kontaktieren Sie den <i>Nespresso</i> Club. |
| <p>9. Undichtigkeit oder ungewöhnlicher Kaffeefluss.</p> | <p>→ Überprüfen Sie, ob der Wassertank richtig positioniert ist.</p> | |
| <p>10. Die Maschine schaltet sich aus.</p> | <p>→ Um Energie zu sparen schaltet sich die Maschine nach 9 Minuten des Nichtgebrauchs aus.</p> <p>→ Vergleichen Sie den Abschnitt "Energiesparkonzept".</p> | |
| <p>11. Das Licht blinkt abwechselnd dreimal und bleibt dann konstant angeschaltet.</p> | <p>→ Entkalkung ist notwendig: Die Maschine kann nach Auftreten der Benachrichtigung nur noch wenige Male zur Kaffeezubereitung benutzt werden, bevor sie bis zur Entkalkung blockiert.</p> | |
| <p>12. Kaffeesatz in der Tasse.</p> | <p>→ Führen Sie zwei Mal die Reinigung durch.</p> <p>→ Konsultieren Sie hierzu den Punkt "Reinigung".</p> | |

KONTAKTIEREN SIE DEN *NESPRESSO* CLUB

DE

Für jede weitere Information, bei auftretenden Problemen oder wenn Sie eine Beratung wünschen, kontaktieren Sie den *Nespresso* Club. Kontaktdetails zum *Nespresso* Club finden Sie in der Broschüre "Herzlich Willkommen" im Maschinenkarton oder auf www.nespresso.com

ENTSORGUNG UND UMWELTSCHUTZ

Diese Maschine erfüllt die EU Richtlinien 2012/19/EC. Die Verpackungsmaterialien und die Maschine enthalten Materialien, die recycelt werden können. Ihr Gerät enthält wertvolle Materialien, die wiedergewonnen oder recycelt werden können. Die Trennung der Abfallmaterialien nach ihrer Art erleichtert das Recycling des wiederverwertbaren Materials. Bringen Sie das Gerät zu einem Recycling- bzw. Wertstoffhof. Mehr Informationen über deren Wiederverwertung erhalten Sie bei Ihren örtlichen Behörden.

DE GEWÄHRLEISTUNG

De'Longhi gewährt eine Garantie von 2 Jahren ab dem Kauf des Geräts gegen Materialdefekte und Fehler in der handwerklichen Ausführung. Während dieser Zeitspanne wird De'Longhi jedes defekte Produkt nach eigenem Ermessen reparieren oder austauschen, ohne Kosten für den Besitzer. Die Austauschprodukte oder reparierten Einzelteile unterstehen der noch verbleibenden Original-Garantiedauer oder einer Garantiedauer von sechs Monaten, je nachdem, was länger ist. Diese beschränkte Garantie kommt nicht zur Anwendung bei Beschädigungen, die durch einen Unfall, Missbrauch, unsachgemäße Pflege oder normalen Verschleiß verursacht wurden. Ausgenommen im durch das anwendbare Recht zulässigen Umfang nehmen die Bestimmungen dieser eingeschränkten Garantie keine Ausschließungen, Einschränkungen, Änderungen oder Ergänzungen bezüglich des auf Ihren Maschinenkauf zwingend anwendbaren Rechts vor. Wenn Sie der Meinung sind, dass Ihr Produkt fehlerhaft ist, kontaktieren Sie den *Nespresso Club*, um Anweisungen zu erhalten, wohin Sie es senden oder zur Reparatur bringen können.

www.nespresso.com

Version 1 - Released on 2018.04