

Manual de Utilização para todos os Apoios de Cabeça Spex (para todos os produtos cujo o código começa por '1274')

Revisão: Headrest20220907_PT



spex

Apoios de cabeça
Instalação e manual de utilização

INFORMAÇÕES IMPORTANTES PARA O CONSUMIDOR:

Este manual contém instruções importantes que devem ser passadas ao utilizador deste produto. Não o remova, antes de o entregar ao utilizador final.

FORNECEDOR: este manual deve ser entregue ao utilizador deste produto.

UTILIZADOR/CUIDADOR: antes de usar este produto, leia todo o manual e guarde-o, para referência futura. A secção de segurança rodoviária **DEVE** ser lida, antes da utilização do produto num veículo.

MD: Este produto é um dispositivo médico

Nome do Utilizador:

Número de Série:

Conteúdo

Introdução, Uso Pretendido, Contra-indicações	2
Instruções de Segurança, Capacidade de Peso, Meio Ambiente	3
Compatibilidade, Avisos	4
Conteúdo do Apoio de Cabeça, Reemissão para Outro Utilizador	5
Eliminação e Reciclagem	5
Instalação do Bloco de Montagem	6
Anexar a Almofada ao Mecanismo	6
Ajustes da Haste em Altura	6
Ajustes Horizontais, Laterais e Angulares	7
Operações Flip-back (se instalado)	8
Ajustes das Asas Laterais (se instaladas)	8
Manutenção	9
Segurança Rodoviária - Montagem, Utilização, Manutenção e Limitações	10
Segurança Rodoviária - Posicionamento Correto das Restrições do Cinto	11
Avisos	12
Garantia	15

Introdução

O Apoio de Cabeça Spex é um suporte modular e ajustável. Nota: verifique se todas as peças estão isentas de danos de transporte. Contacte a Spex, ou o seu fornecedor para obter mais instruções, se necessário. A Spex recomenda que um especialista clínico, terapeuta ocupacional ou fisioterapeuta, que tenha conhecimentos específicos sobre posicionamento em cadeiras de rodas, seja consultado, para determinar se o apoio de cabeça Spex é apropriada para o utilizador.

Uso Pretendido

O sistema de posicionamento Spex é destinado a utilizadores de cadeira de rodas que requerem suporte na posição de sentado afim de obterem conforto na postura, na realização de actividades da vida diária e no transporte em veículos. O sistema de posicionamento Spex foi cuidadosamente desenvolvido para fornecer melhores condições posturais e / ou para ajudar a prevenir / reduzir problemas físicos associados com o trabalho ou actividades sedentárias.

Contra-indicações

1. O uso do sistema de posicionamento Spex pode afetar o centro de gravidade nas cadeiras de rodas manuais, podendo bascular a mesma e potencialmente ferir o usuário. Considere o uso de rodas anti-volteio ou eixo de amputado para aumentar a estabilidade da cadeira de rodas.
2. Verifique regularmente se há vermelhidão na pele ou desenvolvimento de pontos de pressão. Se a pele desenvolver vermelhidão, pare de usar o produto imediatamente e consulte o seu médico ou terapeuta.

Instruções de Segurança

Para evitar ferimentos, leia, entenda e siga todas as instruções e avisos que constam neste manual, antes de instalar o Apoio de Cabeça Spex. Existem perigos associados na utilização em cadeiras de rodas e equipamentos adaptados. Se usar indevidamente a sua cadeira de rodas, ou o Apoio de Cabeça, poderá sofrer lesões graves. Se este equipamento parar de funcionar, consulte imediatamente o seu fornecedor autorizado Spex, antes de continuar a utilizá-lo. Qualquer incidente sério que ocorra com este produto deve ser reportado imediatamente a Spex Ltd.

O Apoio de Cabeça Spex atende aos requisitos do ISO 7176-16; cadeiras de rodas - resistência à ignição de dispositivos de suporte postural. A capa e a espuma atendem aos requisitos de inflamabilidade do Boletim Técnico 117 da Califórnia. Em casos raros, os tecidos usados neste produto podem causar irritações na pele de pessoas com sensibilidade. Se sentir qualquer vermelhidão ou comichão, consulte o seu médico.

Isenção de responsabilidade: a Spex não se responsabiliza pela eficácia terapêutica dos nossos produtos. As nossas recomendações referem-se à capacidade dos nossos produtos fornecerem alternativas de posicionamento e assento seguras e confiáveis, no equipamento no qual são instalados.

Capacidade de Peso

- Capacidade máxima de peso do Stylo 130 Apoio de Cabeça: **300 lbs. (136 kg)**
- Capacidade máxima de peso do Stylo 160/260 Apoio de Cabeça: **660 lbs. (300 kg)**



ATENÇÃO

Nunca exceda a capacidade de peso do seu apoio de cabeça, apoio de costas ou cadeira de rodas, conforme foi especificado pelo fabricante da sua cadeiras de rodas. Nunca pratique exercícios físicos ou treinos intensivos, com pesos que façam com que ultrapasse a capacidade de peso da cadeira de rodas.

Meio Ambiente

Humidade: Mantenha o seu Apoio de Cabeça sempre seco, já que o contacto com a água, ou o excesso de humidade, podem causar corrosão, degradação da sua funcionalidade, ou uma potencial falha. Se o seu Apoio de Cabeça ficar húmido ou molhar-se, limpe-o bem com um pano seco, o mais rápido possível. Não use o Apoio de Cabeça no banho ou em piscinas.

Temperatura: O seu Apoio de Cabeça pode não funcionar conforme o esperado, quando exposto a temperaturas extremas. Mantenha o Apoio de Cabeça longe de fontes de calor ou frio extremos, para evitar o aparecimento de queimaduras nas componentes de metal componentes.

Sujidade: Pequenas partículas de pó, sujidade e areia podem condicionar a funcionalidade do equipamento. Verifique regularmente o seu Apoio de Cabeça, para garantir que não se acumulará sujidade, ao redor das aberturas e peças móveis do mesmo.

Compatibilidade

- O Apoio de Cabeça Spex pode ser instalado nos encostos da cadeira de rodas, se for garantida a presença de uma superfície rígida de montagem, para permitir a instalação eficaz e a utilização contínua do mesmo.
- Os Apoios de Cabeça Spex são testados e certificados para a marca Spex. Por conseguinte, podem não ser apropriados para instalação, noutras marcas de acessórios posturais para cadeiras de rodas.
- Os Apoios de Cabeça Spex não devem ser usados de maneira diferente daquela para que foram projetados.
- Se o Apoio de Cabeça Spex for configurado com outras almofadas, encostos, ou outro tipo de produtos de apoio, que não sejam da Spex, esta configuração não foi certificada ou testada. Nestes casos, o prescritor/comprador do produto assume a total responsabilidade pelos resultados.



AVISOS

RISCO DE ACIDENTE, LESÃO, DOR OU MORTE, SE OS SEGUINTE A VISO S NÃO FOREM RESPEITADOS
Procure ajuda, se tiver dúvidas sobre algum dos seguintes pontos

1. Este hardware para o Apoio de Cabeça é enviado desmontado e com os suportes fixados frouxamente. Cabe ao técnico que o montar a garantia de que todo o sistema é devidamente instalado e apertado corretamente, antes da utilização da cadeira de rodas.
2. A instalação e os ajustes do seu Apoio de Cabeça Spex apenas deve ser realizada por:
 - a) Distribuidores Spex ou técnicos autorizados
 - b) Profissionais qualificados que tiveram um treino biomecânico apropriado
3. O Apoio de Cabeça não deve ser modificado ou alterado, uma vez que tais ações anularão a garantia do mesmo.
4. Use apenas acessórios, componentes e hardwares originais Spex.
5. Nunca levante a cadeira de rodas pelo Apoio de Cabeça.
6. Nunca utilize o Apoio de Cabeça, se algum hardware estiver em falta, com defeito ou partido. Procure assistência qualificada para realizar quaisquer reparos, substituições ou ajustes.
7. Um Apoio de Cabeça mal ajustado pode agravar problemas de postura e colocar em risco a segurança geral do do utilizador.
8. O utilizador não deve aplicar força excessiva contra o Apoio de Cabeça.
9. Não fixe o Apoio de Cabeça ao encosto a mais de 5 cm dos pontos de fixação do suporte superior da cadeira de rodas. Se o Apoio de Cabeça estiver muito além do ponto superior de fixação do encosto, a vida útil do mesmo será muito reduzida.
10. Certifique-se de que tudo está bem apertado, antes de sentar o utilizador na cadeira de rodas.
11. O Apoio de Cabeça deve ser posicionado atrás da cabeça do utilizador, para reduzir a hipótese de sofrer uma lesão cervical (lesão em chicote), em caso de acidente.
12. Deve-se ter cuidado ao realizar uma transferência do utilizador do sistema de assento. O utilizador pode cair da cadeira de rodas ou ferir-se, aquando da remoção dos apoios.
13. Esteja ciente de armadilhas e pontos de esmagamento. Certifique-se de que todas as partes do corpo são afastadas, durante os movimentos e ajustes.
14. Nunca utilize o Apoio de Cabeça sem a cobertura. Deve ter cuidado redobrado, se estiver perto de chamas ou de cigarros acesos. Utilizar o suporte de cabeça sem a capa aumenta o risco de inflamabilidade do mesmo, podendo causar danos na pele.

Conteúdo do Apoio de Cabeça

O seu Apoio de Cabeça contém o seguinte:

	Descrição	Quantidade
A	Almofada para Apoio de Cabeça	1
B	Interface com bola giratória + Fixadores	1
C	Braço ajustável do apoio de cabeça	1
D	Haste	1
E	Argola de marcação de altura	1
F	Placa de montagem ao encosto	1
G	Fixadores	2

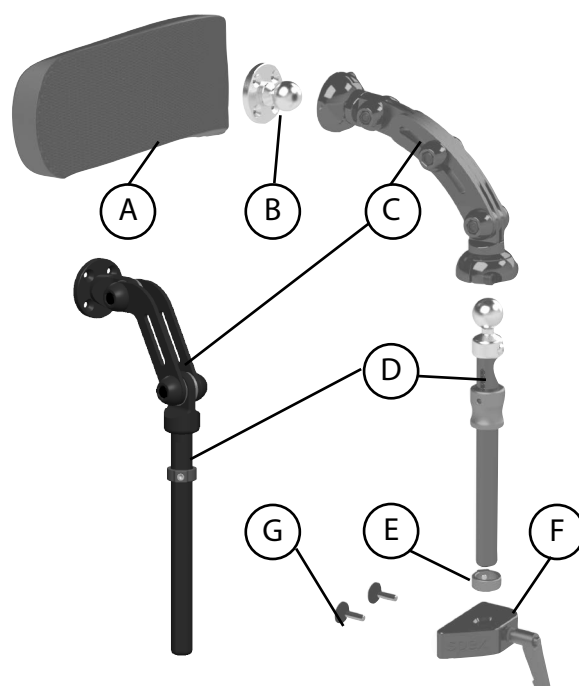

Reemissão para Outro Utilizador

Assim que o utilizador não precisar de utilizar mais o Apoio de Cabeça Spex, este deve ser reajustado e completamente limpo, se for emitido para outro utilizador. Abaixo estão as diretrizes rígidas para reajustar o Apoio de Cabeça Spex. A Spex não se responsabiliza por contaminação, infecção cruzada ou eventuais danos. A Spex recomenda a utilização de toalhetas desinfetantes com PHA (Peróxido de Hidrogénio Acelerado). O produto de desinfecção deve ser utilizado de acordo com as instruções do fabricante. A Spex não se responsabiliza pela eficácia do processo de desinfecção.

Partes	Procedimentos
Verificação da segurança	Todas as peças devem ser verificadas, para averiguar se existem sinais de tensão ou rachas.
Capas para estofos	As capas devem ser substituídas, independentemente da sua condição.
Hardware e componentes	Certifique-se de que as peças do mecanismo estão no lugar e em condições de funcionamento seguro. Se alguma estiver em falta, deve ser reposta. Verifique se há sinais de tensão ou rachas. Caso encontre algum tipo de anomalias, o Apoio de Cabeça deve ser condenado e devidamente eliminado. Limpe o hardware e as suas componentes com um detergente neutro e desinfetante de qualidade, garantindo que todas as áreas ficam livres de sujidade.
Espuma	A almofada de espuma deve ser substituída, independentemente da sua condição.

Descarte & Reciclagem

O seu Sistema de Posicionamento Spex foi fabricado com uma grande variedade de materiais, muitos dos quais podem ser reciclados. Assim que o equipamento chegar ao fim da sua vida útil e se for o proprietário legal, não o descarte como sendo um resíduo comum. Leve o seu produto Spex até a um ecoponto, ou centro de recolha especializado, para o descartar de acordo com as leis e os regulamentos locais. A recolha seletiva e a reciclagem do sistema Spex garantem a proteção do meio ambiente e salvaguardam a conservação dos recursos naturais.

Instalação do Bloco de Montagem



Chave Hex de 4mm

1. Aparafuse o bloco de montagem diretamente ao encosto, recorrendo aos parafusos e às anilhas M6 x 25mm. Use uma chave hexagonal de 4 mm para apertar os parafusos.

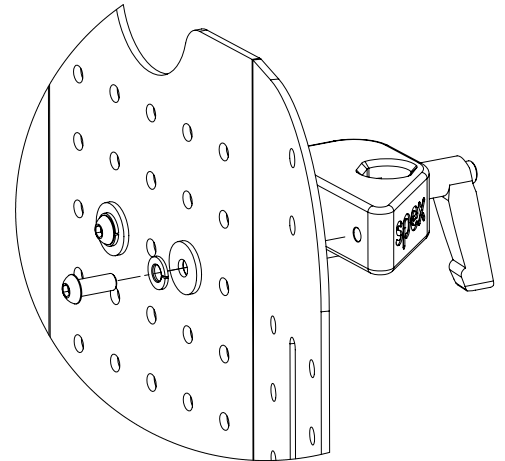

Anexar Stylo ao apoio de cabeça



Chave Hex de 3mm

1. Aparafuse a Stylo diretamente ao encosto de cabeça usando os parafusos M5 x 10mm, em seguida, aperte bem os parafusos usando uma chave sextavada de 3 mm.

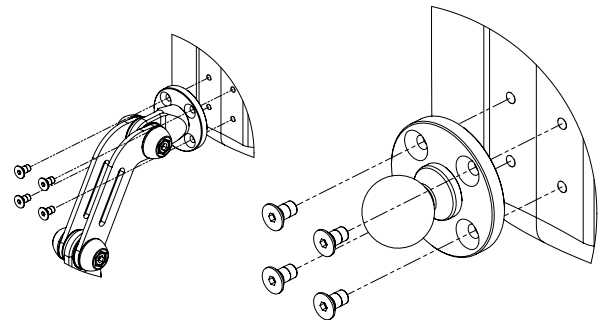

Anexar a placa com bola giratória ao mecanismo



Chave Hex de 5mm

1. Afrouxe os dois parafusos da braçadeira superior, de forma a possibilitar que a bola da do Apoio de Cabeça seja inserida no suporte.
2. Aperte parcialmente os parafusos na braçadeira superior, para que a do Apoio de Cabeça possa ser movida, mas sem ficar solta.
3. Posicione a do Apoio de Cabeça corretamente e, em seguida, aperte bem os parafusos, usando uma chave hexagonal de 5 mm.

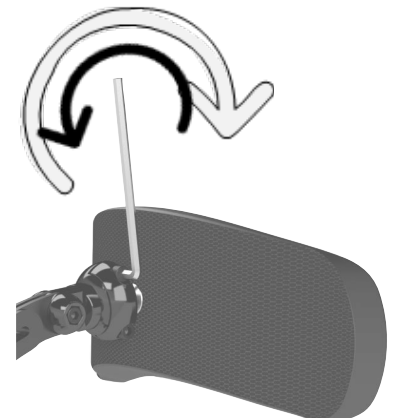

Inserir a haste no bloco de montagem

1. Para inserir a haste no bloco de montagem, certifique-se de que o parafuso presente no topo da haste está voltado para o encosto.

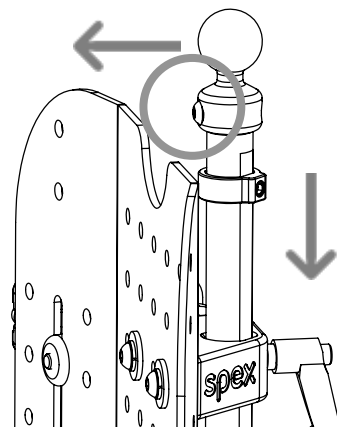

Ajustar a Altura da Haste



Chave Hex de 3mm

1. Afrouxe o parafuso sem cabeça da argola de marcação de altura, utilizando uma chave hexagonal de 3 mm.
2. Afrouxe o elemento de fixação no bloco de montagem e desloque o haste para cima ou para baixo para a nova posição. Aperte o elemento de fixação para fixar a haste.
3. Aperte o parafuso sem cabeça na anilha de bloqueio, para fixar a altura da haste, quando colocar e retirar o Apoio de Cabeça da cadeira de rodas.

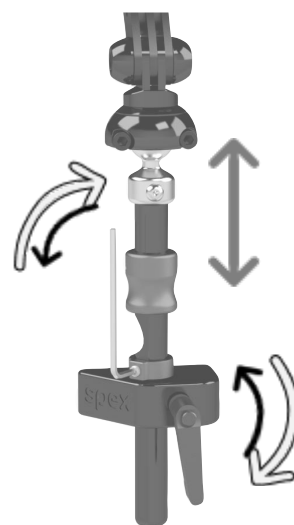

Ajustes Horizontais, Laterais e de Ângulo



Chave Hex de 5mm

1. Afrouxe os parafusos compatíveis com chave sextavada de 5 mm no posicionamento mecanismo.
2. Mova a almofada do suporte de cabeça para a posição correta.
3. Aperte firmemente os parafusos compatíveis com chave sextavada de 5 mm na mecanismo de posicionamento.

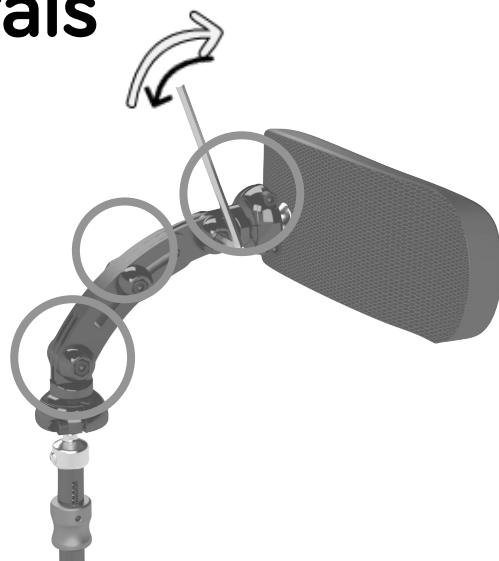

AVISO

Mantenha as partes do corpo afastadas durante o ajuste para evitar armadilhas ou pontos de esmagamento, como entre eles. Verifique se a configuração do Apoio de Cabeça não compromete o movimento e a funcionalidade do utilizador e/ou da sua cadeira de rodas.

Operações Flip-back (se instalado)

1. Segure o colar vermelho e puxe para cima.
2. Segure o colar e levante cuidadosamente a almofada do Apoio de Cabeça.
3. Certifique-se de que o colar vermelho esteja totalmente reengatado quando a almofada de suporte de cabeça retorna à posição de apoio.

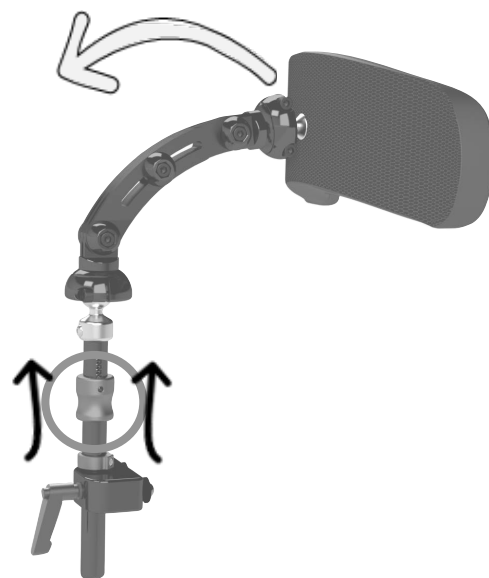

Apoios Laterais Ajustáveis (se instaladas)



5mm Hex Key, 10mm Spanner

1. Os apoios laterais podem ser posicionados na parte superior ou inferior da almofada central do Apoio de Cabeça. Para alterar a altura da almofada lateral, remova as porcas da parte traseira da almofada central, recorrendo a uma chave inglesa de 10 mm. Remova a asa lateral, abra o fecho da cobertura e mova a fixação do pino até ao outro conjunto de orifícios. Feche a cobertura, recoloque o apoio lateral e aperte os parafusos.
2. Ajuste a largura entre as almofadas laterais, afrouxando as 2 porcas que se encontram na parte de trás da almofada central, com uma chave inglesa de 10 mm. Posicione as laterais na posição correta e aperte as porcas.
3. Ajuste o ângulo de cada almofada lateral, afrouxando os 2 parafusos prateados, com uma chave hexagonal de 5 mm. Coloque as laterais na posição correta e aperte os parafusos.
4. Ajuste a posição de cada almofada lateral, para a frente/para atrás, soltando as 2 porcas que se encontram na parte de trás da almofada lateral, com uma chave inglesa de 10 mm. Posicione as laterais na posição correta e aperte os parafusos.



Manutenção

A vida útil expectável do Apoio de Cabeça é de 5 anos. O Apoio de Cabeça deve ser verificado e limpo regularmente, para ajudar a estender a sua vida útil. A Spex recomenda que o Apoio de Cabeça seja verificado a cada 6 meses. Se algum problema for detetado, pare de usar o Apoio de Cabeça e entre em contacto com seu fornecedor Spex imediatamente.

Checklist de Manutenção

- Verifique se o hardware está a funcionar corretamente.
- Procure parafusos soltos ou componentes partidas.
- Examine qualquer sinal de tensão ou ruturas.
- Aperte todos os fechos.

Checklist de Limpeza

Hardware

- Limpe com detergente neutro e água.
- Use toalhas desinfetantes. A Spex recomenda o uso de toalhas com PHA (Peróxido de Hidrogénio Acelerado). O produto desinfetante deve ser usado de acordo com as instruções do fabricante. A Spex não se responsabiliza pela eficácia do processo de desinfecção.
- Depois da limpeza, seque bem o equipamento.

Cobertura

- Remova a cobertura e vire-a do avesso.
- Lavar na máquina, em água morna (40°C).
- Deixe secar a temperaturas baixas.
- Não passar a ferro. Não lavar a seco. Não utilizar lixívia.
- Se forem usados produtos de limpeza químicos, enxague a cobertura com água, para remover todos os resíduos e seque-a completamente antes de a usar.
- Verifique se a cobertura está rasgada, ou se apresenta um desgaste excessivo. Substitua-a se estiver rasgada, furada ou estragada.

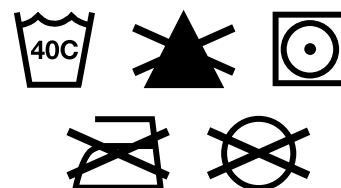

Se tiver alguma dúvida sobre os procedimentos de limpeza, entre em contacto com o seu revendedor Spex Seating autorizado.

Segurança Rodoviária

O sistema Spex Seating foi testado em colisões com sucesso e está em conformidade com a RESNA WC-4:2012, Seção 20 (WC20). Os produtos Spex Seating atendem aos requisitos do ISO 16840-4: 2009 e são adequados para serem utilizados como assento de um veículo motorizado, quando conjugados com uma base de cadeira de rodas apropriada. Por favor, siga todas os procedimentos de instalação, as instruções de manutenção presentes neste manual, bem como as seguintes instruções de transporte. Se possível, o utilizador da cadeira de rodas deve ser transferido para o assento do veículo e usar os sistemas de retenção do ocupante que foram instalados previamente no mesmo.

O sistema Spex Seating foi projetado para acomodar o uso de cintos de segurança, de forma adequada, presentes nos veículos motorizados. A Spex obteve uma classificação de Excelente (16 em 16), por facilitar o posicionamento adequado com o de cinto de segurança, mantendo o grau adequado da restrição do cinto, com base nos métodos presentes no Anexo D. Os seguintes itens do Sistema Spex Seating foram testados e são adequados para serem utilizados num veículo motorizado:

- Modelos de Encostos de Altos
- Placa de Base do Assento
- Modelos de Almofadas
- Apoios de Braços e Coxas
- Suportes Laterais de Tronco
- Apoios de Cabeça

Nota: Os encostos mais baixos do que a altura dos ombros do utilizador não estão certificados e não são recomendados para serem transportados num veículo. Por exemplo: os encostos Zygo Lo.

Montagem, Utilização, Manutenção & Limitações

- Os ajustes das configurações realizadas na cadeira de rodas devem ser realizados apenas por um terapeuta qualificado, profissional ou um especialista em posicionamento. Os sistemas de posicionamento com contornos/sob medida podem exigir um profissional qualificado, para configurar e instalar o sistema de assento de forma adequada.
- Depois de realizar qualquer ajuste, certifique-se de que todos as porcas e parafusos estão bem apertados, para garantir a segurança, quando viajar num veículo.
- Certifique-se de que as montagens, superior e inferior, do encosto e as montagens, dianteiras e traseiras, do assento estão instaladas corretamente e o mais afastadas possível uma da outra, para permitir uma fixação mais forte de 4 pontos à estrutura da cadeira de rodas. Certifique-se de que os adaptadores de libertação rápida estão bem engatados.
- Não use o sistema Spex Seating como assento de um veículo, se existirem componentes de assento que não foram submetidas, com êxito, aos testes de colisão. Os sistemas de posicionamento Spex Seating são projetados e certificados apenas com componentes Spex. A Spex não se responsabiliza se outros sistemas de posicionamento fabricados são usados, em simultâneo, com os produtos Spex.
- Verifique, de forma regular, se todas as fixações do sistema de posicionamento Spex não ganharam folga, durante a utilização diária. Se necessário, volte a apertá-las.
- Certifique-se de que os apoios laterais swing-away estão bloqueados, antes de usar o assento como um assento de um veículo motorizado.

**AVISO**

Segurança Rodoviária

Posicionamento correto das restrições do cinto de segurança

Ao usar o sistema de posicionamento Spex Seating como um assento num veículo motorizado, tenha atenção que devem ser usados tanto um cinto pélvico como um cinto de segurança. Para garantir corretamente as restrições de segurança do cinto, no utilizador da cadeira de rodas, deve ser garantido o seguinte:

- A contenção do cinto pélvico deve ser usada na parte frontal da pélvis, perto da junção da pélvis com as coxas.
- O ângulo da restrição do cinto pélvico deve estar entre os 30° e os 75°, em relação à horizontal e, idealmente, entre os 45° e os 75°, em relação à horizontal (conforme é exemplificado na Figura 2).
- A fivela de retenção do cinto de segurança de três pontos deve ser colocada em contacto com o corpo do utilizador e longe das componentes da cadeira de rodas.
- A junção das restrições do cinto de ombro e do cinto pélvico de três pontos devem estar próximas do lado da anca oposto ao ombro, e sobre o qual o cinto diagonal cruza, e não próximas da linha média do utilizador.
- Os cintos de segurança não devem ser colocados fora das rodas da cadeira de rodas ou sobre os apoios de braço da mesma, assim como não devem ser mantidos longe do corpo do utilizador, ou bloqueados por componentes ou peças da cadeira de rodas.
- Os cintos de segurança para a parte superior do tronco devem ser ajustados, de forma direta, sobre e em contacto com o centro do ombro.
- Os cintos de segurança devem ser ajustados, para se adaptarem o máximo possível, de forma a garantirem o conforto do utilizador.
- O cinto de segurança não deve ser usado torcido, para não reduzir a área de contacto do mesmo com o utilizador.



Figura 1



Figura 2

Os cintos de segurança não devem ser mantidos longe do corpo do utilizador por componentes da cadeira de rodas, como os apoios de braço ou as rodas.

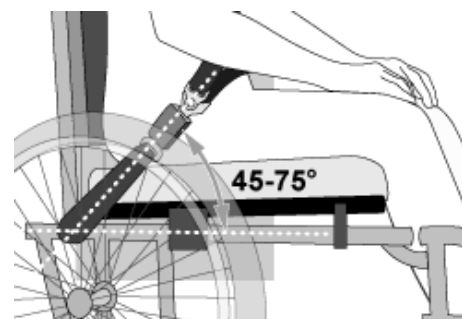

Figura 3a - Posicionamento incorreto do cinto pélvico sobre os suportes da cadeira de rodas.

As restrições do cinto pélvico devem estar em permanente contacto com a frente e a lateral do corpo do utilizador, perto da junção entre as coxas e a pélvis, contra a anca.



Figura 3b - Rotação e posicionamento adequados dos cintos de segurança, no utilizador da cadeira de rodas.

**AVISO**

- 1. A distância entre a parte superior do ombro e a parte superior das costas do utilizador não deve exceder os 16,5 cm.**
- 2. O sistema de posicionamento Spex Seating deve ser usado apenas em cadeiras de rodas testadas, como parte de um sistema para cadeiras de rodas que esteja em conformidade com os requisitos de desempenho do ISO 7176-19 e RESNA WC-4:2012, Secção 19.**
- 3. O sistema de posicionamento Spex Seating deve ser usado apenas em estruturas de cadeiras de rodas que forneçam quatro pontos de fixação, assim como pontos de fixação para o cinto pélvico, que estejam em conformidade com os requisitos da RESNA WC-4: 2012, Secção 19.**
- 4. A cadeira de rodas deve estar rotulada como apropriada para ser usada como assento num veículo motorizado, assim como testada dinamicamente, de acordo com os requisitos de desempenho da ISO 7176-19 e instalada, usada e mantida de acordo com as instruções do fabricante.**
- 5. O sistema de posicionamento Spex Seating deve ser usado apenas conforme o que é indicado neste manual do utilizador.**
- 6. Os sistemas de retenção pélvica e de ombro devem fazer parte de um sistema completo de segurança e retenção do utilizador, para cadeiras de rodas (WTORS) que atenda ao ISO 10542-1. Este deve ser usado para obter a retenção eficaz do utilizador e a proteção ideal, caso exista um acidente rodoviário; os cintos de segurança devem ser compatíveis com a cadeira de rodas e ajustados devidamente, de acordo com as instruções do fabricante WTORS.**
- 7. Os encostos que possuem ângulos de reclinção ajustáveis não devem ser inclinados mais de 30° além da posição vertical, durante as viagens em veículos, a menos que seja necessário para atender as necessidades médicas e posturais do utilizador.**
- 8. Se o encosto tiver que ser ajustado num ângulo superior a 30° além da posição vertical, durante as viagens em veículos, o ponto de fixação do cinto superior deve ser ajustado para trás, de forma a manter o contacto do cinto com o ombro e o peito do utilizador da cadeira de rodas.**

**AVISO**

9. O sistema de posicionamento Spex Seating deve ser usado apenas em assentos voltados para a frente, num veículo motorizado.
10. A fim de reduzir o potencial risco de ferimentos dos ocupantes de um veículo, os tabuleiros rígidos para cadeiras de rodas, não destinados especificamente para viagens em veículos motorizados, devem ser:
 - a. Removidos e presos separadamente num veículo ou
 - b. Presos à cadeira de rodas, para que não se soltem, em caso de acidente, e
 - Ser posicionado com uma folga de pelo menos 75 mm, entre a borda traseira do tabuleiro e o abdómen e/ou tórax do utilizador da cadeira de rodas, de modo a não interferir no uso adequado do cinto de segurança
 - Coloque um produto acolchoado de absorção de energia, entre a borda traseira do tabuleiro e o utilizador da cadeira de rodas.
11. Não devem ser realizadas alterações ou substituições na estrutura, peças ou componentes do sistema de posicionamento, sem antes consultar a Spex.
12. O uso de um cinto pélvico postural preso à base da cadeira de rodas, ou à estrutura do assento, é incentivado, durante a viagem, mas esses cintos devem ser posicionados de forma a não interferirem com o posicionamento adequado dos cintos de segurança resistentes a colisões e não devem ser usados para proteção do utilizador em situações de colisão, a menos que o cinto postural tenha sido projetado para cumprir e executar os requisitos do WC19.
13. Dispositivos de suporte postural que não estão em conformidade com o ISO 16840-4 podem ser usados num veículo, mas não devem ser usados para contenção do utilizador da cadeira de rodas.

**AVISO**

14. Os cintos pélvicos e os cintos de ombro que estão em conformidade com WC18 e/ou WC19 devem ser usados para limitar o movimento do utilizador, num eventual acidente e reduzir a probabilidade de ejeção do mesmo do veículo e/ou contacto prejudicial do ocupante com o interior do veículo.
15. Os cintos de segurança devem ser posicionados no utilizador da cadeira de rodas, de acordo com as instruções do fabricante WTORS.
16. O hardware de montagem do encosto deve ser instalado corretamente. Consulte a secção apropriada, para obter as instruções corretas de montagem.
17. Se a cadeira de rodas for transportada, enquanto estiver ocupada, esta, ainda, deve ser fixada ao WTORS.
18. As crianças cujo o peso é inferior a 22 kg devem ser transferidos do sistema de assento, para sistemas de retenção para crianças adequados, destinados ao uso em veículos motorizados.
19. Deve existir espaço livre suficiente, à frente e atrás e ao redor do utilizador da cadeira de rodas. A zona de espaço livre (ZEL) dianteira precisa de ser maior, quando uma restrição de um cinto de ombro não é usada.

A NÃO ATENÇÃO A ESTAS AVISOS PODE CAUSAR LESÕES GRAVES NO UTILIZADOR DA CADEIRA DE RODAS OU A TERCEIROS.

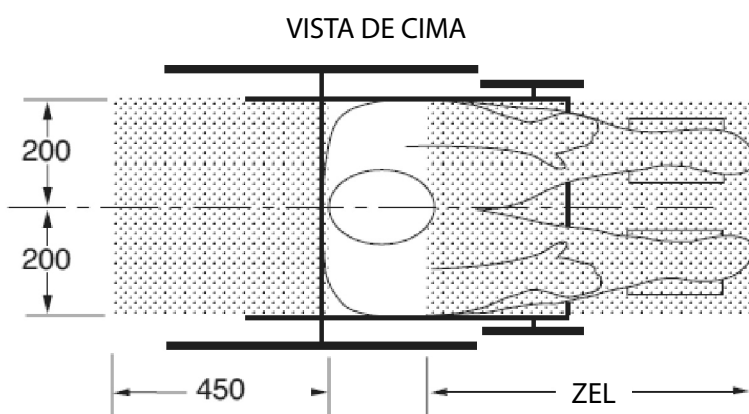

NOTAS: A zona livre traseira é medida a partir do ponto mais recuado da cabeça de um ocupante. A zona livre frontal é medida a partir do ponto mais frontal da cabeça de um ocupante.

A altura da cabeça sentada (ACS) varia entre cerca de 1200 mm, no caso de uma mulher adulta pequena, e cerca de 1550 mm, no caso de um homem adulto alto.

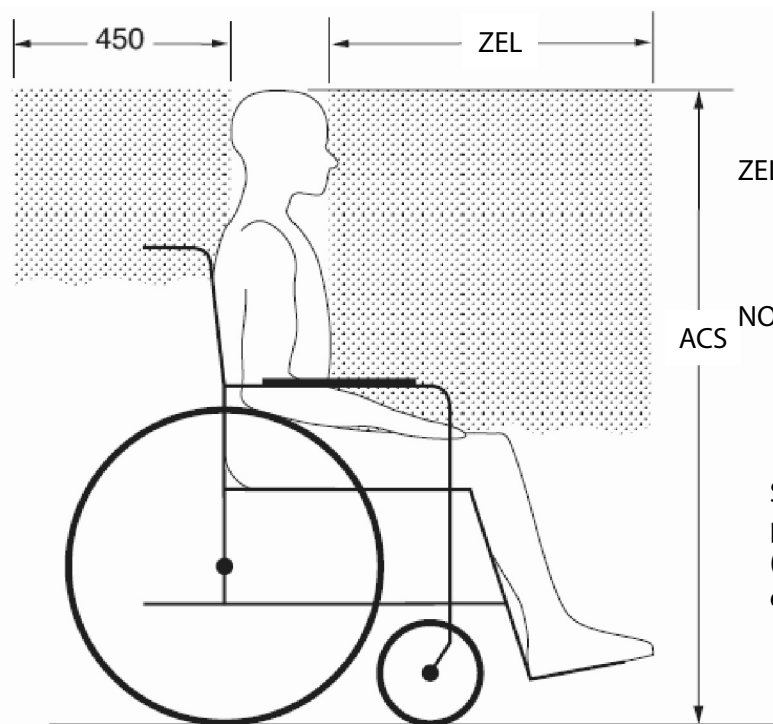

VISTA DE LADO

ZEL = 650 mm com restrição superior de tronco
= 950 mm apenas com restrição pélvica

NOTA: É altamente recomendável a utilização de cintos pélvicos e superior de tronco.

São recomendadas zonas livres traseiras e dianteiras, para ocupantes sentados em cadeiras de rodas.
(Nota: o ZEL pode não ser alcançável por motoristas em cadeiras de rodas).

Garantia

Cada Apoio de Cabeça Spex é cuidadosamente inspecionado, para fornecer o melhor desempenho, tendo uma garantia para defeitos de materiais e mão de obra, por um período de 12 meses a partir da data de compra, desde que seja usado normalmente. Caso exista um defeito de material ou de fabrico, dentro dos 12 meses a partir da data original de compra, a Spex irá, a seu critério, consertá-lo ou substituí-lo gratuitamente. Esta garantia não se aplica ao desgaste e uso geral, incluindo perfurações, fendas ou queimaduras, nem se estende à capa removível.

As reclamações e os reparos devem ser processados através do fornecedor Spex autorizado mais próximo. Exceto para garantias expressas neste documento, todas as outras garantias, incluindo garantias implícitas de comercialização e garantias de adequação para um propósito específico, estão excluídas. Não existem garantias que se estendam além da descrição aqui apresentada. As soluções para a violação das garantias expressas são limitadas ao reparo, ou substituição dos produtos. Em nenhum caso, os danos por violação de qualquer garantia incluirão quaisquer danos consequentes ou excederão o custo dos produtos vendidos em não conformidade.

Se abrir o fecho da capa do Apoio de Cabeça, encontrará o número de série do produto.



32 Detroit Drive
Rolleston 7675
New Zealand



spex

Spex Ltd
Phone +64 3 307 9790
Fax +64 3 307 2820
fasterresults@spexseating.com
www.spexseating.com

US	REP
Medicept 200 Homer Ave, Ashland, MA 01721 United States Tel: +1-508-231-8842	

EC	REP
BEO MedConsulting Berlin GmbH Helmholtzstr. 2 D-10587 Berlin, Germany Tel: +49-30-318045-30	