

# LIBERTY *FT*

---

MANUAL DE INSTRUÇÕES DO(A)  
UTILIZADOR(A) E GARANTIA



2021-04-19

# I. INTRODUÇÃO

## Obrigado por adquirir uma cadeira de rodas da Ki Mobility!



**AVISO: O(a) utilizador(a) não deve utilizar a cadeira de rodas sem antes ler todo este manual. A utilização sem antes ler todo este manual poderia resultar em ferimentos graves para o(a) utilizador(a) e/ou acompanhante.**

A Ki Mobility recomenda o treino do(a) utilizador(a) por um(a) Profissional de Tecnologia de Assistência (Assistive Technology Professional, ATP) ou outro(a) profissional clínico ou técnico competente, em relação à utilização segura da cadeira previamente à sua utilização.

Se tiver quaisquer perguntas ou preocupações sobre qualquer aspeto desta cadeira de rodas, deste manual ou do serviço prestado, não hesite em contactar o fornecedor autorizado, um representante autorizado ou a Ki Mobility. A Ki Mobility pode ser contactada através do seguinte:

(1) 715-254-0991



Ki Mobility  
5201 Woodward Drive  
Stevens Point, WI 54481  
E.U.A.



[www.kimobility.com](http://www.kimobility.com)

Em alternativa, poderá entrar em contacto com o Representante Autorizado na UE:



Ki Mobility Portugal, Unipessoal Lda  
Rua Santos Pousada, 157 4º andar sala 17  
4000-485 Porto



# II. ÍNDICE

## I. INTRODUÇÃO

## II. ÍNDICE

## III. ATENÇÃO - LER ANTES DE UTILIZAR

A.	Finalidade .....	3
B.	Segurança do(a) utilizador(a) .....	3
C.	Palavras de sinalização .....	3
D.	Identificação do número de série.....	4
E.	Glossário de símbolos.....	4
F.	Avisos e advertências gerais .....	5
G.	Cintos de posicionamento ou arneses.....	6
H.	Utilizar a cadeira de rodas.....	7
I.	Sistema elétrico .....	9
J.	A cadeira de rodas e o ambiente.....	10
K.	Modificação da cadeira de rodas .....	10
L.	Estabilidade da cadeira de rodas .....	10
M.	Assento de reposição .....	12

## IV. UTILIZAÇÃO E CONFIGURAÇÃO DA CADEIRA DE RODAS

A.	Subir escadas .....	13
B.	Descer escadas .....	13
C.	Transferências.....	14
D.	Utilização em trânsito .....	14
E.	Utilização de almofada .....	17
F.	Liberty e Respetivas Peças .....	18
G.	Apoio de braço em T com altura ajustável.....	19
H.	Apoios de braço rebatíveis tubulares.....	20
I.	Bloqueio do ângulo de ajuste do apoio de braço rebatível e extensível.....	21
J.	Apoios de pernas «Swing Away» .....	22
K.	Apoios de pernas «swing away» com engate de quatro vias .....	23
L.	Tubos de extensão .....	24
M.	Apoio de pernas elevatório.....	24
N.	Apoio de pernas elevatório Pro .....	25
O.	Apoio de pernas elevatório pediátrico.....	28
P.	Encosto .....	30
Q.	Ajustar/colocar a correia .....	31
R.	Rebater e abrir a cadeira .....	32
S.	Mecanismo de inclinação .....	35
T.	Rodas posteriores .....	37
U.	Bloqueios de roda.....	38
V.	Mecanismos anti-volteio.....	39
W.	Temperatura à superfície.....	40
X.	Suporte da botija de oxigénio.....	41
Y.	Bloqueio da roda Hemi .....	41
Z.	Travão de tambor .....	42

## V. MANUTENÇÃO E CUIDADOS

A.	Tabela de manutenção .....	43
B.	Limpeza .....	44
C.	Armazenamento.....	44
D.	Eliminação .....	45

## VI. RESOLUÇÃO DE PROBLEMAS

A.	Sintomas e soluções .....	46
----	---------------------------	----

## VII. GARANTIA .....

**47**

# III. ATENÇÃO - LER ANTES DE UTILIZAR

## A. Finalidade

As cadeiras de rodas manuais da Ki Mobility são dispositivos com rodas operados manualmente que se destinam a fins médicos para proporcionar mobilidade a pessoas restringidas a uma posição sentada.

## B. Segurança do(a) utilizador(a)

**Quaisquer incidentes adversos ou ferimentos graves relacionados com a utilização da cadeira de rodas ou dos respetivos acessórios devem ser imediatamente comunicados se o incidente conduzir direta ou indiretamente a um grave declínio da saúde ou à morte do(a) utilizador(a) ou de outra pessoa. Comunique quaisquer eventos e/ou ferimentos graves à Ki Mobility e, se exigido pela regulamentação local, à autoridade sanitária competente onde o(a) utilizador(a) e/ou outra pessoa reside legalmente.**

O(a) utilizador(a) não deve utilizar esta cadeira de rodas sem antes ler todo este manual. ANTES de utilizar a cadeira, o(a) utilizador(a) deverá ser treinado relativamente à utilização segura da cadeira por um(a) Profissional de Tecnologia de Assistência (Assistive Technology Professional, ATP) ou outro(a) profissional clínico ou técnico competente. A Ki Mobility fabrica muitas cadeiras de rodas diferentes que podem satisfazer as necessidades do(a) utilizador(a). A melhor prática reconhecida para selecionar uma cadeira de rodas é consultar um(a) ATP ou outro(a) profissional técnico(a) competente e um(a) profissional clínico(a) experiente, tal como um(a) fisioterapeuta, terapeuta ocupacional ou médico(a). A seleção final do tipo de cadeira de rodas, opções e ajustes depende exclusivamente do(a) utilizador(a) e dos seus profissionais técnicos e clínicos. As opções que o(a) utilizador(a) escolher, bem como a configuração e ajuste da cadeira de rodas, têm um impacto direto no desempenho, estabilidade e capacidade de satisfazer as suas necessidades. Os fatores a considerar que afetam a segurança e estabilidade do(a) utilizador(a) são:

- As habilidades e capacidades pessoais, incluindo força, equilíbrio e coordenação.
- Os tipos de perigos e obstáculos que poderá encontrar durante o dia.
- As dimensões específicas, as opções e a configuração. Particularmente, a altura do assento, a profundidade do assento, o ângulo do assento, o ângulo do encosto, o tamanho e a posição das rodas posteriores e o tamanho e a posição dos rodízios anteriores.

## C. Palavras de sinalização

Neste manual encontrará o que se designa por «palavras de sinalização». Estas palavras são usadas para identificar e transmitir a gravidade de perigos variáveis. Antes de utilizar esta cadeira, o(a) utilizador(a), bem como qualquer pessoa prestadora de auxílio, devem ler todo este manual. O(a) utilizador(a) deve considerar a palavra de sinalização e prestar atenção a quaisquer notas, advertências ou avisos. O(a) utilizador(a) deve certificar-se de que segue todas as instruções e que utiliza a cadeira em segurança. A palavra de sinalização refere-se a uma prática perigosa ou insegura que poderá causar ferimentos graves ou morte ao(a) utilizador(a) ou a outras pessoas. Os «Avisos» estão em três categorias principais, como se apresenta de seguida:

**NOTA – «Nota» indica uma situação potencialmente perigosa que, se não for evitada, poderá resultar na diminuição do desempenho da cadeira ou em danos na cadeira de rodas.**



**ADVERTÊNCIA: «Advertência» indica uma situação potencialmente perigosa que, se não for evitada, poderá resultar em danos na cadeira de rodas ou ferimentos ao(a) utilizador(a).**



**AVISO: «Aviso» indica uma situação potencialmente perigosa que, se não for evitada, poderá resultar em ferimentos graves ou morte.**

Estas palavras de sinalização serão colocadas ao longo do manual, quando apropriado, visando realçar a situação de perigo. Consulte a secção F para obter informações acerca de situações perigosas aplicáveis à utilização geral da cadeira de rodas.

# III. ATENÇÃO - LER ANTES DE UTILIZAR

## D. Identificação do número de série

A etiqueta do número de série fornece informações importantes acerca da cadeira, e o número de série é utilizado como o identificador único da cadeira específica. Consulte a imagem abaixo para saber onde encontrar o número de série na cadeira.

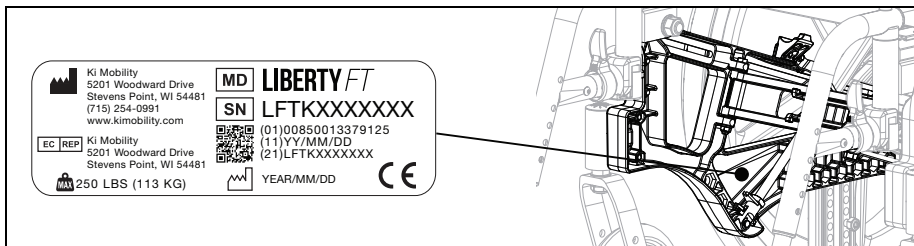

## E. Glossário de símbolos

SÍMBOLO	DEFINIÇÃO
	Indica o fabricante do dispositivo médico.
	Data de fabricação (YEAR/MM/DD).
	Indica a necessidade de o(a) utilizador(a) consultar uma instrução por motivos de segurança, como advertências e avisos. Se apresentado no dispositivo médico ou na embalagem, indica a necessidade de o(a) utilizador(a) consultar as instruções por motivos de segurança, como advertências e avisos.
	Indica que o item é um dispositivo médico.
	Indica o número de série do fabricante, para ser possível identificar um dispositivo médico específico.
	Indica o representante autorizado na Comunidade Europeia.
	Indica a declaração do fabricante de que o produto cumpre os requisitos das diretivas da Comunidade Europeia aplicáveis.
	Indica a necessidade de o(a) utilizador(a) consultar as instruções de uso.
	Indica a necessidade de o(a) utilizador(a) consultar o site listado para obter instruções de uso em formato eletrónico.
	Indica um site onde o(a) utilizador(a) pode obter informações adicionais sobre o produto médico.
	Indica um limite de peso máximo especificado (kg/lbs).
	Indica um ponto de ancoragem de trânsito.
	Indica um possível ponto de aperto.

# III. ATENÇÃO - LER ANTES DE UTILIZAR

## F. Avisos e advertências gerais

### **AVISO**

Liberty	Padrão 113 kg (250 lb)
---------	---------------------------

**AVISO:** Os limites correspondem ao peso combinado em quilos (libras) do(a) utilizador(a) e de todos os artigos transportados. Não ultrapasse o limite de peso da cadeira. Ultrapassar o limite de peso poderá danificar a cadeira ou aumentar o risco de queda ou de a cadeira tombar. Isso poderá resultar em ferimentos graves ou morte.

 Não utilizar a cadeira para treino de levantamento de pesos. O movimento do peso adicional altera o centro de gravidade da cadeira, aumentando o risco de que a cadeira tombe. Isso poderá resultar em danos na cadeira, ferimentos graves ou morte.

 Mantenha os pneus insuflados na pressão correta. A utilização de uma cadeira sem pneus devidamente insuflados poderá afetar a sua estabilidade, aumentando o risco de a cadeira tombar. Isso poderá resultar em danos na cadeira, ferimentos graves ou morte do(a) utilizador(a) ou de outras pessoas. A pressão correta do pneu está indicada na parede lateral. O fornecedor da cadeira de rodas poderá determinar se os pneus são insufláveis, caso não esteja seguro(a) disso.

 Evite rampas ou declives com inclinação superior a 9 graus. Declives íngremes aumentam o risco de queda ou de a cadeira tombar. Isso poderá resultar em danos na cadeira, ferimentos graves ou morte do(a) utilizador(a) ou de outras pessoas. Não utilize a cadeira em rampas ou declives com uma inclinação superior a 9 graus (cerca de 2 polegadas de subida/descida por pé linear): nem para cima/para baixo nem transversalmente.

 Evite superfícies inclinadas escorregadias ou com gelo, óleo ou água. Inclinações escorregadias poderiam resultar na incapacidade de controlar a cadeira de rodas sobre a superfície e provocar uma queda ou fazer com que a cadeira tombe. Isso poderá resultar em danos na cadeira, ferimentos graves ou morte.

 Evite inclinar-se sobre o lado ou costas da cadeira de rodas para aumentar o seu alcance. Inclinar-se sobre a cadeira poderia alterar o centro de gravidade e provocar uma situação instável, resultando numa queda ou fazer com que a cadeira tombe. Isso poderá resultar em danos na cadeira, ferimentos graves ou morte.

 Não levante a cadeira de rodas pelas suas partes removíveis enquanto estiver ocupada. A elevação da cadeira de rodas pelas partes removíveis enquanto estiver ocupada pode causar a queda ou a perda de controlo pelo(a) utilizador(a). Uma queda ou a perda de controlo poderão resultar em danos na cadeira, ferimentos graves ou na morte.

 O material da embalagem deve ser mantido fora do alcance das crianças. O manuseamento inadequado dos materiais da embalagem e a negligência do dever de supervisionar as crianças poderia resultar em asfixia e ferimentos graves ou morte.

 Não expor a cadeira e componentes a quaisquer temperaturas extremas (p. ex., luz solar, sauna, frio extremo). Pode ocorrer a falha de componentes e/ou hipotermia ou queimaduras através do contacto com a cadeira e componentes.

### **ADVERTÊNCIA**

**ADVERTÊNCIA:** Evite apertar excessivamente os parafusos e o equipamento que fixa componentes à estrutura. O aperto excessivo poderia causar danos na cadeira, afetando a sua durabilidade e desempenho. Os danos na cadeira podem resultar em ferimentos do(a) utilizador(a).

**NOTA:** As informações sobre como apertar o equipamento podem ser consultadas na secção de manutenção deste manual. Caso não tenha a certeza de como apertar devidamente os parafusos ou equipamento, ou se não tiver as ferramentas necessárias, consulte o fornecedor autorizado.

# III. ATENÇÃO - LER ANTES DE UTILIZAR

## G. Cintos de posicionamento ou arneses



**AVISO:** A utilização inadequada de cintos de posicionamento poderá fazer com que o(a) utilizador(a) deslize por baixo do cinto de posicionamento na cadeira de rodas. Caso isto aconteça, poderá ocorrer compressão torácica ou asfixia devido à pressão do cinto. Caso isto ocorra, a respiração do utilizador pode ser dificultada, causando ferimentos graves ou morte.



**A utilização inadequada de cintos de posicionamento poderá provocar o emaranhamento de partes do corpo, o que poderá restringir a mobilidade e o movimento e resultar em ferimentos graves ou morte.**

A Ki Mobility recomenda a utilização de cintos de posicionamento pélvico. Cintos de posicionamento pélvico podem diminuir o risco de cair da cadeira de rodas.

Cintos de posicionamento, tais como cintos de posicionamento pélvico e arneses e correias anteriores do tronco, são concebidos para ajudar, reter e apoiar o posicionamento e postura adequados na cadeira de rodas.

- Certifique-se de que o(a) utilizador(a) não desliza por baixo do cinto de posicionamento na cadeira de rodas.
- O cinto de posicionamento deve ter um ajuste confortável; suficientemente apertado para manter a sua posição, mas não apertado a ponto de limitar a respiração. Deve ser possível caber uma mão aberta entre o cinto e o(a) utilizador(a).
- A utilização adequada das almofadas poderá contribuir para a estabilidade pélvica e reduzir o deslizamento.
- NUNCA utilize cintos de posicionamento:
  - a. Como um mecanismo de contenção. Uma medida de contenção requer uma ordem médica.
    - i. A menos que possa remover facilmente os cintos numa emergência. Se não for possível fazer isto, consulte o seu prestador de cuidados de saúde para conhecer outras opções que auxiliem a sua postura.
  - b. Num(a) utilizador(a) que esteja inconsciente ou agitado(a).
  - c. Como um mecanismo de retenção do ocupante ou cinto de segurança num veículo automóvel. Um cinto de posicionamento não foi concebido para substituir um cinto de segurança fixado à estrutura de um veículo, que é necessário com vista a ser eficaz. Durante uma paragem súbita, com a força da paragem, o(a) utilizador(a) seria projetado(a) para a frente. Os cintos de segurança das cadeiras de rodas não evitarão essa situação e poderão provocar ferimentos mais graves, devido aos cintos ou às correias. Consulte a secção de Trânsito deste manual para obter mais informações.

# III. ATENÇÃO - LER ANTES DE UTILIZAR

## H. Utilizar a cadeira de rodas

### **AVISO**

**AVISO:** Evite empurrar ou utilizar a cadeira de rodas em superfícies flexíveis, rugosas, irregulares ou escorregadias (incluindo, entre outras, gelo, areia, terra solta, relva, gravilha, buracos, fendas, e pavimento partido). A utilização nesse tipo de superfícies poderia provocar a perda de estabilidade da cadeira de rodas, fazendo com que a cadeira tombe inesperadamente e resultando em queda ou na perda de controlo. Uma queda ou a perda de controlo poderiam resultar em danos na cadeira de rodas, ferimentos graves ou na morte.

 Procure sempre que possível potenciais obstruções ou transições da superfície à sua frente que possam prender as rodas dos rodízios anteriores, fazendo com que a cadeira de rodas pare abruptamente. De contrário, a cadeira de rodas pode tombar inesperadamente, resultando em queda ou na perda de controlo. Uma queda ou a perda de controlo poderiam resultar em danos na cadeira de rodas, ferimentos graves ou na morte.

 Procure sempre objetos ou obstruções à sua frente, que a sua cadeira de rodas possa potencialmente atingir. Atingir um objeto ou obstrução pode fazer com que a cadeira de rodas tombe inesperadamente, resultando em queda ou na perda de controlo. Uma queda ou a perda de controlo poderiam resultar em danos na cadeira de rodas, ferimentos graves ou na morte. Além disso, atingir um objeto ou obstrução poderia provocar danos na cadeira de rodas. O risco de ferimentos e danos na cadeira de rodas ao atingir um objeto ou obstrução aumenta com a velocidade.

 A utilização da cadeira de rodas na via pública é extremamente perigosa e não é recomendada. Os utilizadores de cadeiras de rodas devem obedecer às regras de tráfego pedonal. Reveja as leis de trânsito locais, pois algumas localizações não permitem a utilização de cadeiras de rodas na via pública.

 O seu equilíbrio será afetado pelo declive das superfícies sobre as quais utilizar a cadeira. Como o equilíbrio é afetado, a cadeira de rodas estará menos estável quando perfaz um ângulo. Isto é especialmente verdade quando se anda de lado ao longo de um declive. A utilização da cadeira de rodas num declive poderia fazer com que a cadeira de rodas tombasse inesperadamente e/ou resultar em perda de estabilidade, com consequente queda ou perda de controlo. Uma queda ou a perda de controlo poderiam resultar em danos na cadeira de rodas, ferimentos graves ou na morte.



### III. ATENÇÃO - LER ANTES DE UTILIZAR

#### H. Utilizar a cadeira de rodas (continuação)



Quando utilizar a cadeira de rodas em áreas públicas ou privadas (incluindo, entre outras, passadeiras, passeios, bairros, estacionamentos e parques) esteja alerta para o perigo dos veículos automóveis. Devido à baixa posição em que se encontra:

- Quando as condições de iluminação forem fracas, use fita refletora na cadeira de rodas e roupa.
- Se tiver o direito de passagem, aguarde sempre até o(a) condutor(a) do veículo automóvel o(a) ter visto.



Tenha extremo cuidado quando estiver a deslocar-se para trás. Poderá não conseguir ver uma obstrução que pode fazer com que a cadeira tombe. Isso poderá resultar em danos na cadeira de rodas, ferimentos graves ou morte.



A Ki Mobility não recomenda o equilíbrio apenas sobre as rodas posteriores com os rodízios anteriores acima do nível do solo (também conhecido como fazer um «cavalinho»). Existe a probabilidade de ocorrer uma queda ou de a cadeira tombar, o que poderia resultar em danos na cadeira de rodas, ferimentos graves ou na morte. Caso o(a) utilizador(a) opte por ignorar este aviso, não deve tentar fazer um «cavalinho», a menos que tenha sido treinado por um profissional clínico ou técnico. O(a) utilizador(a) deve ter sempre o auxílio de uma pessoa capaz de se preparar para evitar ultrapassar o ponto máximo de viragem.



Não utilize a cadeira de rodas numa escada rolante. A utilização da cadeira de rodas numa escada rolante poderia provocar uma queda, fazer a cadeira tombar ou causar perda de controlo. Uma queda, tombo ou a perda de controlo poderiam resultar em danos na cadeira de rodas, ferimentos graves ou na morte.



Evite vestir-se ou despir-se na cadeira de rodas. Vestir ou despir na cadeira de rodas altera o seu centro de gravidade, aumentando o risco de queda ou tombo. Uma queda ou tombo poderiam resultar em danos na cadeira de rodas, ferimentos graves ou morte.



A Ki Mobility recomenda utilizar acessórios, como alças para o calcanhar e correias para a barriga da perna. Quando utilizados corretamente, as alças para o calcanhar e as correias para a barriga da perna podem ajudar a evitar que as pernas e os pés escorreguem acidentalmente da placa de pé ou do apoio dos pés, ficando potencialmente emaranhados na cadeira de rodas e nos seus componentes ou atingindo o pavimento. A utilização da cadeira de rodas sem acessórios como alças para o calcanhar ou correias para a barriga da perna adequadamente equipados pode provocar uma situação potencialmente perigosa que, caso não seja evitada, poderá resultar em ferimentos.

# III. ATENÇÃO - LER ANTES DE UTILIZAR

## H. Utilizar a cadeira de rodas (continuação)

Sempre que utilizar a cadeira de rodas:

- Analise a área situada bem à frente da cadeira de rodas enquanto a utiliza.
- Certifique-se de que as superfícies por onde passa são niveladas e não apresentam obstáculos.
- Remova ou cubra as tiras de limiar entre divisões.
- Caso a cadeira de rodas tenha mecanismos anti-volteio, certifique-se de que estão bloqueados na posição correta quando estiver a utilizar a cadeira de rodas (consulte a secção «N» para obter mais informações acerca da utilização correta dos mecanismos anti-volteio).
- Mantenha ambas as mãos sobre os aros manuais ao passar por obstáculos.
- Nunca empurre ou puxe um objeto para impulsionar a cadeira de rodas.
- Certifique-se de que não existe uma queda no fundo das rampas.
- Numa inclinação para cima, incline ligeiramente o tronco para a frente, para evitar tombar para trás.
- Numa inclinação para baixo, pressione o tronco para trás, para evitar tombar para a frente.
- Não tente atravessar obstáculos sem auxílio.
- Certifique-se de que todas as rampas, declives ou passeios por onde tentar passar estão em conformidade com as diretrizes da ADA (Americans with Disabilities Act, Lei dos Americanos Portadores de Deficiência) ou com as diretrizes de acessibilidade equivalentes na sua região.

As diretrizes da ADA e outras informações sobre design com acessibilidade estão disponíveis em: [www.ada.gov](http://www.ada.gov)

## I. Sistema elétrico



**AVISO:** Certifique-se de que o sistema elétrico foi validado e aprovado pelo fabricante para utilização com a cadeira de rodas da Ki e a sua configuração. A utilização de um sistema elétrico externo não aprovado poderia resultar na falha mecânica da cadeira de rodas ou provocar uma queda. Uma queda poderia resultar em danos na cadeira de rodas, ferimentos graves ou na morte.



**Os sistemas elétricos alteram a estabilidade e desempenho da cadeira de rodas.**

**Utilize sempre mecanismos anti-volteio com o sistema elétrico. Se não o fizer, a cadeira de rodas pode tombar para trás. Isso poderia resultar em danos na cadeira de rodas, ferimentos graves ou morte.**



**Procure sempre objetos ou obstruções à sua frente, que a sua cadeira de rodas possa potencialmente atingir. Os sistemas elétricos alteram o desempenho da cadeira de rodas e aumentarão o risco de a cadeira tombar inesperadamente, caso atinja um objeto ou obstrução. Isso poderia resultar numa queda ou na perda de controlo. Uma queda ou a perda de controlo poderiam resultar em danos na cadeira de rodas. O risco de ferimentos e danos na cadeira de rodas ao atingir um objeto ou obstrução aumenta com a velocidade.**

A Ki Mobility não recomenda a instalação de um sistema elétrico em qualquer cadeira de rodas da Ki Mobility. As cadeiras de rodas da Ki Mobility não foram concebidas ou testadas pela Ki Mobility como cadeira de rodas elétricas. Caso adicione um sistema elétrico a uma cadeira de rodas da Ki Mobility, certifique-se de que o fabricante do sistema elétrico validou e aprovou o conjunto do sistema elétrico e da cadeira de rodas como sendo seguro e eficaz.

# III. ATENÇÃO - LER ANTES DE UTILIZAR

## J. A cadeira de rodas e o ambiente

### **ADVERTÊNCIA**

**ADVERTÊNCIA:** A exposição à água ou humidade excessiva poderá provocar a oxidação ou corrosão do metal na cadeira de rodas e a deterioração do tecido. Seque a cadeira o mais depressa possível, caso seja exposta à água.

 **NÃO UTILIZE A CADEIRA DE RODAS NUM CHUVEIRO, PISCINA OU MASSA DE ÁGUA.** Isso provocará enferrujamento ou corrosão da cadeira de rodas e eventualmente uma falha de funcionamento.

 Não utilize a cadeira de rodas na areia. A areia pode entrar nos rolamentos das rodas e nas partes móveis. Isso irá provocar danos e, eventualmente, conduzirá a uma falha de funcionamento da cadeira de rodas.

## K. Modificação da cadeira de rodas

### **AVISO**

**AVISO:** NINGUÉM DEVE MODIFICAR ESTA CADEIRA DE RODAS, EXCETO AJUSTANDO-A DE ACORDO COM ESTE MANUAL OU ACRESCENTANDO OPÇÕES APROVADAS PELA KI MOBILITY. NÃO EXISTEM OPÇÕES APROVADAS QUE ENVOLVAM A PERFURAÇÃO OU O CORTE DA ESTRUTURA POR QUALQUER OUTRA PESSOA QUE NÃO SEJA UM EMPREGADO DA KI MOBILITY TREINADO. A cadeira de rodas foi concebida e fabricada sob rigorosos controlos de design. Uma parte integrante deste processo é assegurar que os vários componentes funcionam corretamente em conjunto; foram testados segundo várias normas para assegurar a qualidade e estão aprovados para funcionarem em conjunto. Entre em contacto com um fornecedor autorizado ou com a Ki Mobility antes de adicionar quaisquer acessórios ou componentes não fornecidos pela Ki Mobility. Modificações ou opções não aprovadas podem provocar uma queda e causar ferimentos graves ou morte.

## L. Estabilidade da cadeira de rodas

### **AVISO**

**AVISO:** A estabilidade da cadeira de rodas pode ser afetada quando estiver a ser utilizada em superfícies flexíveis, rugosas, irregulares ou escorregadias (incluindo, entre outras, gelo, areia, terra solta, relva, gravilha, buracos, fendas, e pavimento partido). A utilização nesse tipo de superfícies poderia fazer com que a cadeira de rodas tombasse inesperadamente, resultando em queda ou na perda de controlo. Uma queda ou a perda de controlo poderiam resultar em danos na cadeira de rodas, ferimentos graves ou na morte.

 Alterar ou adicionar peso à cadeira de rodas e transportar ou alcançar objetos poderia afetar a estabilidade da cadeira de rodas, aumentando o risco de queda ou tombo. Uma queda ou tombo poderiam resultar em danos na cadeira de rodas, ferimentos graves ou morte.

 Evite vestir-se ou despir-se na cadeira de rodas. Vestir ou despir na cadeira de rodas altera o seu centro de gravidade, aumentando o risco de queda ou tombo. Uma queda ou tombo poderiam resultar em danos na cadeira de rodas, ferimentos graves ou morte.

 A Ki Mobility não recomenda o equilíbrio apenas sobre as rodas posteriores com os rodízios anteriores acima do nível do solo (também conhecido como fazer um «cavalinho»). Existe a probabilidade de ocorrer uma queda ou de a cadeira tombar, o que poderia resultar em danos na cadeira de rodas, ferimentos graves ou na morte. Caso o(a) utilizador(a) opte por ignorar este aviso, não deve tentar fazer um «cavalinho», a menos que tenha sido treinado por um profissional clínico ou técnico. O(a) utilizador(a) deve ter sempre o auxílio de uma pessoa capaz de se preparar para evitar ultrapassar o ponto máximo de viragem.

### III. ATENÇÃO - LER ANTES DE UTILIZAR

#### L. Estabilidade da cadeira de rodas (continuação)



**AVISO:** Se a cadeira de rodas estiver equipada com um sistema para variar o ângulo de inclinação da estrutura do assento, confirme se é estável em todo o intervalo de alterações de ângulo, antes da utilização. Se a cadeira de rodas não estiver estável em todo o intervalo de ângulos de inclinação, certamente ocorrerá uma queda ou a cadeira tombará. Uma queda ou tombo poderiam resultar em danos na cadeira de rodas, ferimentos graves ou morte.

Estratégias para minimizar o risco de queda:

- Certifique-se de que os mecanismos anti-volteio se encontram na posição correta (consulte a secção «N» para obter mais informações acerca da utilização correta dos mecanismos anti-volteio).
- Incline-se para a frente ao subir uma rampa.
- Incline-se para trás ao descer uma rampa.
- Tenha um acompanhante atrás de si para ajudar.
- A configuração da cadeira de rodas deve ser feita apenas por um técnico autorizado.
- Utilizar sempre os acessórios fornecidos.
- A cadeira de rodas deve ser ajustada por um técnico autorizado quando sofrer alterações de peso ou da forma como se senta.
- Utilize sempre os mecanismos anti-volteio onde tal seja apropriado (consulte a secção «IV, M.» para obter mais informações acerca da utilização correta dos mecanismos anti-volteio).

Para garantir a estabilidade adequada da cadeira de rodas, deve certificar-se de que o centro de gravidade e a base de apoio da cadeira de rodas são adequados ao seu equilíbrio e capacidades. Muitos fatores podem afetar estes dois elementos:

- Altura do assento
- Profundidade do assento
- Ângulo do encosto
- Ângulo do assento
- Tamanho e posição de rodas posteriores
- Tamanho e posição dos rodízios anteriores
- Componentes do sistema de assento
- Posição de inclinação (se aplicável)

Existem ações adicionais que podem ter efeitos adversos sobre a estabilidade da cadeira de rodas. Deve consultar um(a) profissional de tecnologia de assistência ou profissional clínico(a) que esteja familiarizado(a) com as suas necessidades e capacidades para determinar o que é capaz de fazer em segurança, mantendo simultaneamente a estabilidade da cadeira de rodas.

### III. ATENÇÃO - LER ANTES DE UTILIZAR

#### M. Assento de reposição



**AVISO:** A instalação de uma almofada numa cadeira de rodas pode afetar o seu centro de gravidade. Alterações no seu centro de gravidade podem afetar a estabilidade da cadeira de rodas, fazendo com que a cadeira tombe ou causando uma queda, o que poderá resultar em ferimentos graves. Reveja sempre as instruções de utilização da cadeira de rodas para saber se poderão ser necessárias alterações à cadeira, para proporcionar estabilidade suficiente após a adição de uma almofada.



**A integridade da pele pode ser afetada por muitos aspetos da vida diária e pela condição médica do(a) utilizador(a), incluindo a utilização deste produto. Certifique-se de que segue quaisquer regimes de cuidados de pele estabelecidos pelo seu médico. Os consumidores deste produto devem certificar-se de que a pele é inspecionada regularmente quanto a alterações, de acordo com as instruções do médico. Não o fazer poderá resultar em ferimentos graves ou morte.**

#### Seleção do produto de assento adequado

O(a) utilizador(a) deve consultar um profissional clínico licenciado (quer dizer, um médico ou terapeuta) com formação sobre assentos e posicionamento em cadeira de rodas antes de selecionar qualquer produto de assento ou posicionamento. Isto irá ajudar a garantir que o(a) utilizador(a) obtenha o produto certo para as suas necessidades específicas.

# IV. UTILIZAÇÃO E CONFIGURAÇÃO DA CADEIRA DE RODAS

## A. Subir escadas



**AVISO:** O(a) utilizador(a) não deve subir as escadas sem o auxílio de pelo menos duas pessoas com experiência localizadas nos degraus abaixo e capazes de aguentarem com o seu peso juntamente com o da cadeira de rodas. Subir escadas pode constituir um desafio e resultar em queda com potenciais danos para a cadeira de rodas, ferimentos graves ou a morte do(a) utilizador(a) e/ou das pessoas prestadoras de auxílio.

**NOTA:** Ao subir um conjunto de escadas, o(a) utilizador(a) deve estar voltado(a) para o fundo das escadas.

1. O(a) utilizador(a) deve remover ou virar os mecanismos anti-volteio para cima, ao subir as escadas. O(a) utilizador(a) deve lembrar-se sempre de reinstalar ou virar os mecanismos anti-volteio para baixo, após terem sido removidos ou virados para cima. Caso os mecanismos anti-volteio permaneçam para baixo, ao subir as escadas, poderão dobrar ou partir. Caso os mecanismos anti-volteio se encontrem dobrados ou partidos, não poderão evitar futuramente que a cadeira de rodas tombe para trás. Se isso ocorrer, poderá resultar em danos na cadeira, ferimentos graves ou morte.
2. Uma das pessoas prestadoras de auxílio deve posicionar-se atrás e a outra à frente do(a) utilizador(a). Independentemente de se encontrar à frente ou atrás da cadeira, a pessoa prestadora de auxílio deve agarrar numa parte não removível da cadeira de rodas.
3. A pessoa posicionada atrás do(a) utilizador(a) deve inclinar a cadeira de rodas para trás para que, de seguida, ambos os acompanhantes possam levantar simultaneamente a cadeira. O(a) utilizador(a) deve subir um degrau de cada vez.

## B. Descer escadas



**AVISO:** O(a) utilizador(a) não deve descer as escadas sem o auxílio de pelo menos duas pessoas com experiência localizadas nos degraus abaixo e capazes de aguentarem com o seu peso juntamente com o da cadeira de rodas. Descer escadas pode constituir um desafio e resultar em potenciais danos para a cadeira de rodas, ferimentos graves ou a morte do(a) utilizador(a) e/ou das pessoas prestadoras de auxílio.

**NOTA:** Ao descer escadas, o(a) utilizador(a) deve estar voltado(a) para o topo das escadas.

1. O(a) utilizador(a) deve remover ou virar os mecanismos anti-volteio para cima, ao descer as escadas. O(a) utilizador(a) deve lembrar-se sempre de reinstalar ou virar os mecanismos anti-volteio para baixo, após terem sido removidos ou virados para cima. Caso os mecanismos anti-volteio permaneçam para baixo ao descer as escadas, poderão dobrar ou partir. Caso os mecanismos anti-volteio se encontrem dobrados ou partidos, não poderão evitar futuramente que a cadeira de rodas tombe para trás. Se isso ocorrer, poderá resultar em danos na cadeira, ferimentos graves ou morte.
2. Uma das pessoas prestadoras de auxílio deve posicionar-se atrás e a outra à frente do(a) utilizador(a). Independentemente de se encontrar à frente ou atrás da cadeira, a pessoa prestadora de auxílio deve agarrar numa parte não removível da cadeira de rodas.
3. A pessoa posicionada atrás do(a) utilizador(a) deve inclinar a cadeira de rodas para trás e orientá-la devagar para baixo, um degrau de cada vez, com o peso apoiado sobre as rodas posteriores.

# IV. UTILIZAÇÃO E CONFIGURAÇÃO DA CADEIRA DE RODAS

## C. Transferências



**AVISO:** O(a) utilizador(a) deve transferir e garantir que é capaz de efetuar o processo de transferência sozinho ou acompanhado por uma pessoa prestadora de auxílio. É perigoso efetuar o processo de transferência sozinho(a), uma vez que essa tarefa exige boa agilidade e equilíbrio. O(a) utilizador(a) deve ter em consideração que existe um momento durante qualquer transferência em que a cadeira de rodas não se encontra por baixo do(a) utilizador(a). Não efetuar a transferência de forma adequada poderá resultar em queda com a possível ocorrência de ferimentos graves ou morte.

**NOTA:** Antes de efetuar o processo de transferência a partir da cadeira de rodas, devem ser tomadas todas as precauções para diminuir a distância entre as duas superfícies.

1. Ative os bloqueios das rodas para bloquear as rodas posteriores.
2. O(a) utilizador(a) deve virar os rodízios para a frente, para aumentar a distância entre os eixos da cadeira de rodas.
3. O(a) utilizador(a) deve remover ou rebater os apoios dos pés.
4. O(a) utilizador(a) deve pedir o auxílio de alguém, a menos que tenha experiência e seja capaz de efetuar o processo de transferência sozinho(a).

## D. Utilização em trânsito



**AVISO:** O(a) utilizador(a) nunca deverá utilizar a cadeira de rodas como assento num veículo automóvel, a menos que esta tenha sido equipada com a opção de trânsito. A transferência do(a) utilizador(a) da cadeira de rodas para um assento do veículo automóvel com assento e cintos de ombro é sempre o método mais seguro. A utilização da cadeira de rodas como assento num veículo automóvel, caso esta não tenha sido equipada com a opção de trânsito, poderá resultar em ferimentos graves ou morte.

A cadeira de rodas equipada com a opção de trânsito foi testada e aprovada segundo a norma «RESNA WC-4, secção 19: Cadeiras de rodas utilizadas como assentos em veículos automóveis e cadeiras de rodas» em conformidade com a norma «ISO 7176-19 – parte 19: Dispositivos de mobilidade com rodas para utilização como assentos em veículos automóveis». As normas RESNA e ISO foram concebidas para testar a integridade estrutural da cadeira de rodas em contexto de utilização como assento num veículo automóvel. Estas normas também foram concebidas para habilitar a compatibilidade com Sistemas de Ancoragem da Cadeira de Rodas e de Retenção do Respetivo Ocupante (Wheelchair Tie-down and Occupant Restraint Systems, WTORS).

Nem todas as configurações da cadeira de rodas são compatíveis com a opção de trânsito. A Ki Mobility gere a configuração da cadeira de rodas, pelo que apresenta uma oferta que inclui apenas configurações compatíveis. Caso o(a) utilizador(a) faça alterações à sua cadeira de rodas depois de recebê-la, deverá entrar em contacto com o fornecedor ou com a Ki Mobility para garantir que é apropriado continuar a utilizá-la como um assento num veículo automóvel.

Assentos de reposição poderão ter substituído o assento e o encosto do equipamento original, concebidos e testados como parte da opção de trânsito. O fornecedor da cadeira de rodas deverá informar o(a) utilizador(a) se o assento fornecido se trata do equipamento original ou de um assento de substituição de reposição. Antes de ser utilizada uma cadeira de rodas equipada com a opção de trânsito como assento num veículo automóvel, deve estar implementado um sistema completo com estrutura para a cadeira de rodas, assento, Sistemas de Ancoragem da Cadeira de Rodas e de Retenção do Respetivo Ocupante e um veículo automóvel adequadamente equipado, em conformidade com as normas indicadas nesta secção.

A utilização da cadeira de rodas como assento num veículo automóvel deve estar sempre em conformidade com as instruções seguintes:

# IV. UTILIZAÇÃO E CONFIGURAÇÃO DA CADEIRA DE RODAS

## D. Utilização em trânsito (continuação)

- O passageiro deverá sentar-se virado para a frente.
- O passageiro e todos os itens transportados não devem pesar mais do que 113 kg (250 lb).
- As mochilas e bolsas devem ser retiradas e acondicionadas separadamente no veículo automóvel. Em caso de acidente, estes itens podem tornar-se projéteis perigosos e poderão provocar a morte ao(à) utilizador(a) ou a outros ocupantes do veículo automóvel.
- O passageiro deve utilizar um Sistema de Ancoragem da Cadeira de Rodas e de Retenção do Respetivo Ocupante em conformidade com a norma «RESNA WC-4, secção 18: Sistemas de ancoragem da cadeira de rodas e de retenção do respetivo ocupante para utilização em veículos automóveis»; ou a norma «ISO 10542-1, Sistemas técnicos e apoios para pessoas deficientes ou com deficiência» – Sistemas de ancoragem da cadeira de rodas e de retenção do respetivo ocupante – Parte 1: Requisitos e métodos de teste para todos os sistemas».
- Os ganchos fechados de ancoragem da cadeira de rodas devem ser fixados aos quatro pontos de ancoragem (dois à frente e dois atrás) da cadeira de rodas com opção de trânsito (Fig. 1) em conformidade com as instruções do fabricante acerca da ancoragem da cadeira de rodas e com a norma «RESNA WC-4, secção 18», ou com a norma «ISO 10542-1, parte 1».

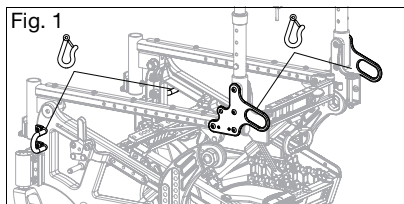

- As correias de retenção do ocupante devem ser fixadas em conformidade com as instruções do fabricante acerca da retenção do ocupante e com a norma «RESNA WC-4, secção 18», ou com a norma «ISO 10542-1, parte 1».
- Não devem ser utilizados cintos de colo, correias de peito, arneses de ombro, qualquer outro sistema de correias de posicionamento ou acessório de posicionamento, nem devem servir como o método de retenção do ocupante, a menos que sejam sinalizados para esse fim pelo fabricante, em conformidade com a norma «RESNA WC-4, secção 18» ou com a norma «ISO 10542-1, parte 1».
- Não devem ser utilizados encostos de cabeça, apoios laterais ou outros acessórios de posicionamento, nem devem servir como o método de retenção do ocupante, a menos que sejam sinalizados para esse fim pelo fabricante, em conformidade com a norma «RESNA WC-4, secção 18», com a norma «ISO 10542-1, parte 1» ou com a norma «RESNA WC-4, secção 20: Sistemas de assento de cadeira de rodas para utilização em veículos automóveis», ou com a norma «ISO 16840-4, Assento de cadeira de rodas – parte 4: Sistemas de assento para utilização em veículos automóveis».
- Qualquer assento de reposição deve ser testado de forma a estar em conformidade com a norma «RESNA WC-4, secção 20» ou com a norma «ISO 16840-4 – parte 4».
- O assento deve ser fixado à estrutura da cadeira de rodas em conformidade com as instruções do fabricante acerca do assento e com a norma «RESNA WC-4, secção 20» ou com a norma «ISO 16840-4 – parte 4».
- Os acessórios de reposição, como tabuleiros, suportes de botija de oxigénio, botijas de oxigénio, suportes de infusão, mochilas, bolsas e itens que não tenham sido fabricados pela Ki Mobility devem ser retirados e acondicionados separadamente no veículo automóvel. Em caso de acidente, estes itens podem tornar-se projéteis perigosos e poderão provocar a morte ao(à) utilizador(a) ou a outros ocupantes do veículo automóvel.
- Caso a cadeira de rodas tenha sofrido um acidente, não deverá continuar a ser utilizada, uma vez que poderá ter sofrido desgaste ou danos que podem não ser visíveis.



# IV. UTILIZAÇÃO E CONFIGURAÇÃO DA CADEIRA DE RODAS

## D. Utilização em trânsito (continuação)



**AVISO:** Quaisquer itens fixados temporariamente à cadeira devem ser retirados e acondicionados quando o(a) utilizador(a) se encontrar num veículo automóvel. Os itens fixados ao tabuleiro de ventilação, compartimento da bateria ou suporte de botijas de oxigénio, em vez de acondicionados adequada e separadamente no veículo automóvel, poderão tornar-se projéteis perigosos em caso de acidente. Além disso, as botijas de oxigénio contêm gás sob pressão elevada que acelera vigorosamente fenómenos de combustão. Estes fatores podem resultar em ferimentos graves ou morte para o(a) utilizador(a) e/ou quaisquer passageiros do veículo.

- Durante a utilização da cadeira de rodas como assento num veículo automóvel, os itens fixados ao tabuleiro de ventilação, compartimento da bateria ou suporte de botijas de oxigénio devem ser retirados e acondicionados adequada e separadamente.
- O(a) utilizador(a) nunca deverá utilizar a cadeira de rodas como assento num veículo automóvel caso esta tenha sido equipada com um suporte de botija de oxigénio.

**NOTA:** Para obter cópias das normas RESNA ou ISO, o(a) utilizador(a) deverá entrar em contacto com as organizações responsáveis pelas normas apresentadas abaixo:

### **RESNA**

[www.resna.org](http://www.resna.org)

#### **Normas ANSI/RESNA:**

RESNA WC-4, secção 18:

Sistemas de ancoragem da cadeira de rodas e de retenção do respetivo ocupante para utilização em veículos automóveis.

RESNA WC-4, secção 19:

Cadeiras de rodas utilizadas como assentos em veículos automóveis.

RESNA WC-4, secção 20:

Sistemas de assento de cadeira de rodas para utilização em veículos automóveis.

#### **Organização Internacional de Normalização (International Organization for Standardization, ISO)**

[www.iso.org](http://www.iso.org)

#### **Normas ISO:**

ISO 10542-1 «Sistemas técnicos e apoios para pessoas deficientes ou com deficiência – Sistemas de ancoragem da cadeira de rodas e de retenção do respetivo ocupante – Parte 1: Requisitos e métodos de teste para todos os sistemas».

ISO 16840-4 «Assento de cadeira de rodas – Parte 4:

Sistemas de assento para utilização em veículos automóveis».

ISO 7176-19 «Cadeiras de rodas – Parte 19:

Dispositivos de mobilidade com rodas para utilização como assentos em veículos automóveis».

# IV. UTILIZAÇÃO E CONFIGURAÇÃO DA CADEIRA DE RODAS

## E. Utilização de almofada



**AVISO:** O(a) utilizador(a) deve evitar permanecer sentado(a) durante longos períodos sem uma almofada adequada à cadeira de rodas. Permanecer sentado(a) durante longos períodos sem uma almofada adequada à cadeira de rodas pode provocar úlceras de pressão que poderão resultar em infeções graves ou mesmo na morte.

A almofada deve ser fixada à cadeira antes da utilização ou transferência do(a) utilizador(a). Caso a almofada não seja fixada à cadeira, poderá deslizar e cair durante a utilização ou transferência do(a) utilizador(a), podendo provocar uma queda ou a perda de controlo. Uma queda ou a perda de controlo poderão resultar em danos na cadeira, ferimentos graves ou na morte do(a) utilizador(a) ou de outras pessoas.

- a. Esta cadeira de rodas foi concebida com vista a ser utilizada com uma almofada adequada.
- b. O revestimento de faixa padrão é fornecido com tiras de fixação automática de gancho e laço. A almofada utilizada deve ter fixadores de gancho que possam engatar o laço da faixa do assento, para evitar que a almofada deslize. O(a) utilizador(a) deve garantir que a almofada se encontra fixada de forma segura antes de proceder à transferência ou de sentar-se na cadeira de rodas.
- c. Uma faixa de assento padrão pode não ter sido fornecida juntamente com a cadeira. O(a) utilizador(a) deve verificar junto do fornecedor da cadeira de rodas se foi fornecida uma faixa de reposição ao equipamento original. Em caso afirmativo, o(a) utilizador(a) deverá garantir que as instruções de utilização fornecidas pelo fabricante da peça de reposição são seguidas.

# IV. UTILIZAÇÃO E CONFIGURAÇÃO DA CADEIRA DE RODAS

## F. Liberty e Respetivas Peças

1. O(a) utilizador(a) deve inspecionar e efetuar a manutenção da cadeira servindo-se da informação apresentada na secção «Manutenção e Cuidados».
2. Caso o(a) utilizador(a) detete um problema, deverá entrar em contacto com o fornecedor autorizado imediatamente.

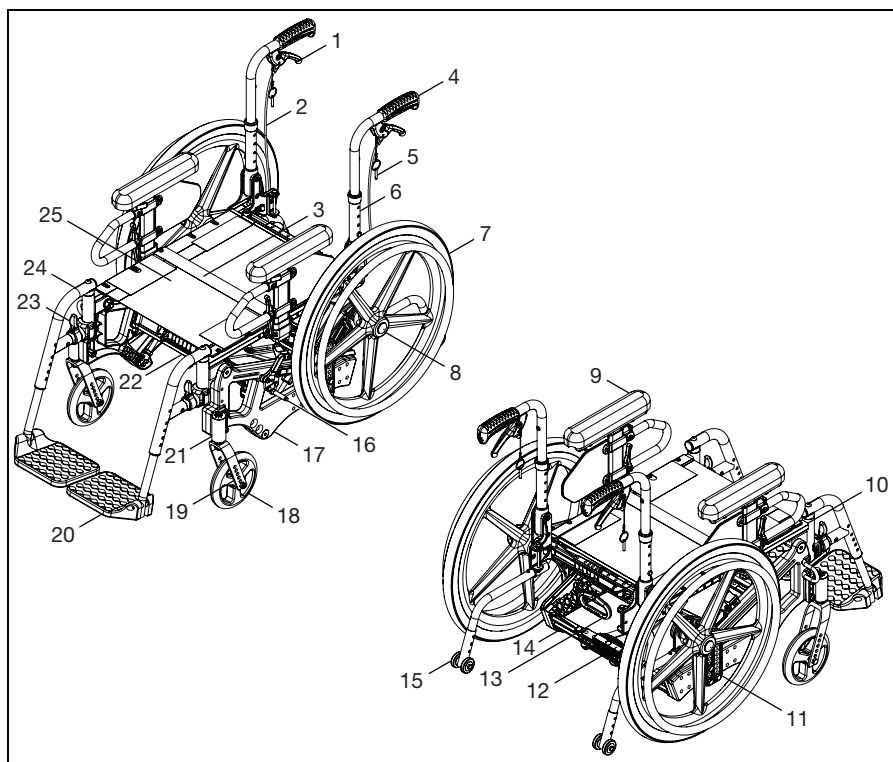

- |                                       |                                  |
|---------------------------------------|----------------------------------|
| 1. Ativador do bloqueio de inclinação | 14. Back Brace                   |
| 2. Cabo de inclinação                 | 15. Mecanismo anti-volteio       |
| 3. Correia de dobradura               | 16. Bloqueio da roda             |
| 4. Punho de empurrar                  | 17. Trave de lateral             |
| 5. Pino de bloqueio do ativador       | 18. Rodízio                      |
| 6. Tubo do encosto                    | 19. Forqueta do rodízio          |
| 7. Roda posterior                     | 20. Apoio dos pés                |
| 8. Eixo de desbloqueio rápido         | 21. Braço do rodízio             |
| 9. Apoio de braço                     | 22. Trave de frontal             |
| 10. Estrutura da base                 | 23. Alavanca «swing away»        |
| 11. Placa do eixo                     | 24. Apoio de pernas «Swing Away» |
| 12. Almofada de pés                   | 25. Revestimento do assento      |
| 13. Punho de dobradura                |                                  |

# IV. UTILIZAÇÃO E CONFIGURAÇÃO DA CADEIRA DE RODAS

## G. Apoio de braço em T com altura ajustável



**AVISO:** Estes braços oferecem apenas um bloqueio contra a rotação, tendo sido concebidos para suportarem apenas uma força aplicada para baixo. Eles serão completamente removidos caso sejam puxados para cima, não podendo ser utilizados para levantar ou manusear a cadeira de qualquer outra forma. Caso as instruções acima não sejam seguidas, o apoio de braço poderá separar-se acidentalmente da cadeira de rodas e daí resultar a queda do(a) utilizador(a) ou a perda de controlo, podendo provocar ferimentos graves ou morte.

Como utilizar o apoio de braço

1. Instalação
  - a. Deslize a haste do apoio de braço para dentro da abertura montada na estrutura da cadeira de rodas.
  - b. O apoio de braço será automaticamente bloqueado na posição correta. Verifique e certifique-se de que a alavanca de bloqueio se encontra conforme ilustrado (Fig. 2:B).
2. Ajuste de altura
  - a. Vire a alavanca de desbloqueio (Fig. 2:A).
  - b. Deslize a almofada do apoio de braço para cima ou para baixo até alcançar a altura desejada.
  - c. Volte a colocar a alavanca na posição de bloqueio, junto da haste do braço.
  - d. Empurre a almofada do braço até a parte superior do braço ficar bloqueada firmemente na posição correta. Verifique e certifique-se de que a alavanca de bloqueio se encontra conforme ilustrado (Fig. 2:A).
3. Remoção do apoio de braço
  - a. Aperte a alavanca de desbloqueio (Fig. 2:B) e retire o apoio de braço.

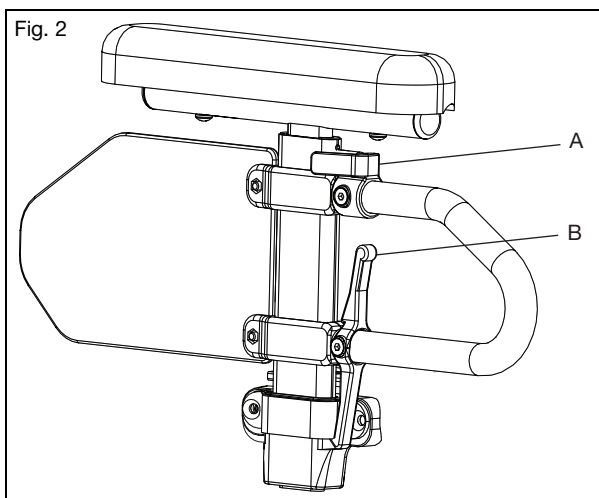

# IV. UTILIZAÇÃO E CONFIGURAÇÃO DA CADEIRA DE RODAS

## H. Apoios de braço rebatíveis tubulares



**AVISO**



**AVISO:** Estes braços oferecem apenas um bloqueio contra a rotação, tendo sido concebidos para suportarem apenas uma força aplicada para baixo. Eles serão completamente removidos caso sejam puxados para cima, não podendo ser utilizados para levantar ou manusear a cadeira de qualquer outra forma. Caso as instruções acima não sejam seguidas, o apoio de braço poderá separar-se acidentalmente da cadeira de rodas e daí resultar a queda do(a) utilizador(a) ou a perda de controlo, podendo provocar ferimentos graves ou morte.



Não utilize apoios de braço rebatíveis tubulares para suportar o seu peso para alívio de pressão ou durante uma transferência. Os apoios servem apenas para apoiar os braços e a sua utilização para suporte do próprio peso pode causar uma queda, que poderá resultar em ferimentos graves ou morte.

Como utilizar o apoio de braço

1. Para rebater o apoio de braço, levante-o para cima até o bloco do limitador (Fig. (Fig. 3:A) ficar apoiado contra o tubo do encosto.
2. Para virar o apoio de braço para baixo, baixe o apoio até à secção superior do bloco do limitador (Fig. 3:A) ficar apoiada contra o tubo do encosto.

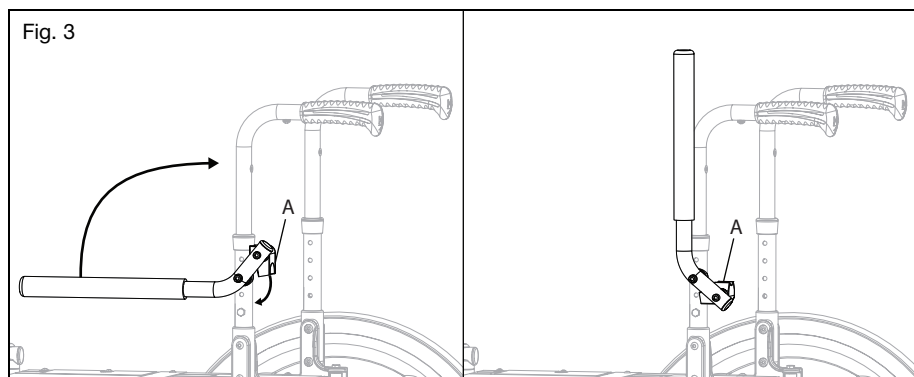

# IV. UTILIZAÇÃO E CONFIGURAÇÃO DA CADEIRA DE RODAS

## I. Bloqueio do ângulo de ajuste do apoio de braço rebatível e extensível



**AVISO:** Estes braços oferecem apenas um bloqueio contra a rotação, tendo sido concebidos para suportarem apenas uma força aplicada para baixo. Eles serão completamente removidos caso sejam puxados para cima, não podendo ser utilizados para levantar ou manusear a cadeira de qualquer outra forma. Caso as instruções acima não sejam seguidas, o apoio de braço poderá separar-se acidentalmente da cadeira de rodas e daí resultar a queda do(a) utilizador(a) ou a perda de controlo, podendo provocar ferimentos graves ou morte.

Como utilizar o apoio de braço

1. Rebater o apoio de braço
  - a. Pressione a alavanca de desbloqueio (Fig. 4:A) para cima, até desbloquear o apoio de braço.
  - b. Rebata o apoio de braço desbloqueado.
2. Colocar novamente o apoio de braço na posição correta de funcionamento
  - a. Para colocar novamente o apoio de braço na posição correta de funcionamento, empurre o apoio de braço para baixo até a alavanca emitir um «clique» e ficar bloqueada.

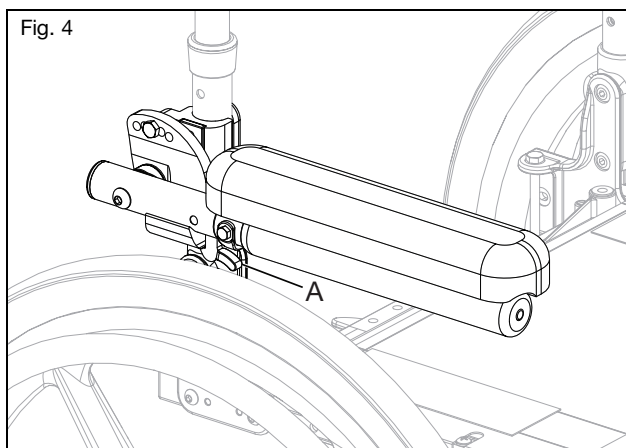

# IV. UTILIZAÇÃO E CONFIGURAÇÃO DA CADEIRA DE RODAS

## J. Apoios de pernas «Swing Away»



**AVISO:** Certifique-se de que os apoios de pernas se encontram bloqueados na posição correta, antes de utilizar ou andar na cadeira de rodas. Caso os apoios de pernas estejam desbloqueados durante a utilização, poderá ocorrer uma queda que poderá provocar ferimentos graves ou morte.

 Evite tropeçar ou cair durante uma transferência. Certifique-se de que os pés não ficam presos no espaço entre os apoios dos pés e evite colocar peso sobre eles, uma vez que a cadeira poderá tombar para a frente e resultar em queda que poderá provocar ferimentos graves ou morte.

Como utilizar os apoios de pernas

### 1. Instalação

- Coloque o assento pivô «swing away» na abertura do tubo da estrutura anterior com o apoio dos pés virado para dentro ou para fora em relação à estrutura (Fig. 5).
- Vire o apoio dos pés até este ficar alinhado com a estrutura e bloqueado na posição correta junto ao bloco de engate (Fig. 6).

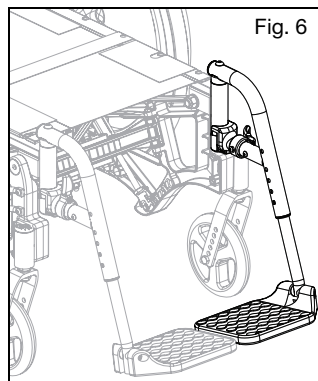
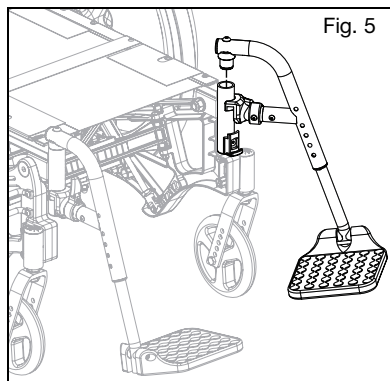

- Rodar o apoio dos pés para fora
  - Empurre o engate de desbloqueio em direção à estrutura.
  - Vire o apoio dos pés para fora ou para dentro, conforme desejado.
- Remoção
  - Para retirar o apoio dos pés, empurre o engate de desbloqueio em direção à estrutura.
  - Levante o apoio dos pés verticalmente para cima e retire-o. Também poderá rodar o apoio dos pés para dentro ou para fora antes de o retirar.

## IV. UTILIZAÇÃO E CONFIGURAÇÃO DA CADEIRA DE RODAS

### K. Apoios de pernas «swing away» com engate de quatro vias



**AVISO**



**AVISO:** Certifique-se que os apoios de pernas se encontram bloqueados na posição correta, antes de utilizar a cadeira de rodas. Caso os apoios de pernas estejam desbloqueados durante a utilização da cadeira de rodas, poderá ocorrer uma queda que poderá provocar ferimentos graves ou morte.



Evite tropeçar ou cair durante uma transferência. Certifique-se de que os pés não ficam presos no espaço entre os apoios dos pés e evite colocar peso sobre eles, uma vez que a cadeira poderá tombar para a frente e resultar em queda que poderá provocar ferimentos graves ou morte.

Como utilizar os apoios de pernas com engate de quatro vias

1. Instalação
  - a. Coloque o assento pivô «swing away» na abertura do tubo da estrutura anterior (Fig. 7:A)
  - b. Vire o apoio dos pés até este ficar alinhado com a estrutura e bloqueado na posição correta junto ao bloco de engate (Fig. 7:B).
2. Rodar o apoio dos pés para fora
  - a. Empurre ou puxe o engate de desbloqueio.
  - b. Vire o apoio dos pés para fora ou para dentro, conforme desejado.
3. Remoção
  - a. Para retirar o apoio dos pés, empurre ou puxe o engate de desbloqueio.
  - b. Levante o apoio dos pés verticalmente para cima e retire-o. Também poderá rodar o apoio dos pés para dentro ou para fora antes de o retirar.

Fig. 7

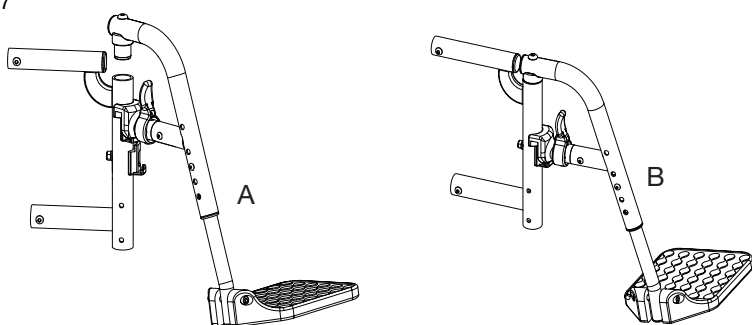



# IV. UTILIZAÇÃO E CONFIGURAÇÃO DA CADEIRA DE RODAS

## L. Tubos de extensão



**AVISO**



**AVISO:** Certifique-se de que os apoios de pernas se encontram bloqueados na posição correta, antes de utilizar ou andar na cadeira de rodas. Caso os apoios de pernas estejam desbloqueados durante a utilização, poderá ocorrer uma queda que poderá provocar ferimentos graves ou morte.

Como ajustar os tubos de extensão

1. Retire os fixadores de montagem de ambos os lados do tubo do apoio de pernas.
2. Deslize o tubo de extensão do apoio dos pés até alcançar a altura desejada.
3. Alinhe os furos e coloque novamente os fixadores no furo desejado, passando através do apoio de pernas e do tubo de extensão.
4. Repita as etapas 1-3 no lado oposto (Fig. 8).

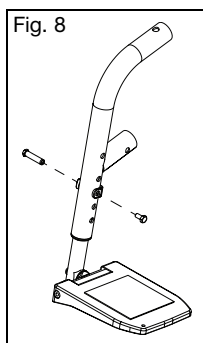

## M. Apoio de pernas elevatório



**AVISO**



**AVISO:** Certifique-se que os apoios de pernas se encontram bloqueados na posição correta, antes de utilizar a cadeira de rodas. Caso os apoios de pernas estejam desbloqueados durante a utilização da cadeira de rodas, poderá ocorrer uma queda que poderá provocar ferimentos graves ou morte.



**Evite tropeçar ou cair durante uma transferência. Certifique-se de que os pés não ficam presos no espaço entre os apoios dos pés e evite colocar peso sobre eles, uma vez que a cadeira poderá tombar para a frente e resultar em queda que poderá provocar ferimentos graves ou morte.**

Como utilizar o apoio de pernas elevatório

1. Instalar o apoio de pernas elevatório
  - a. Coloque o assento do pivô «swing away» na abertura do tubo da estrutura anterior com o apoio dos pés virado para dentro ou para fora em relação à estrutura, De modo semelhante ao apoio dos pés «swing away» ilustrado na Fig. 7.
  - b. Vire o apoio dos pés até este ficar alinhado com a estrutura e bloqueado na posição correta junto ao bloco de engate.
2. Remover o apoio de pernas elevatório
  - a. Para retirar o apoio dos pés, empurre ou puxe a alavanca de desbloqueio.
  - b. Vire o apoio dos pés para fora ou para dentro e levante-o.

# IV. UTILIZAÇÃO E CONFIGURAÇÃO DA CADEIRA DE RODAS

## M. Apoio de pernas elevatório (continuação)

3. Ajustar o tubo de extensão
  - a. Retire o parafuso de montagem roscado no tubo do apoio de pernas ao centro do suporte da almofada (Fig. 9:C). Em circunstâncias específicas, este parafuso poderá ser introduzido no tubo abaixo do suporte do pivô.
  - b. Deslize o tubo de extensão do apoio dos pés até alcançar a altura desejada.
  - c. Alinhe os furos e coloque novamente o parafuso, passando através do tubo do apoio de pernas e do tubo de extensão.
  - d. Repita as etapas a-c no lado oposto.
4. Ajustar o ângulo do apoio de pernas
  - a. Para elevar o apoio de pernas, levante-o pela parte posterior do tubo de extensão (Fig. 9:A). A haste irá deslizar ao longo da cremalheira nessa direção. Pare quando alcançar a posição desejada.
  - b. Para baixar o apoio de pernas, segure-o firmemente por trás do tubo de extensão (Fig. 9:A). Puxe a alavanca para a frente (Fig. 9:B) e, segurando a alavanca, levante o apoio de pernas. Libertar a alavanca fará com que o apoio de pernas fique bloqueado na posição em que se encontra.

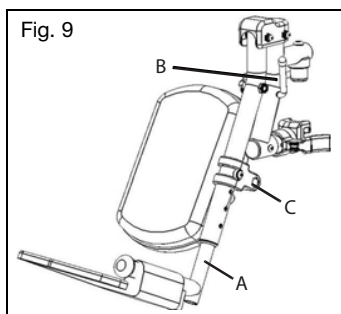

## N. Apoio de pernas elevatório Pro



**AVISO**



**AVISO:** Certifique-se que os apoios de pernas se encontram bloqueados na posição correta, antes de utilizar a cadeira de rodas. Caso os apoios de pernas estejam desbloqueados durante a utilização da cadeira de rodas, poderá ocorrer uma queda que poderá provocar ferimentos graves ou morte.



Evite tropeçar ou cair durante uma transferência. Certifique-se de que os pés não ficam presos no espaço entre os apoios dos pés e evite colocar peso sobre eles, uma vez que a cadeira poderá tombar para a frente e resultar em queda que poderá provocar ferimentos graves ou morte.

### Como utilizar o apoio de pernas elevatório Pro

1. Instalar o apoio de pernas elevatório Pro
  - a. Coloque o assento do pivô «swing away» na abertura do tubo da estrutura anterior com o apoio de pernas virado para dentro ou para fora em relação à estrutura, De modo semelhante ao apoio dos pés «swing away» ilustrado na Fig. 7.
  - b. Vire o apoio de pernas até este ficar alinhado com a estrutura e bloqueado na posição correta junto ao bloco de engate.

# IV. UTILIZAÇÃO E CONFIGURAÇÃO DA CADEIRA DE RODAS

## N. Apoio de pernas elevatório Pro (continuação)

2. Ajustar a altura da almofada da barriga da perna
  - a. Desaperte a porca (Fig. 10:A) utilizando uma chave inglesa de 10 mm.
  - b. Deslize o braço da almofada da barriga da perna para cima ou para baixo até alcançar a localização desejada.
  - c. Aperte novamente a porca.
3. Ajustar a profundidade da almofada da barriga da perna
  - a. Retire o parafuso (Fig. 10:B) e a porca (Fig. 10:C) do braço da almofada da barriga da perna utilizando uma chave de Allen de 5 mm e uma chave inglesa de 13 mm.
  - b. Selecione a localização desejada com base nos quatro furos pré-perfurados e coloque novamente o parafuso e a porca.

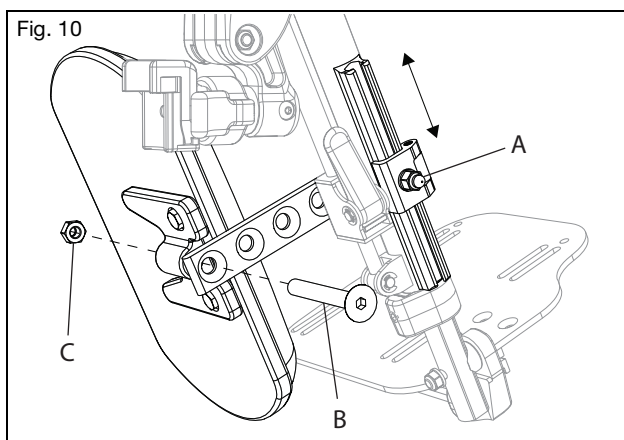

4. Ajustar o comprimento do apoio dos pés
  - a. Desaperte o parafuso de fixação (Fig. 11:A) com uma chave de Allen de 4 mm.
  - b. Deslize o tubo de extensão para dentro ou para fora até alcançar o comprimento desejado e fixe-o apertando o parafuso de fixação.

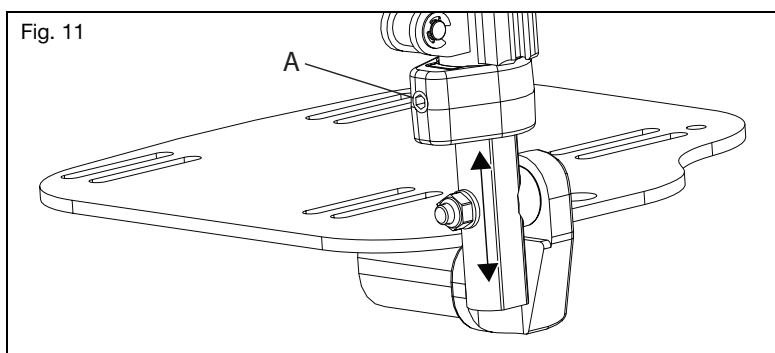

# IV. UTILIZAÇÃO E CONFIGURAÇÃO DA CADEIRA DE RODAS

## N. Apoio de pernas elevatório Pro (continuação)

### 5. Elevar/baixar o apoio de pernas elevatório Pro

Retire o apoio de pernas elevatório Pro da cadeira ou retire o peso de cima dele enquanto está a ser baixado para evitar uma queda súbita quando a alavanca de bloqueio é empurrada. A almofada da barriga da perna também pode rodar para fora para libertar o espaço anterior da cadeira durante movimentos específicos, caso seja necessário.

- Para elevar o apoio de pernas elevatório Pro, levante o tubo do apoio de pernas (Fig. 12:A) até alcançar o ângulo de elevação desejado.
- Para baixar o apoio de pernas elevatório Pro, pressione continuamente o bloqueio da alavanca (Fig. 12:B) enquanto empurra o tubo do apoio de pernas (Fig. 12:A) para baixo.
- Aperte novamente a porca.

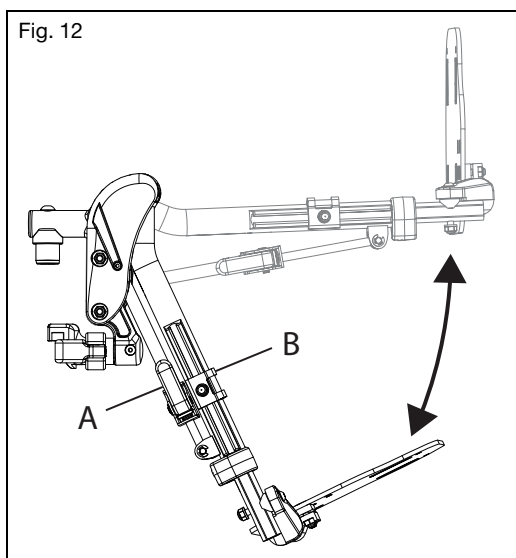

### 6. Remover o apoio de pernas elevatório Pro

- Para retirar o apoio de pernas, empurre ou puxe o engate de desbloqueio.
- Levante o apoio de pernas verticalmente para cima e retire-o. Também poderá rodar o apoio de pernas para dentro ou para fora antes de o retirar.

# IV. UTILIZAÇÃO E CONFIGURAÇÃO DA CADEIRA DE RODAS

## O. Apoio de pernas elevatório pediátrico



**AVISO**



**AVISO:** Certifique-se que os apoios de pernas se encontram bloqueados na posição correta, antes de utilizar a cadeira de rodas. Caso os apoios de pernas estejam desbloqueados durante a utilização da cadeira de rodas, poderá ocorrer uma queda que poderá provocar ferimentos graves ou morte.



Evite tropeçar ou cair durante uma transferência. Certifique-se de que os pés não ficam presos no espaço entre os apoios dos pés e evite colocar peso sobre eles, uma vez que a cadeira poderá tombar para a frente e resultar em queda que poderá provocar ferimentos graves ou morte.

### Como utilizar o apoio de pernas elevatório pediátrico

1. Instalar o apoio de pernas elevatório pediátrico
  - a. Coloque o assento do pivô «swing away» na abertura do tubo da estrutura anterior com o apoio de pernas virado para dentro ou para fora em relação à estrutura, De modo semelhante ao apoio dos pés «swing away» ilustrado na Fig. 7.
  - b. Vire o apoio de pernas até este ficar alinhado com a estrutura e bloqueado na posição correta junto ao bloco de engate.
2. Ajustar a altura da almofada da barriga da perna
  - a. Desaperte a porca (Fig. 13:D) utilizando uma chave inglesa de 10 mm.
  - b. Deslize o braço da almofada da barriga da perna para cima ou para baixo até alcançar a localização desejada.
  - c. Aperte novamente a porca.
3. Ajustar a profundidade da almofada da barriga da perna
  - a. Retire o parafuso (Fig. 13:C), arruela (Fig. 13:B) e porca (Fig. 13:A) do braço da almofada da barriga da perna utilizando uma chave de Allen de 5 mm e uma chave inglesa de 13 mm.
  - b. Selecione a localização desejada com base nos quatro furos pré-perfurados e coloque novamente o parafuso e a porca.

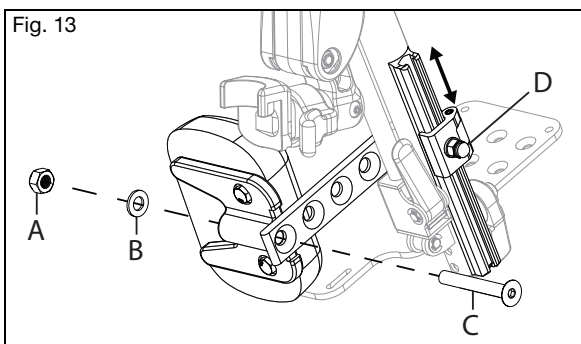

# IV. UTILIZAÇÃO E CONFIGURAÇÃO DA CADEIRA DE RODAS

## O. Apoio de pernas elevatório pediátrico (continuação)

4. Ajustar a altura do Joelho
  - a. Utilize duas chaves tubulares de 10 mm para desapertar as porcas (Fig. 14:A) na cobertura.
  - b. Ajuste a altura do joelho até à configuração desejada.
  - c. Aperte novamente as porcas para fixar a altura do joelho.

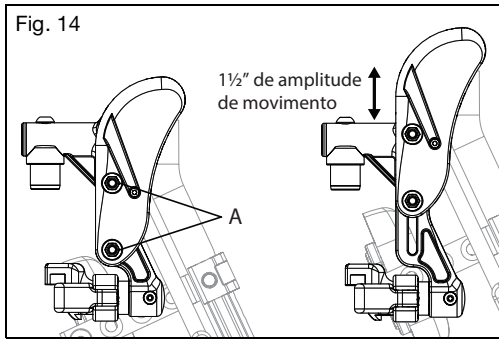

5. Utilizar o apoio de pernas elevatório pediátrico  
Retire o apoio de pernas elevatório pediátrico Pro da cadeira, ou retire o peso de cima dele enquanto está a ser baixado, para evitar uma queda súbita quando a alavanca de bloqueio é empurrada.
  - a. Para elevá-lo, levante o tubo do apoio de pernas (Fig. 15:A) até alcançar o ângulo de elevação desejado.
  - b. Para baixá-lo, pressione continuamente o bloqueio da alavanca (Fig. 15:B) enquanto empurra o tubo do apoio de pernas (Fig. 15:A) para baixo.
6. Retirar o apoio de pernas elevatório pediátrico
  - a. Para retirar o apoio de pernas, empurre ou puxe o engate de desbloqueio.
  - b. Levante o apoio de pernas verticalmente para cima e retire-o. Também poderá rodar o apoio de pernas para dentro ou para fora antes de o retirar.

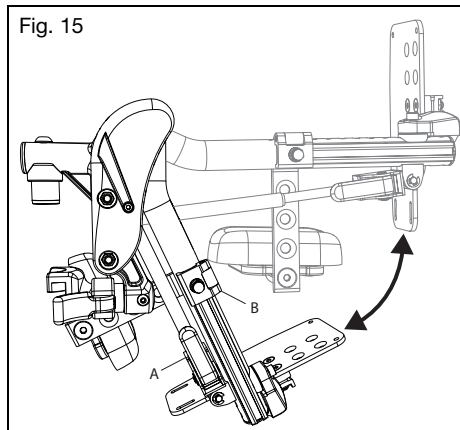

# IV. UTILIZAÇÃO E CONFIGURAÇÃO DA CADEIRA DE RODAS

## P. Encosto

Como rebater o encosto para baixo

1. Empurre as alavancas (Fig. 16:A) para o lado anterior da cadeira, para soltar os engates. Com o assento do encosto colocado, ambos os engates devem ser soltos simultaneamente, para rebater o encosto.
2. Empurre o encosto para a frente para virá-lo para baixo. Quando começar a virar para a frente, pode soltar as alavancas do engate.

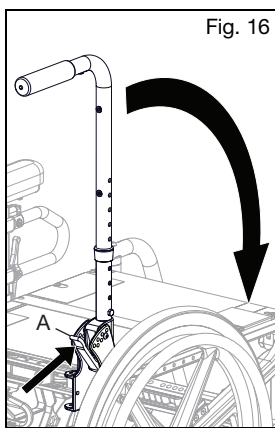

Como retirar um punho de carrinho de criança

1. Pressione os botões (Fig. 17:A) em ambos os lados da cadeira, em direção à extremidade inferior dos tubos de carrinho de criança, para desengatar as abas de bloqueio.
2. Puxe o punho para fora das aberturas para retirá-lo, ou empurre-o para dentro das aberturas para colocá-lo. Para obter os melhores resultados, introduza ambos os lados simultaneamente.

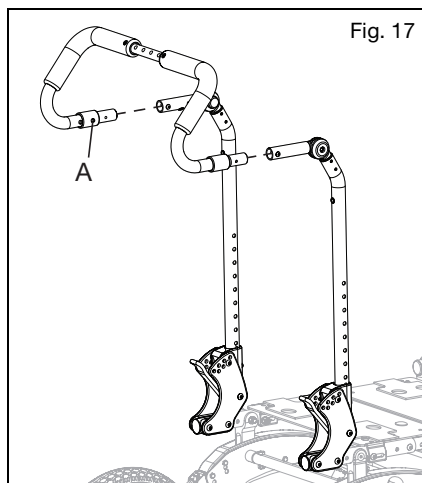

# IV. UTILIZAÇÃO E CONFIGURAÇÃO DA CADEIRA DE RODAS

## Q. Ajustar/colocar a correia

### Como orientar a correia

1. A correia está fixa num suporte. Segure na extremidade oposta da correia e oriente-a, passando por baixo, por cima e novamente por baixo do clipe intermédio. Oriente a extremidade da correia para cima, pela extremidade do suporte, e para fora. Oriente a correia novamente pelo clipe intermédio, pelo suporte da extremidade e para fora. Consulte a Fig. 18 para obter ajuda acerca da orientação da correia.

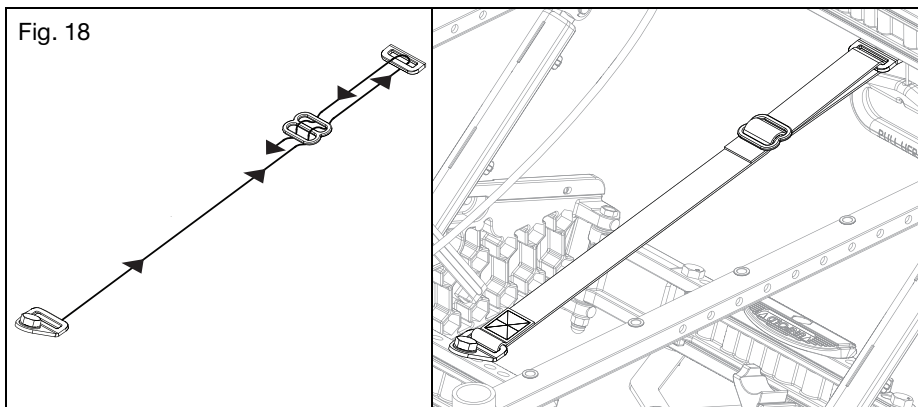

### Ajuste da correia

1. Retire toda a folga da correia puxando-a pela extremidade (Fig. 19:A). Em alguns casos, poderá ser necessário empurrar a folga através do clipe intermédio e depois puxar a extremidade da correia, para retirar essa folga.
2. Verifique se a cadeira rebate e abre adequadamente.

**NOTA:** As três escoras transversais devem passar pelo centro durante o rebate, quando os ajustes estão corretos.

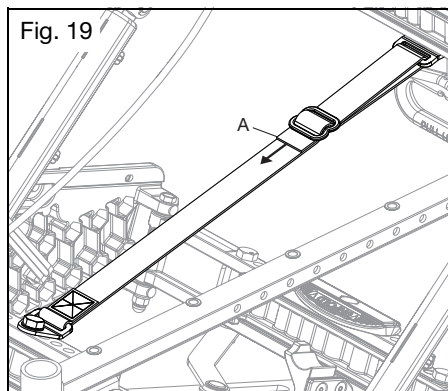



# IV. UTILIZAÇÃO E CONFIGURAÇÃO DA CADEIRA DE RODAS

## R. Rebater e abrir a cadeira



**AVISO:** Evite empurrar peças para além da aba de bloqueio vermelha e almofada de pé durante o processo de rebate. Empurrar peças para além da aba de bloqueio vermelha e almofada de pé poderá originar pontos de aperto nas traves cruzadas móveis. Os pontos de aperto podem resultar em ferimentos graves.



Verifique se as traves cruzadas estão alinhadas e se a aba de bloqueio vermelha está engatada, antes de efetuar a transferência para a cadeira. Se não verificar o alinhamento das traves cruzadas ou se a aba de bloqueio vermelha não estiver engatada, poderá ocorrer uma queda que poderá provocar ferimentos graves ou morte.

### Rebater a cadeira

1. Certifique-se de que os bloqueios das rodas estão ativos.
2. A remoção dos apoios de pernas é opcional mas recomendada (as placas de pé irão restringir a largura de rebate mínima).
3. Retire sempre as botijas de O2, os suportes de infusão e acessórios, e armazene-os adequadamente.
4. Empurre a aba de bloqueio vermelha (Fig. 20:B) para baixo e empurre para a frente para iniciar o processo de rebate da trave cruzada superior (Fig. 20:A).

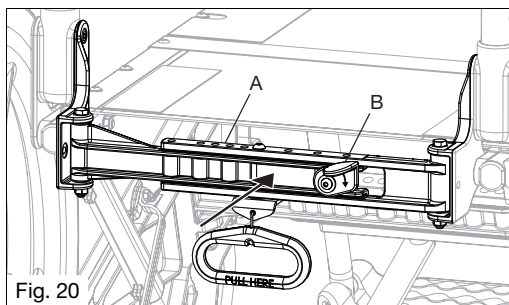

Fig. 20

5. Empurre a almofada de pé vermelha (Fig. 21:A) localizada na trave cruzada infero-posterior (Fig. 21:B) com o seu pé para iniciar o processo de rebate da trave cruzada inferior.

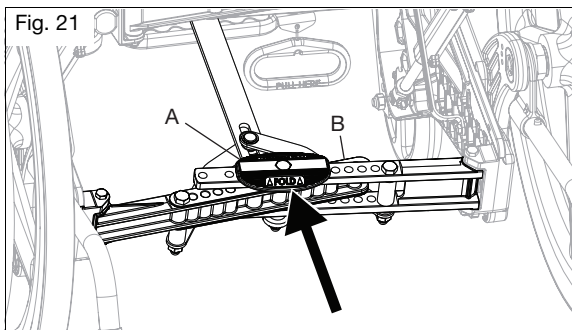
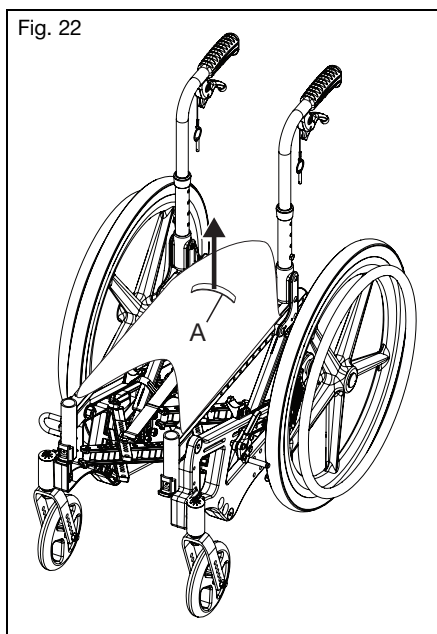

Fig. 21

## IV. UTILIZAÇÃO E CONFIGURAÇÃO DA CADEIRA DE RODAS

### R. Rebater e abrir a cadeira (continuação)

6. Puxe para cima a correia de rebate (Fig. 22:A) no centro do assento, até a cadeira rebater completamente. Puxar para cima num ângulo ligeiro ajudará a fazer com que um dos lados da cadeira permaneça no pavimento, enquanto o outro se move com mais facilidade.



7. Rebata os tubos do encosto, caso estejam equipados com um encosto rebatível.

# IV. UTILIZAÇÃO E CONFIGURAÇÃO DA CADEIRA DE RODAS

## R. Rebater e abrir a cadeira (continuação)

### Abrir a cadeira

1. Confirme se os bloqueios de roda estão ativos.
2. Separe tanto quanto possível os lados da cadeira puxando ligeiramente para os lados, na roda ou no aro manual.
3. Com o pé, puxe a trave cruzada inferior para trás, até ficar reta. Consulte a Fig. 23.

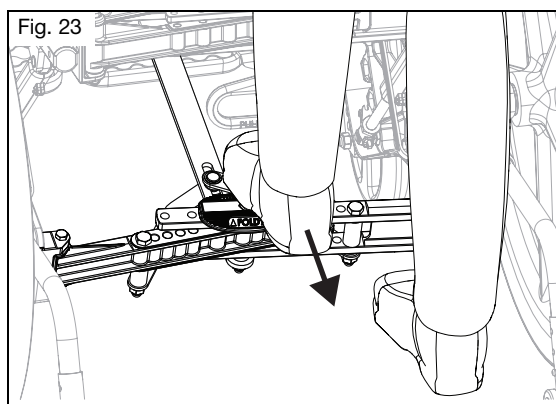

4. Puxe o punho vermelho (Fig. 24:B), localizado por baixo do assento, até a trave cruzada posterior superior ficar reta e a aba de bloqueio vermelha (Fig. 24:A) levantar e ficar bloqueada na posição correta, emitindo um «clique».

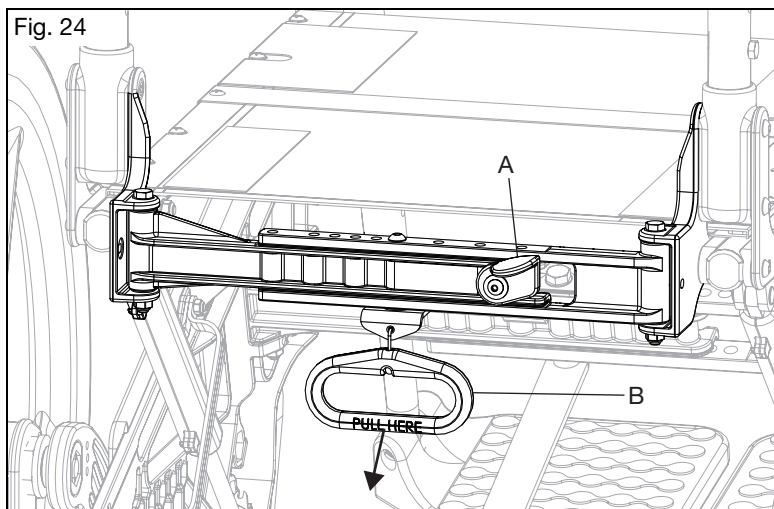

5. Confirme se a aba de bloqueio vermelha (Fig. 24:A) está na posição correta, para evitar que a trave cruzada rebata para dentro.

# IV. UTILIZAÇÃO E CONFIGURAÇÃO DA CADEIRA DE RODAS

## S. Mecanismo de inclinação



**AVISO:** Não abandone a cadeira enquanto estiver ocupada, com os ativadores na posição de desbloqueio. Se abandonar a cadeira enquanto estiver ocupada e com os ativadores na posição de desbloqueio, a cadeira pode tombar para trás e resultar em ferimentos graves ou morte.

Como utilizar o mecanismo de inclinação (ativador) manual

1. Inclinair a estrutura do assento
  - a. Aperte o ativador (Fig. 25:A).
  - b. Mantendo os ativadores pressionados, vire a estrutura do assento até à posição desejada.
  - c. Solte o ativador para bloquear na posição correta.
2. Ajustar o cabo de inclinação
  - a. Desbloqueie a contraporca (Fig. 25:C) do corpo de ajuste do cabo (Fig. 25:D) utilizando uma chave de boca de 10 mm e de 3/8 pol.
  - b. Aperte ou desaperte o ajustador do cabo (Fig. 25:B) até eliminar a folga no cabo, mas também para que as peças continuem totalmente assentes no dentado das estruturas rotativas.
  - c. Verifique se o cabo funciona. O mecanismo de inclinação deve ficar bloqueado em todas as localizações e não deve haver resistência entre as peças e o dentado em nenhuma delas. Se houver resistência nas peças ou folga excessiva nos ativadores, desaperte mais o ajustador do cabo. Se a peça desengatar totalmente do dentado, aperte mais o ajustador.
  - d. Quando o cabo estiver ajustado e verificar que funciona, bloqueie a contraporca contra o corpo do ajustador do cabo, apertando apenas a porca e não o ajustador ou o corpo do ajustador.

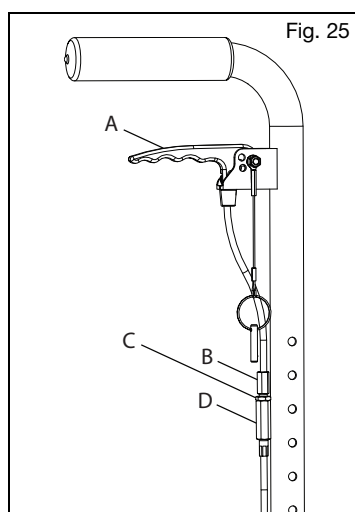

# IV. UTILIZAÇÃO E CONFIGURAÇÃO DA CADEIRA DE RODAS

## S. Mecanismo de inclinação (Continuação)

### 3. Bloquear os ativadores

- Determine que estilo de ativador e tubos do encosto foram fornecidos com a cadeira observando as imagens das Fig. 26 e 27.
- Certifique-se de que a cadeira está bloqueada empurrando os punhos do encosto.
- Introduza o pino, preso ao ativador por um cordão de segurança, no buraco do ativador manual (Fig. 26:A e 27:A).
- Certifique-se de que o ativador não liberta mais os bloqueios de inclinação apertando ligeiramente os tubos do encosto para inclinar a cadeira.

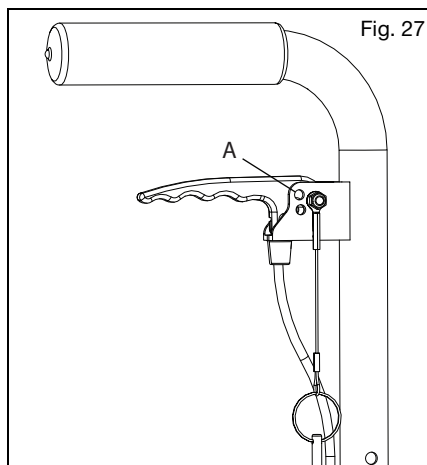
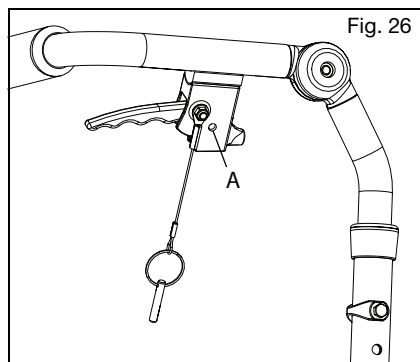

# IV. UTILIZAÇÃO E CONFIGURAÇÃO DA CADEIRA DE RODAS

## T. Rodas posteriores



**AVISO:** Antes de utilizar a cadeira, certifique-se de que o botão de pressão se encontra completamente estendido e que as esferas de bloqueio na parte interna se encontram completamente ativas. Caso as instruções acima não sejam seguidas, uma roda poderá cair e provocar uma queda ou fazer a cadeira tombar, podendo resultar em ferimentos graves ou na morte do(a) utilizador(a) ou de outras pessoas.

### Como utilizar as rodas posteriores

1. Instalar as rodas
  - a. Empurre o botão de desbloqueio rápido (Fig. 28:B) no eixo (Fig. 28:C) para permitir a retração das esferas de bloqueio. Memorize a diferença entre a posição estendida e depressurada do botão de desbloqueio do eixo, bem como o efeito nas esferas de bloqueio (Fig. 28:D) na outra extremidade do eixo.
  - b. Introduza o eixo na caixa de rolamentos da roda, caso esteja separado.
  - c. Pressione novamente o botão de desbloqueio rápido e deslize o eixo para dentro da manga do eixo (Fig. 28:A).
  - d. Solte o botão para bloquear o eixo dentro da manga. Caso o botão de desbloqueio não seja completamente estendido e as esferas de bloqueio não forem para a posição de bloqueio depois de soltar o botão de desbloqueio, é necessário ajustar o comprimento do eixo.
  - e. Se a roda não encaixar, tente instalá-la no lado oposto.

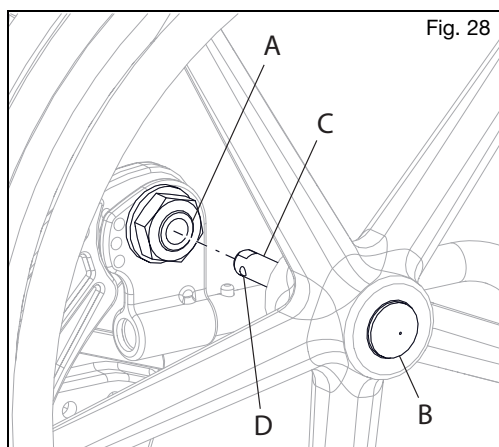

2. Remover as rodas
  - a. Segure a roda próxima do cubo e pressione o botão para dentro na extremidade externa do eixo.
  - b. Mantendo o botão pressionado, puxe a roda e o eixo para fora da manga do eixo.

# IV. UTILIZAÇÃO E CONFIGURAÇÃO DA CADEIRA DE RODAS

## U. Bloqueios de roda



**AVISO:** Os pneus desgastados ou com pouco ar podem impedir o correto funcionamento dos bloqueios de roda. Caso os bloqueios de roda não travem a cadeira, poderá ocorrer a perda de controle ou uma queda que poderá provocar ferimentos graves ou morte.

Como ajustar os bloqueios de roda

**NOTA:** Desaperte e aperte sempre o equipamento da roda alternando entre os dois parafusos em pequenos incrementos. Esta abordagem evita que sejam apertados excessivamente a uma peça, o que conduz ao bloqueio dos fixadores e ao aumento da dificuldade de remoção.

1. Utilize uma chave tubular ou uma chave inglesa de 10 mm para desapertar (sem retirar) o parafuso sextavado (Fig. 29:B) por baixo do bloco de montagem da estrutura da base.
2. Deslize a placa de montagem (Fig. 29:A) para a frente ou para trás, para obter um bloqueio adequado.
3. Aperte novamente o parafuso sextavado.

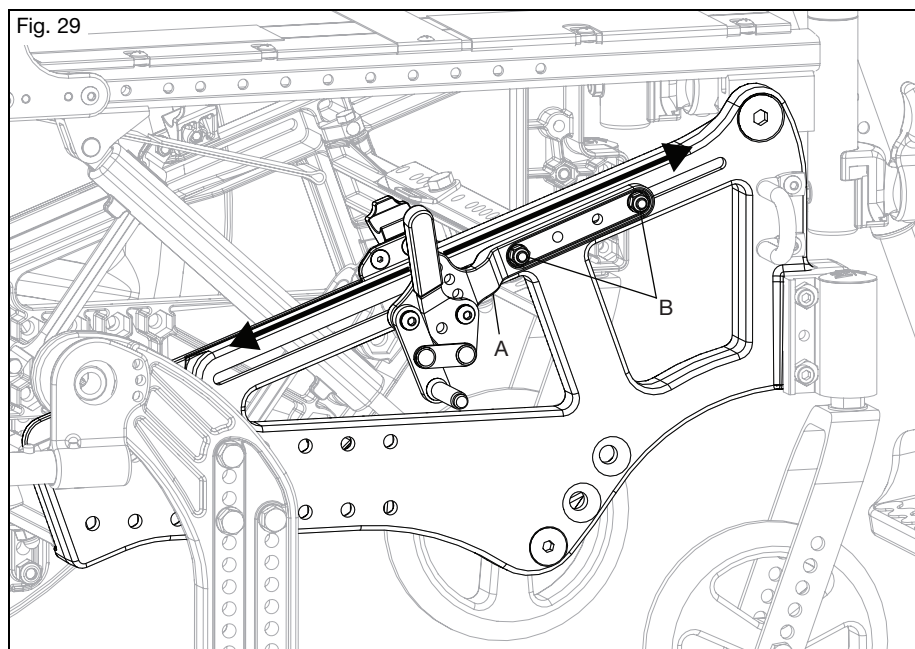

# IV. UTILIZAÇÃO E CONFIGURAÇÃO DA CADEIRA DE RODAS

## V. Mecanismos anti-volteio

### ⚠️ AVISO ⚠️

**AVISO:** Mantenha sempre os mecanismos anti-volteio na posição para baixo, quando não houver risco de interferência. Peça a um profissional clínico ou técnico que confirme se os mecanismos anti-volteio se encontram instalados na posição correta. A verificação pode ser efetuada, inclinando a cadeira de rodas ocupada para trás, sobre os mecanismos anti-volteio, para testar se limitam de forma adequada a rotação posterior da cadeira de rodas. Se os mecanismos anti-volteio fizerem com que a cadeira incline até um ponto em que o centro de gravidade (COG) fique verticalmente alinhado com o ponto em que a roda entra em contacto com o pavimento, a cadeira de rodas estará instável e poderá tombar. Isso poderá resultar em danos na cadeira de rodas, ferimentos graves ou morte.

⚠️ Os(as) utilizadores(as) novos(as) e experientes de cadeira de rodas que mudarem para uma nova, ou ajustarem a configuração da sua cadeira de rodas atual devem utilizar sempre mecanismos anti-volteio. Caso o(a) utilizador(a) sofra uma alteração da sua capacidade física, também deve utilizar mecanismos anti-volteio. Qualquer alteração à capacidade física do(a) utilizador(a) ou à cadeira de rodas aumenta o risco de tombar para trás. Isso poderá resultar em danos na cadeira de rodas, ferimentos graves ou morte. O(a) utilizador(a) deverá utilizar sempre mecanismos anti-volteio até se ter adaptado à cadeira de rodas nova ou ajustada.

⚠️ O(a) utilizador(a) deve remover ou virar os mecanismos anti-volteio para cima ao subir ou descer passeios, obstáculos e degraus. Caso os mecanismos anti-volteio permaneçam na posição para baixo, ao subir ou descer passeios, obstáculos e degraus, poderão dobrar ou partir. Caso os mecanismos anti-volteio se encontrem dobrados ou partidos, não poderão evitar futuramente que a cadeira de rodas tombe para trás. Isso poderá resultar em danos na cadeira de rodas, ferimentos graves ou morte.

⚠️ A utilização da cadeira de rodas em superfícies instáveis (incluindo, entre outras, areia, terra solta, relva e gravilha), rampas e terrenos irregulares pode condicionar a perda de eficácia dos mecanismos anti-volteio, podendo fazer com que a cadeira tombe para trás. Isso poderá resultar em danos na cadeira de rodas, ferimentos graves ou morte.

⚠️ A Ki Mobility recomenda a utilização de dois mecanismos anti-volteio na cadeira de rodas. A utilização de um único mecanismo anti-volteio aumenta o risco de a cadeira tombar para trás. Isso poderá resultar em danos na cadeira de rodas, ferimentos graves ou morte.

A Ki Mobility recomenda a utilização de mecanismos anti-volteio na cadeira de rodas. Os mecanismos anti-volteio ajudam a evitar que a cadeira de rodas tombe para trás. Quando ajustados de forma adequada, os mecanismos anti-volteio oferecem um aumento significativo da estabilidade posterior da cadeira. A utilização de mecanismos anti-volteio não garante que a cadeira de rodas não tombe. O(a) utilizador(a) deve lembrar-se sempre de reinstalar ou virar os mecanismos anti-volteio para baixo, após terem sido removidos ou virados para cima.

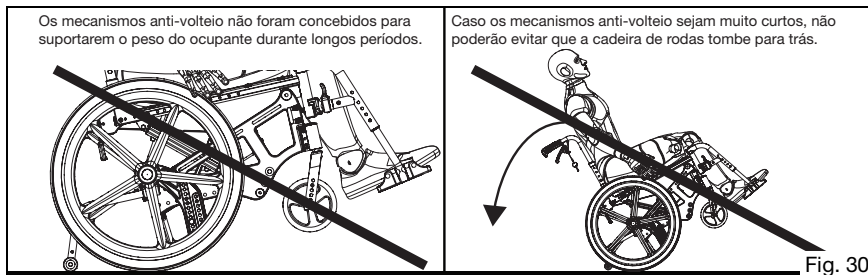



# IV. UTILIZAÇÃO E CONFIGURAÇÃO DA CADEIRA DE RODAS

## V. Mecanismos anti-volteio (Continuação)

Como utilizar os mecanismos anti-volteio

1. Como virar os tubos do mecanismo anti-volteio para cima
  - a. Pressione os botões (Fig. 31:A) nos mecanismos anti-volteio.
  - b. Vire o tubo do mecanismo anti-volteio para cima. Solte o pino.
2. Remoção dos mecanismos anti-volteio
  - a. Pressione os botões (Fig. 31:A) nos mecanismos anti-volteio.
  - b. Puxe o mecanismo anti-volteio para trás em linha reta, para retirá-lo da abertura.
  - c. Para o recolocar, pressione os botões para dentro e empurre os mecanismos anti-volteio para dentro das aberturas, alinhando os buracos na abertura com o botão de retenção frontal.
3. Configurar a altura do assento
  - a. Pressione o botão inferior (Fig. 31:B) no mecanismo anti-volteio.
  - b. Puxe o mecanismo anti-volteio para baixo ou para cima, até alcançar a altura desejada.
  - c. Certifique-se de que o botão inferior emite um «clique» ao engatar num dos furos de configuração de altura.
  - d. Repita o procedimento no lado oposto da cadeira. Certifique-se de que ambos os mecanismos anti-volteio estão configurados de forma idêntica.

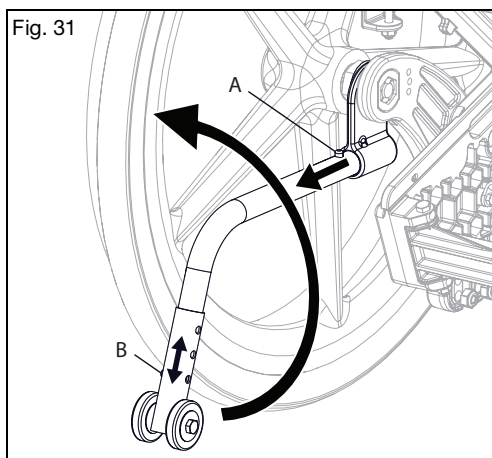

## W. Temperatura à superfície



**AVISO:** O manuseamento da superfície de cadeiras de rodas a temperaturas elevadas pode provocar uma situação potencialmente perigosa que, caso não seja evitada, poderá resultar em ferimentos.

Considere que a exposição prolongada à luz solar direta ou a outras fontes de calor irradiante poderá aumentar a temperatura das superfícies da cadeira de rodas para além dos limites recomendados estimados pelas normas.

# IV. WHEELCHAIR USE & CONFIGURATION

## X. Suporte da botija de oxigénio



**AVISO**

**AVISO:** Quaisquer itens fixados temporariamente à cadeira devem ser retirados e acondicionados quando o(a) utilizador(a) se encontrar num veículo automóvel. Os itens fixados ao suporte de botijas de oxigénio em vez de acondicionados adequada e separadamente no veículo automóvel poderão tornar-se projéteis perigosos em caso de acidente.



Botijas de oxigénio podem ser perigosas, caso não sejam utilizadas de forma adequada. As botijas de oxigénio contêm gás sob pressão elevada que acelera vigorosamente fenómenos de combustão. Certifique-se de que o fornecedor lhe ofereceu instruções adequadas acerca da utilização de uma botija de oxigénio. Deverá considerar todos os avisos e seguir as instruções de utilização oferecidos pelo fornecedor da botija de oxigénio. Caso não siga todas as instruções de utilização ou considere todos os avisos acerca das botijas de oxigénio, poderão ocorrer ferimentos graves ou morte.

Como utilizar o suporte da botija de oxigénio

1. Instruções de utilização:

Este suporte de botija de oxigénio foi concebido para fixar botijas «D cylinders» à cadeira de rodas. Certifique-se de que a botija se encontra bem colocada no fundo do suporte e que a braçadeira se encontra apertada a ponto de a botija não poder ser arrancada.

## Y. Bloqueio da roda Hemi

**Identifique o lado principal (de condução) e o lado secundário**

O lado principal (de condução) tem um bloqueio da roda com a alavanca que ativa o travão. Na Fig. 32, o lado principal (de condução) é apresentado do lado direito da cadeira.

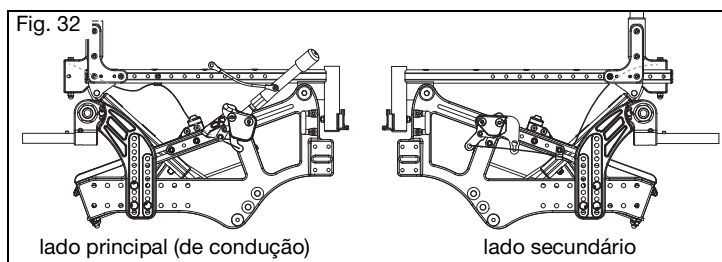

**Ajustar os bloqueios**

1. Certifique-se de que o suporte do bloqueio da roda está solto o suficiente para se mover livremente.
2. Coloque as estruturas do bloqueio da roda na posição de bloqueio com a barra serrilhada a tocar ligeiramente no pneu.
3. Com os parafusos desapertados, deslize as estruturas em direção aos pneus em incrementos de 1/4 pol. até a cadeira poder ser levantada pelas rodas, com os pneus bloqueados e sem a rotação das rodas.
4. Verifique se o bloqueio da roda da estrutura de bloqueio principal pode assumir a posição central, quando está na posição de bloqueio, e se o bloqueio da roda da estrutura de bloqueio secundário pode voltar à posição de desbloqueio, e aperte os bloqueios.

# IV. UTILIZAÇÃO E CONFIGURAÇÃO DA CADEIRA DE RODAS

## Z. Travão de tambor



**AVISO**



**AVISO:** Certifique-se de que os travões de tambor estão adequadamente ajustados. Utilizar a cadeira de rodas sem travões de tambor adequadamente ajustados poderá afetar a estabilidade, causando a perda de controlo e resultando em ferimentos graves.



**ADVERTÊNCIA**



**ADVERTÊNCIA :** Ao acondicionar ou transportar a cadeira de rodas com os travões de tambor removidos, tenha cuidado para não danificar as placas de travão expostas, pois poderão causar danos à cadeira e afetar o funcionamento correto dos travões de tambor (Fig. 34:C).

### 1. Utilização dos travões

- Aperte as alavancas de travão (Fig. 33:A) em ambos os lados da cadeira para ativar os travões. Cada lado é ativado de forma independente e pode ser apertado com maior ou menor força para uma ação de travagem correspondente.
- Solte as alavancas de travão para libertar o travão.
- Para a função de travão de mão, aperte cada alavanca de travão e, enquanto aperta o ativador, vire a alavanca de bloqueio com o dedo indicador (Fig. 33:B) para baixo, para dentro do dentado no suporte de montagem da alavanca. Mantendo a alavanca de bloqueio virada para baixo, solte as alavancas de travão para engatar o travão de mão.
- Para soltar o travão de mão, aperte as alavancas de travão até as alavancas de bloqueio acionadas por mola voltarem para trás. Solte as alavancas de travão para desativar o travão.

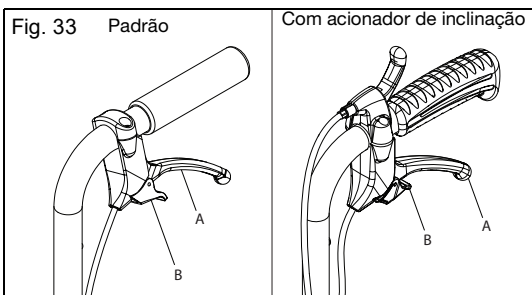

### 2. Ajuste do travão

- Com uma chave inglesa de 10 mm, desbloqueie a contraporca (Fig. 34:A) no ajustador (Fig. 34:B). Desaperte o ajustador para obter uma ação de travagem mais firme ou aperte-o para uma travagem mais leve.
- É recomendado ajustar o travão até haver uma ligeira resistência ao girar a roda. Aperte então o ajustador cerca de  $\frac{1}{2}$  volta para dentro, ou tanto quanto seja necessário para eliminar qualquer resistência da roda giratória.
- Aperte novamente a contraporca para bloquear o ajuste na posição correta. Repita o procedimento no lado oposto da cadeira.
- Com as rodas bloqueadas e o(a) ocupante sentado(a), tente empurrar a cadeira de rodas para verificar se o travão de tambor, completamente engatado, ainda impede a rotação das rodas.

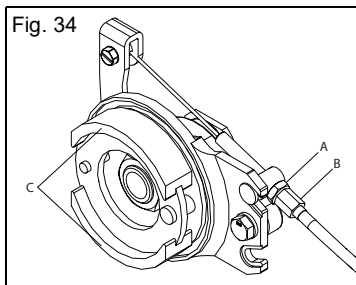

# V. MANUTENÇÃO E CUIDADOS

## A. Tabela de manutenção

Manutenção regular e de rotina prolongará o tempo de vida útil da cadeira de rodas e irá melhorar o seu desempenho. As reparações da cadeira de rodas, a substituição de peças e qualquer verificação de manutenção que o(a) utilizador(a) tenha dificuldade em realizar devem ser efetuadas por um fornecedor autorizado. Utilize apenas peças aprovadas pela Ki Mobility quando substituir componentes.



### ADVERTÊNCIA

**ADVERTÊNCIA:** Não utilize solventes com base em petróleo, desengordurantes ou agentes de drenagem (incluindo, entre outros, produtos de limpeza automóvel, álcool ou WD-40). Poderão ocorrer danos em componentes, rolamentos ou acabamentos.

Verificação	Semanal	Mensal	Anual
Verifique os níveis de insuflação dos pneus e insuflie-os conforme necessário. Os níveis corretos de insuflação encontram-se no pneu.	✓		
Verifique a ativação e desativação do bloqueio das rodas. As mudanças de pressão e o desgaste dos pneus exigirão o ajuste dos bloqueios das rodas. As instruções acerca do ajuste do bloqueio das rodas encontram-se na secção «Bloqueios de roda» deste manual.	✓		
Verifique as mangas e as placas do eixo para garantir que as porcas se encontram bem apertadas.	✓		
Verifique se os eixos de desbloqueio rápido são ativados e desativados de forma adequada.	✓		
Verifique se os rodízios, as rodas do mecanismo anti-volteio e as rodas posteriores rodam livremente. Podem ser necessárias peças de substituição ou limpeza, caso se verifique qualquer problema.	✓		
Limpe a área em torno da caixa dos rodízios e dos rolamentos. Esta é uma localização comum onde ocorre acumulação de cabelo.	✓		
Limpe a cadeira de rodas. Consulte a secção «Limpeza» neste manual para obter as instruções.	✓		
Verifique se existem danos ou pontos de desgaste nos pneus posteriores, nas rodas dos mecanismos anti-volteio e nos rodízios. Substitua-os imediatamente, se necessário.	✓		
Verifique os aros manuais e certifique-se de que se encontram fixos e sem danos.	✓		
Verifique se as pegas manuais não rodam ou saem da sua posição. Substitua-as, se necessário.	✓		
Verifique se as aberturas dos apoios de braço têm fixadores soltos ou em falta e se estão fixos, ajustados de forma adequada e se permanecem na posição correta.	✓		
Teste o funcionamento do cabo de inclinação e inspecione visualmente o seu percurso (consulte a secção «Mecanismo de inclinação»), torções e dobras grosseiras.	✓		
Confirme se todos os cabos e punhos desbloqueiam e voltam à posição adequadamente, se presentes.	✓		
Verifique se os mecanismos anti-volteio estão nivelados e funcionais.	✓		
Inspeccione visualmente os rolamentos de rolos relativamente a sinais de desgaste ou danos.		✓	
Inspeccione a(s) estrutura(s) e os mecanismos anti-volteio em relação a deformações, defeitos, rachas, sulcos ou dobras. Estes podem constituir sinais de desgaste da cadeira de rodas, o que poderá resultar em falhas de funcionamento. Deixe de utilizar a cadeira de rodas imediatamente e entre em contacto com um fornecedor autorizado.		✓	
Verifique se o revestimento apresenta sinais de desgaste, tecido esfiapado ou buracos. Substitua-o imediatamente, se necessário.		✓	
Verifique se os apoios de braço, almofadas e encosto apresentam danos, fendas ou lacerações.		✓	
Verifique se as rodas apresentam raios soltos, partidos ou dobrados. Substitua-os imediatamente, se necessário.		✓	
Verifique se todos os fixadores estão bem apertados. Salvo indicação em contrário, os fixadores devem ser apertados até 4,51 N*m (40 pol./lbs).		✓	
Verifique se a cadeira de rodas avança facilmente e a direito.		✓	
Peça a ajuda de um(a) técnico(a) qualificado(a) ao seu fornecedor autorizado para verificar e ajustar a cadeira de rodas.			✓

# V. MANUTENÇÃO E CUIDADOS

## B. Limpeza



**ADVERTÊNCIA:** A lavagem de componentes revestidos contendo retardadores de chama, como indicado na etiqueta do revestimento, pode reduzir a eficácia dos retardadores de chama ao longo do tempo. Isto poderá aumentar o risco de ignição aquando da exposição direta a chama ou a outras fontes de ignição, o que poderá aumentar o risco de ferimentos.

Eixos, rodas, pneus e partes móveis:

1. Limpe semanalmente à volta dos eixos e das rodas com um pano húmido.
2. Cabelo e algodão poderão alojar-se dentro e em torno da caixa dos rodízios e dos eixos das rodas posteriores. Retire-os com uma escova rígida ou um arame. Tenha cuidado para não danificar os selos dos rolamentos.

Superfícies pintadas

1. Lave manualmente com um pano e detergente suave.
2. Seque com um pano limpo ou deixe a cadeira de rodas secar ao ar.
3. Pode ser utilizada cera não abrasiva para ajudar a preservar as superfícies pintadas.

Revestimento:

1. Lave manualmente com um pano e detergente suave.
2. Deixe o revestimento secar ao ar. **NÃO** seque na máquina de secar.

Componentes de plástico

1. Lave manualmente com um pano e detergente suave.
2. Não utilize solventes ou produtos de limpeza agressivos, pois podem danificar os componentes de plástico.

## C. Armazenamento

1. Quando não estiver a ser utilizada, guarde a cadeira numa área limpa e seca. Se não o fizer, a cadeira poderá enferrujar e/ou sofrer fenómenos de corrosão.
2. Caso a sua cadeira se encontre armazenada há mais de dois meses, deve ser reavaliada e verificada por um fornecedor autorizado antes de voltar a ser utilizada.

# V. MANUTENÇÃO E CUIDADOS

## D. Eliminação

A construção do sistema de inclinação Ki Power e da cadeira de rodas não apresenta perigos conhecidos durante a preparação para eliminação ou materiais que apresentem um perigo biológico de eliminação. Danos na caixa de controlo RCB-10 podem resultar em fuga de ácido da bateria. Se for necessário manusear a caixa, tenha cuidado e utilize luvas e óculos de proteção.

Poderão estar localmente em vigor regulamentos específicos sobre a eliminação ou reciclagem de resíduos, os quais devem ser tidos em consideração ao tomar medidas para eliminar a cadeira. Tal poderá incluir a limpeza ou descontaminação da cadeira de rodas antes da sua eliminação.

Se a reciclagem de materiais constituir um requisito, consulte a seguinte lista de materiais gerais utilizados nos componentes da cadeira de rodas:

- Alumínio - estrutura, forqueta dos rodízios, estrutura de montagem dos rodízios, caixa de rolamentos, estrutura do tubo de inclinação, placas de montagem do encosto, estrutura do encosto, barra de desbloqueio do encosto, punhos de empurrar, tubos do apoio dos pés, placa de pé, calhas do assento, aro manual e aro da roda.
- Aço - fixadores, eixos QR, hastes dos rodízios, engate de desbloqueio do encosto, raios das rodas, rolamentos e manga do eixo.
- Plástico - rodas posteriores, pneus dos rodízios, pegas dos punhos de empurrar, almofadas dos apoios de braço e tampões dos tubos.
- Revestimento - tecidos de poliéster e espuma de poliuretano.

Caso a reciclagem de materiais seja desejada ou constitua um requisito, como por exemplo em conformidade com a Diretiva 2012/19/UE, REEE (Resíduos de Equipamentos Elétricos e Eletrónicos) na Europa, tanto o REAC como a Mascot estão em conformidade com a REEE e fornecem orientações sobre reciclagem e eliminação. É necessário um desmantelamento adequado para se conseguir uma elevada proporção de reutilização ou reciclagem. É necessário o cuidado de utilizar ferramentas adequadas e medidas de proteção no manuseamento para evitar o contacto com arestas vivas.

Os plásticos marcados com símbolos de reciclagem e peças termoplásticas podem ser reciclados. As peças de alumínio, cobre e aço, incluindo os elementos de fixação, podem ser recicladas. Os cabos, baterias e PCB devem ser eliminados separadamente de acordo com os requisitos locais.

Devolva a cadeira e os respetivos acessórios ao fornecedor autorizado para eliminação adequada caso não se sinta confortável ou não seja capaz de eliminar adequadamente a cadeira de rodas.

# VI. RESOLUÇÃO DE PROBLEMAS

## A. Sintomas e soluções

Para obter o melhor desempenho, a cadeira de rodas deve de ser ajustada ocasionalmente. A lista seguinte apresenta potenciais sintomas que poderá encontrar ao longo da vida útil da cadeira de rodas e as soluções sugeridas para cada sintoma. Para obter os melhores resultados durante a resolução de problemas, tente uma solução de cada vez antes de prosseguir para uma segunda solução. Caso os sintomas não diminuam ou não confie na sua capacidade de resolução, é recomendado levar a cadeira de rodas a um centro de assistência autorizado para reparação.

### Soluções:

A - Se possível, corrija o problema, ou entre em contacto com o distribuidor autorizado

B - Entre em contacto com o distribuidor autorizado

		Sintomas								
		A cadeira puxa para um lado	Folga na cadeira	Dificuldade em virar	Flutuação de rodizio	Vibração de rodizio	Rangidos, cliques ou estalidos	Não inclina / faz barulho ao inclinar	Dificuldade em inclinar	A cadeira inclina-se muito rapidamente / difícil de recuperar
Soluções	B	Adicione uma arruela distanciadora entre o rolamento da caixa do rodizio inferior e a haste do rodizio do lado esquerdo ou direito da cadeira.	X			X				
	A	Certifique-se de que a pressão de todos os pneus está correta.	X	X	X					
	A	Verifique se todos os fixadores estão devidamente apertados e aperte-os, se necessário.	X	X		X			X	
	A	Aplique lubrificante à base de Teflon entre as ligações da estrutura e as peças de acoplamento em áreas suspeitas.					X			
	B	Certifique-se de que o mecanismo do cabo está ajustado.						X		
	B	Verificar a esquadria da caixa do rodizio	X							
	A	Remova os detritos dos rodizios/rolamentos.	X	X						

# VII. GARANTIA

A Ki Mobility oferece garantia sobre a estrutura, travessias cruzadas, apoios de pernas e eixos de desbloqueio rápido da cadeira de rodas contra defeitos de materiais e de fabrico durante a vida do cliente original. Todas as outras peças e componentes da cadeira de rodas fabricadas pela Ki Mobility têm garantia contra defeitos de material e de fabrico durante um ano após a data da primeira compra pelo cliente original.

O tempo de vida útil espectável da estrutura é de cinco anos.

## **Limitações à garantia**

1. Não prestamos garantia sobre:
  - a. Itens de desgaste: Revestimento, pneus, almofadas dos apoios de braço, tubos, apoios de braço e pegas de punhos de empurrar.
  - b. Danos resultantes de negligência, má utilização ou de instalação ou reparação inadequadas.
  - c. Danos resultantes de ultrapassar o limite de peso.
2. Esta garantia é ANULADA se a etiqueta do número de série original da cadeira for removida ou alterada.
3. Esta garantia é ANULADA se a cadeira original tiver sido modificada em relação ao seu estado original e se for determinado que a modificação resultou em falha.
4. Esta garantia é aplicável apenas nos EUA. Verifique com o seu fornecedor quais as garantias internacionais aplicáveis.

## **Responsabilidade da Ki Mobility**

A única responsabilidade da Ki Mobility é a de substituir ou reparar, a nosso critério, as peças abrangidas pela garantia. Não existem outras soluções, expressas ou implícitas.

## **Responsabilidade do(a) utilizador(a)**

- a. Notifique a Ki Mobility, através de um fornecedor autorizado, antes do fim do período de garantia e obtenha uma autorização de devolução (return authorization, RA) para a devolução ou reparação das peças abrangidas.
- b. Peça ao fornecedor que envie a devolução autorizada, com frete pré-pago, para:  
Ki Mobility  
5201 Woodward Drive  
Stevens Point, WI 54481
- c. Proceda ao pagamento de quaisquer custos de mão-de-obra para reparar ou instalar peças.











Ki Mobility  
5201 Woodward Drive  
Stevens Point, Wisconsin 54481, EUA  
(1) 715-254-0991



[www.kimobility.com](http://www.kimobility.com)



DCN0775.0