

## Acessório de instalação LZ21WWM11

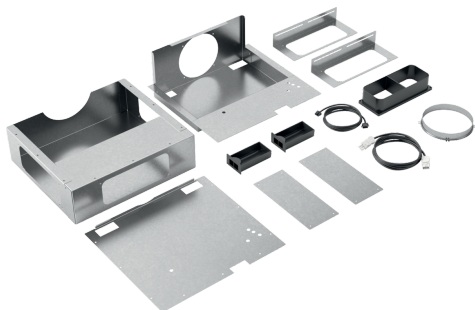

✓ Composto pelas peças necessárias para a instalação do motor em separado da unidade de ventilação até 3 metros.

### Equipamento interior

#### Technical data

Dimensões do produto embalado: ..... 455 x 335 x 690 mm  
Dimensões da palete: ..... 200.0 x 80.0 x 120.0  
Número standard de unidades por palete: ..... 12  
Peso líquido: ..... 6.2 kg  
Peso bruto: ..... 8.8 kg  
Código EAN: ..... 4242003886540



## Acessório de instalação LZ21WWM11

### Equipamento interior

#### Acessórios opcionais

- Composto pelas peças necessárias para a instalação do motor em separado da unidade de ventilação até 3 metros.

## Acessório de instalação LZ21WWM11

Desenhos à escala

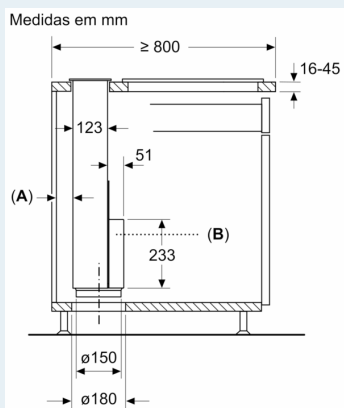

**A:** ≥ 20 mm entre zona de aspiração do Guided Air e parede do móvel  
**B:** Cobertura tem de estar sempre acessível

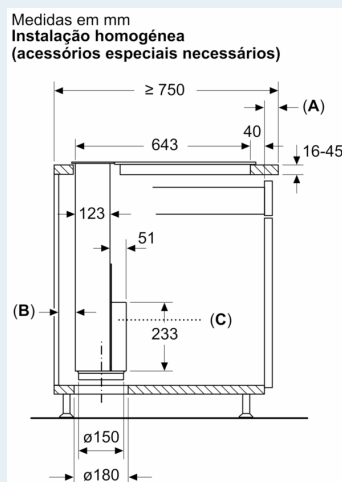

**A:** Sobressaliência bancada - corpo  
**B:** ≥ 20 mm entre zona de aspiração do Guided Air e parede do móvel  
**C:** Cobertura tem de estar sempre acessível

Medidas em mm

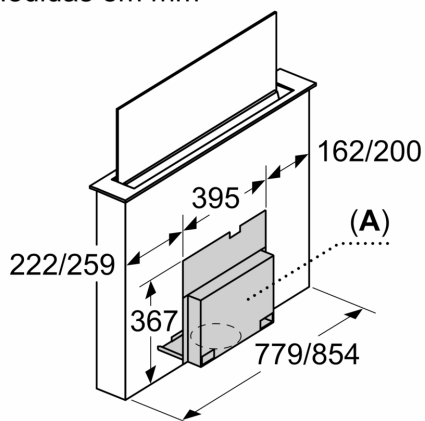

**A:** O acesso a toda a cobertura tem de estar assegurado mesmo após a instalação.

A cobertura pode ser instalada na parte da frente ou de trás do aparelho.

Ilustração exemplificativa

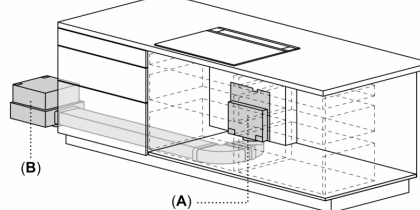

**A:** Cobertura tem de estar sempre acessível  
**B:** Distância entre unidade do motor e aparelho, máx. 3 m  
Unidade do motor tem de estar sempre acessível

## Desenhos à escala

### Ilustração exemplificativa

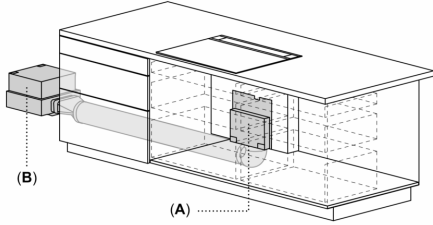

- A: Cobertura tem de estar sempre acessível
- B: Distância entre unidade do motor e aparelho, máx. 3 m
- Unidade do motor tem de estar sempre acessível

### Ilustração exemplificativa

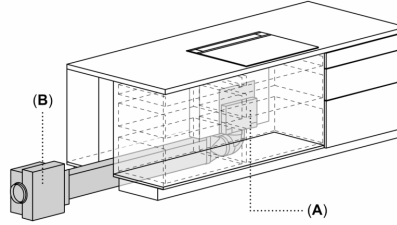

- A: Cobertura tem de estar sempre acessível
- B: Distância entre unidade do motor e aparelho, máx. 3 m
- Unidade do motor tem de estar sempre acessível

### Medidas em mm

