

Serie 4, Máquina de Lavar Loiça Totalmente Integrável, 60 cm SMV4EVX00E



Máquina de lavar loiça com excelentes resultados de lavagem e secagem e controlo remoto via a app Home Connect.

- **EfficientDry:** otimização do resultado de secagem através da abertura automática da porta no final do programa.
- **AquaSensor:** resultados de limpeza perfeitos sem desperdiçar uma gota de água.
- **Home Connect:** eletrodomésticos com controlo remoto para facilitar as tarefas diárias.
- **Gaveta Vario:** a solução ideal para a lavar de talheres e pequenos utensílios de cozinha.
- **Sistema Rackmatic:** cesto superior regulável em altura em 3 posições diferentes, mesmo totalmente carregado.

Technical data

Classe de eficiência energética: C
Consumo de energia para 100 ciclos do programa Eco: 75 kWh
Número máximo de serviços de loiça: 14
O consumo de água do programa eco em litros por ciclo: 9.0 l
Duração do programa: 3:35 h
Emissão de ruído aéreo: 44 dB(A) re 1 pW
Classe de emissão de ruído aéreo: B
Tipo de construção: Encastrar
Altura sem tampo: 0 mm
Dimensões do produto: 815 x 598 x 550 mm
Medidas do nicho para instalação: 815-875 x 600 x 550 mm
Profundidade com porta aberta a 90 graus: 1150 mm
Pés ajustáveis: Yes - all from front
Ajuste máximo dos pés: 60 mm
Plinto ajustável: Tanto horizontal como vertical
Peso líquido: 35.4 kg
Peso bruto: 37.5 kg
Potência da ligação: 2400 W
Corrente: 10 A
Voltagem: 220-240 V
Frequência: 50; 60 Hz
Repair index: 9.2
Comprimento do cabo de alimentação eléctrica: 175.0 cm
Tipo de ficha: Ficha Schuko/Gardy c/ terra
Comprimento da mangueira de entrada: 165 cm
Comprimento da mangueira de saída: 190 cm
Código EAN: 4242005382316
Tipo de instalação: Integrável

Acessórios opcionais

SGZ0BI02	Acessórios máquinas lavar loiça
SGZ1010	EXTENSÃO AQUA-STOP
SGZ8BI00 :	
SMZ1051EU :	
SMZ2014	Acessórios máquinas lavar loiça
SMZ2056	Acessórios máquinas lavar loiça
SMZ5000	Acessórios máquinas lavar loiça
SMZ5003	Acessórios máquinas lavar loiça
SMZ5300 :	



Serie 4, Máquina de Lavar Louça Totalmente Integrável, 60 cm SMV4EVX00E

Máquina de lavar louça com excelentes resultados de lavagem e secagem e controlo remoto via a app Home Connect.

CARACTERÍSTICAS DESTAQUE

- Classe de Eficiência Energética¹: C
- Energia² / Água³: 75 kWh / 9 litros
- Capacidade: 14 talheres
- Duração do programa⁴ 3:35 (h:min)
- Nível de ruído: 44 dB(A) re 1 pW
- Classe de Eficiência de Ruído: B
- Nível de ruído (programa silêncio): 43 dB(A) re 1 pW

PROGRAMAS / FUNÇÕES

- 6 Programas: Eco 50 °C, Auto 45-65 °C, Intensivo 70 °C, 1 hora 65 °C, Silence 50 °C, Favorito
- Programa Favorito
- 4 Funções Especiais: Home Connect - Controlo remoto via Wi-Fi, EfficientDry, Half Load, SpeedPerfect+
- Programa de manutenção para limpeza da cuba
- Funções adicionais disponíveis através da app Home Connect: HygienePlus, Silence on demand

TECNOLOGIA E SENSORES

- Sistema de secagem EfficientDry
- Sistema GlassProtect
- Assistente de dosagem
- Motor EcoSilence Drive
- Identificação automática do tipo de detergente
- Sistema de filtragem com autolimpeza, tripartido
- Caba em Inox/Polinox

SISTEMA DE CESTOS

- Sistema de cestos VarioFlex
- Gaveta Vario
- Cesto superior regulável em altura com RackMatic
- Rodas de fácil deslize no cesto inferior
- Cesto inferior com travão para evitar descarrilamento
- Suportes rebatíveis no cesto superior /2x)
- Suportes rebatíveis para pratos no cesto inferior (4x)
- 2 suportes dobráveis no cesto superior, para chávenas pequenas

FUNCIONAMENTO / MANUSEAMENTO

- Home Connect para controlo remoto
- Comando TouchControl de acesso superior
- InfoLight, projeção de luz para o solo a indicar funcionamento do aparelho, vermelho
- Indicador de tempo restante
- Sinal acústico de fim do programa
- Programação diferida até 24 horas

SEGURANÇA E ACESSÓRIOS

- AquaStop com garantia vitalícia contra danos provocados por eventuais fugas de água

- Protecção contra vapores

MEDIDAS

- (AxLxP): 81.5 x 59.8 x 55 cm

¹ Escala de Classes de Eficiência Energética de A a G

² Consumo de energia em kWh para 100 ciclos (no programa Eco 50 °C)

³ Consumo de água em litros por ciclo (no programa Eco 50 °C)

⁴ Duração do Programa Eco 50 °C

Serie 4, Máquina de Lavar Loiça
Totalmente Integrável, 60 cm
SMV4EVX00E

medidas em mm



⚡ tomada
 () valores com o conjunto de prolongamento

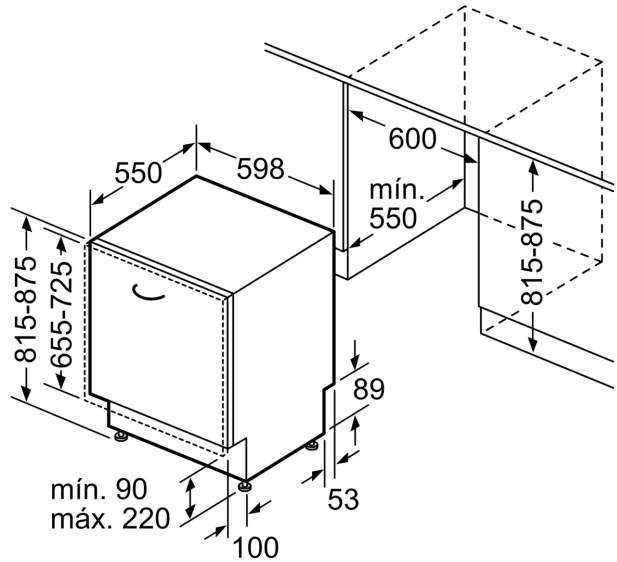

Medidas em mm