

Serie 6, Combinado de instalação livre, 203 x 60 cm, Inox (com anti-dedadas)
KGN39AIAT



Acessórios incluídos

1 x Cuvete para cubos de gelo

Acessórios opcionais

KSZ39AL00 : Kit de união side-by-side, inox

Frigorífico Classe A, com VitaFresh XXL <0°C> e No Frost para resultados de conservação eficientes e perfeitos em qualquer circunstância.

- **Classe de eficiência energética A:** Poupe energia e conserve super silenciosamente com a classe A, a mais eficiente para energia e nível de ruído.
- **VitaFresh XXL <0°C>:** mantém os alimentos frescos por mais tempo em espaçosas gavetas frigoríficas de climatização controlada..
- **NoFrost:** não voltará a descongelar o congelador manualmente.
- **Parede posterior de metal com MultiAirflow:** circulação do ar fresco de forma uniforme e temperaturas consistentes.
- **Flex Interior:** ajuste o interior do frigorífico às suas necessidades graças às prateleiras da porta flexíveis.

Technical data

Classe de eficiência energética: A

Consumo médio anual de energia em kilowatt-hora por ano (kWh/a): 104 kWh/annum

Soma do volume dos compartimentos de congelação: 103 l

Soma do volume dos compartimentos de refrigeração: 260 l

Emissão de ruído aéreo: 29 dB(A) re 1 pW

Classe de emissão de ruído aéreo: A

Tipo de construção: Livre instalação

Opções do painel da porta: Impossível

Altura: 2030 mm

Largura do produto sem pegas desembalado.: 600 mm

Profundidade: 665 mm

Peso líquido: 110,7 kg

Corrente: 10 A

De que lado está montada a porta?: Direita reversível

Frequência: 50 Hz

Comprimento do cabo de alimentação eléctrica: 240 cm

Número de compressores: 1

N.º de circuitos de frio independentes: 2

Ventilador interior da secção do frigorífico: Não

Sentido de abertura da porta reversível: Sim

Número de prateleiras ajustáveis no compartimento de refrigeração: 3

Prateleiras para garrafas: Sim

Tipo de instalação: N/D



4 242005 325443

Serie 6, Combinado de instalação livre, 203 x 60 cm, Inox (com anti-dedadas) KGN39AIAT

Frigorífico Classe A, com VitaFresh XXL <0°C> e No Frost para resultados de conservação eficientes e perfeitos em qualquer circunstância.

CONSUMO / CAPACIDADE

- Classe de eficiência energética: A
- Consumo anual de energia (kWh/ano): 104 kWh/ano
- Volume líquido total : 363 litros
- Volume líquido do frigorífico: 260 litros
- Volume líquido do congelador: 103 litros
- Emissão de ruído (dB(A) re 1pW): 29 dB
- Capacidade de congelação (kg/24 h): 11 kg
- Classe Climática: SN-T
- Super congelação
- Tempo de aumento da temperatura: 21 horas

DESIGN

- Porta(s) em Inox com tratamento anti dedadas
- Puxador vertical
- Iluminação interior LED com Soft Start

CONFORTO E SEGURANÇA

- NoFrost
- Visualização e controlo electrónico da temperatura, através de visor de LED's
- 2 circuitos de frio independentes com regulação separada da temperatura para Frigorífico e Congelador
- Interruptor super frigorífico.: Sim
- Alarme óptico e acústico de porta aberta
- Alarme óptico e acústico

FRIGORÍFICO

- Sistema Multifrio Laminar
- 5 prateleiras de vidro (3 ajustáveis em altura), das quais Prateleira de vidro divisível, Design standard
- Suporte para garrafas cromado
- 1 prateleira(s) grande(s) na porta, 3 prateleiras pequenas na porta

CONSERVAÇÃO

- Gaveta VitaFresh <0°C> ideal para manter carne e peixe frescos durante mais tempo
- Gaveta VitaFresh com regulação de humidade, ideal para frutas e legumes

CONGELADOR

- 3 gavetas transparentes

MEDIDAS

- Aparelho (A x L x P sem puxador): 203 x 60 x 66.5 cm

INFORMAÇÃO TÉCNICA

- Porta com sentido de abertura à direita, permutável
- Pés frontais ajustáveis em altura e rodas traseiras
- Voltagem: 220 - 240 V

ACESSÓRIOS

- Suporte para ovos, 1 cuvette para cubos de gelo

Notas:

- Com base nos resultados do exame padrão de 24 horas. O consumo real depende da utilização/localização do aparelho.

Serie 6, Combinado de instalação livre, 203 x 60 cm, Inox (com anti-dedadas)
KG39AIAT

Medidas em mm

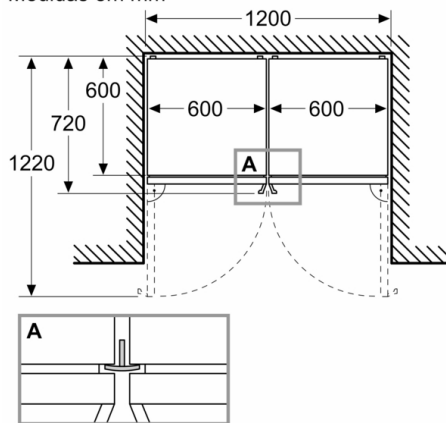

Medidas em mm

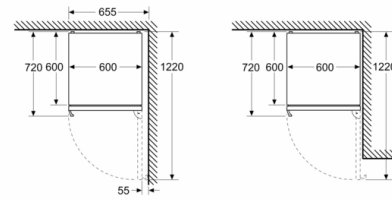

Medidas em mm

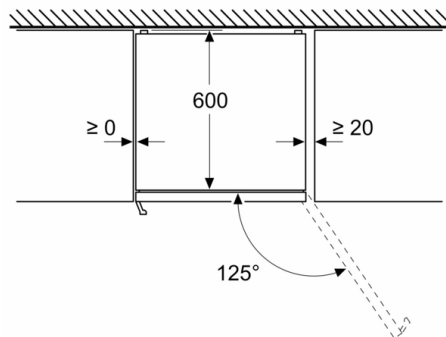

Medidas em mm

