

**Serie | 2, Máquina de Lavar Loiça  
Totalmente Integrável, 60 cm  
SMV2ITX18E**



**Máquina de lavar loiça de funcionamento silencioso, com controlo remoto através da app Home Connect.**

- Bosch, marca Número #1 em máquinas de lavar loiça no mundo.\*\*
- **Função Extra Secagem:** proporciona uma secagem extra para resultados perfeitos.
- **Home Connect:** eletrodomésticos com controlo remoto para facilitar as tarefas diárias.
- **Easy Start:** Recomendação do programa mais adequado caso a caso.
- **Contador de pastilhas de detergente:** Para que nunca faltem é notificado antecipadamente

**Technical data**

Classe de eficiência energética (Regulamento (UE) 2017/1369):	E
Consumo de energia para 100 ciclos do programa Eco (UE 2017/1369):	92
Número máximo de serviços de loiça (UE 2017/1369):	12
O consumo de água do programa eco em litros por ciclo (UE 2017/1369):	10,5
Duração do programa (UE 2017/1369):	4:30
Emissão de ruído aéreo (UE 2017/1369):	48
Classe de emissão de ruído aéreo (UE 2017/1369):	C
Tipo de construção:	Encastrar
Altura sem tampo (mm):	0
Dimensões do produto (mm):	815 x 598 x 550
Medidas do nicho para instalação(mm):	815-875 x 600 x 550
Profundidade com porta aberta a 90 graus (mm):	1150
Pés ajustáveis:	Yes - all from front
Ajuste máximo dos pés (mm):	60
Plinto ajustável:	Tanto horizontal como vertical
Peso líquido (kg):	31,104
Peso bruto (kg):	33,4
Classificação da ligação (W):	2400
Corrente (A):	10
Voltagem (V):	220-240
Frequência (Hz):	50; 60
Comprimento do cabo de alimentação eléctrica (cm):	175
Tipo de ficha:	Ficha Schuko/Gardy c/ terra
Comprimento da mangueira de entrada (cm):	165
Comprimento da mangueira de saída (cm):	190
Código EAN:	4242005207213
Tipo de instalação:	Totalmente integrado



4 242005 207213

## Serie | 2, Máquina de Lavar Loiça Totalmente Integrável, 60 cm SMV2ITX18E

**Máquina de lavar loiça de funcionamento silencioso, com controlo remoto através da app Home Connect.**

### MEDIDAS

- (AxLxP): 81.5 x 59.8 x 55 cm
- <sup>1</sup> Escala de Classes de Eficiência Energética de A a G
- <sup>2</sup> Consumo de energia em kWh para 100 ciclos (no programa Eco 50 °C)
- <sup>3</sup> Consumo de água em litros por ciclo (no programa Eco 50 °C)
- <sup>4</sup> Duração do Programa Eco 50 °C

### ETIQUETA DE EFICIÊNCIA ENERGÉTICA

- Classe de Eficiência Energética<sup>1</sup>: E
- Energia<sup>2</sup> / Água<sup>3</sup>: 92 kWh / 10.5 litros
- Capacidade: 12 talheres
- Duração do programa<sup>4</sup> 4:30 (h:min)
- Nível de ruído: 48 dB(A) re 1 pW
- Classe de Eficiência de Ruído: C

### CARACTERÍSTICAS DESTAQUE

- Home Connect para controlo remoto

### PROGRAMAS / FUNÇÕES

- 4 Funções Especiais: Home Connect - Controlo remoto via WIFI, ExtraSecagem, Half Load, SpoD VarioSpeed
- Programa de manutenção para limpeza da cuba
- Silence on demand (via app)

### TECNOLOGIA E SENSORES

- AquaSensor, Sensor de carga
- Assistente de dosagem
- Motor EcoSilence Drive
- Identificação automática do tipo de detergente
- Filtro auto-limpante , tripartido
- Cubo em Inox/Polinox

### SISTEMA DE CESTOS

- Sistema de cestos normal
- Rodas de fácil deslize no cesto inferior
- Cesto inferior com travão para evitar descarrilamento
- Cesto para talheres no cesto inferior
- Tabuleiros de suporte para châvenas no cesto superior (2x)

### FUNCIONAMENTO / MANUSEAMENTO

- Comando TouchControl de acesso superior
- InfoLight, projeção de luz para o solo a indicar funcionamento do aparelho, vermelho
- Início diferido 3/6/9 horas

### SEGURANÇA E ACESSÓRIOS

- AquaStop com garantia vitalícia contra danos provocados por eventuais fugas de água
- Sistema GlassProtect
- Protecção contra vapores

**Serie | 2, Máquina de Lavar Loiça Totalmente Integrável, 60 cm  
SMV2ITX18E**

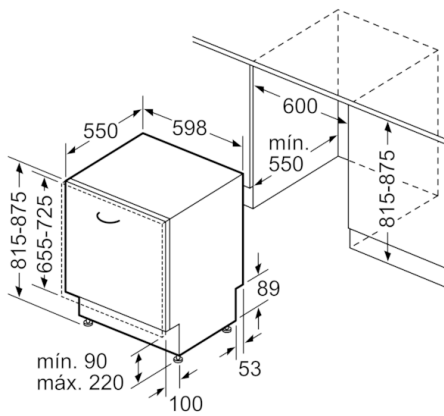

Medidas em mm