

**Serie | 4, Máquina de Lavar Loiça
Totalmente Integrável, 60 cm
SMH4ITX12E**



Acessórios opcionais

SMZ5000 : Acessórios máquinas lavar loiça

**Máquina de lavar loiça conectável com
silence on demand para reduzir o ruído
sempre que desejar através da app Home
Connect.**

- Bosch, marca Número #1 em máquinas de lavar loiça no mundo.**
- **Porta deslizante VarioHinge:** a solução ideal para uma estética perfeita da cozinha.
- **Função Extra Secagem:** proporciona uma secagem extra para resultados perfeitos.
- Cesto superior regulável em altura; mais espaço para pratos de grande dimensão.
- **Silence on demand:** reduzir o ruído até 30 min através da app Home Connect .

Technical data

Classe de eficiência energética (Regulamento (UE) 2017/1369):	E
Consumo de energia para 100 ciclos do programa Eco (UE 2017/1369):	92
Número máximo de serviços de loiça (UE 2017/1369):	12
O consumo de água do programa eco em litros por ciclo (UE 2017/1369):	10,5
Duração do programa (UE 2017/1369):	4:30
Emissão de ruído aéreo (UE 2017/1369):	48
Classe de emissão de ruído aéreo (UE 2017/1369):	C
Tipo de construção:	Encastar
Altura sem tampo (mm):	0
Dimensões do produto (mm):	815 x 598 x 550
Medidas do nicho para instalação(mm):	815-875 x 600 x 550
Profundidade com porta aberta a 90 graus (mm):	1150
Pés ajustáveis:	Yes - all from front
Ajuste máximo dos pés (mm):	60
Plinto ajustável:	Tanto horizontal como vertical
Peso líquido (kg):	32,091
Peso bruto (kg):	34,4
Classificação da ligação (W):	2400
Corrente (A):	10
Voltagem (V):	220-240
Frequência (Hz):	50; 60
Comprimento do cabo de alimentação eléctrica (cm):	175
Tipo de ficha:	Ficha Schuko/Gardy c/ terra
Comprimento da mangueira de entrada (cm):	165
Comprimento da mangueira de saída (cm):	190
Código EAN:	4242005248506
Tipo de instalação:	Totalmente integrado



4 242005 248506

Serie | 4, Máquina de Lavar Loiça Totalmente Integrável, 60 cm SMH4ITX12E

Máquina de lavar loiça conectável com silence on demand para reduzir o ruído sempre que desejar através da app Home Connect.

SEGURANÇA E ACESSÓRIOS

- AquaStop com garantia vitalícia contra danos provocados por eventuais fugas de água
- VarioHinge, porta com dobradiça deslizante
- Sistema GlassProtect
- Protecção contra vapores

MEDIDAS

- (AxLxP): 81.5 x 59.8 x 55 cm

¹ Escala de Classes de Eficiência Energética de A a G

² Consumo de energia em kWh para 100 ciclos (no programa Eco 50 °C)

³ Consumo de água em litros por ciclo (no programa Eco 50 °C)

⁴ Duração do Programa Eco 50 °C

ETIQUETA DE EFICIÊNCIA ENERGÉTICA

- Classe de Eficiência Energética¹: E
- Energia² / Água³: 92 kWh / 10.5 litros
- Capacidade: 12 talheres
- Duração do programa⁴ 4:30 (h:min)
- Nível de ruído: 48 dB(A) re 1 pW
- Classe de Eficiência de Ruído: C

CARACTERÍSTICAS DESTAQUE

- Home Connect para controlo remoto

PROGRAMAS / FUNÇÕES

- 6 Programas: Eco 50 °C, Auto 45-65 °C, Intensivo 70 °C, 1 hora 65 °C, Glass 40 °C, Favorito
- 4 Funções Especiais: Home Connect - Controlo remoto via WIFI, ExtraSecagem, HigienePlus, SpoD VarioSpeed
- Programa de manutenção para limpeza da cuba
- Silence on demand (via app)

TECNOLOGIA E SENSORES

- AquaSensor, Sensor de carga
- Assistente de dosagem
- Motor EcoSilence Drive
- Identificação automática do tipo de detergente
- Filtro auto-limpante , tripartido
- Cuba em Inox/Polinox

SISTEMA DE CESTOS

- Sistema de Cestos Vario
- Rodas de fácil deslize no cesto inferior
- Cesto inferior com travão para evitar descarrilamento
- Cesto superior regulável em altura
- Suportes rebatíveis no cesto inferior (2x)
- Cesto para talheres no cesto inferior

FUNCIONAMENTO / MANUSEAMENTO

- Comando TouchControl de acesso superior
- InfoLight, projeção de luz para o solo a indicar funcionamento do aparelho, vermelho
- Indicador de tempo restante
- Programação diferida até 24 horas

**Serie | 4, Máquina de Lavar Loiça Totalmente Integrável, 60 cm
SMH4ITX12E**

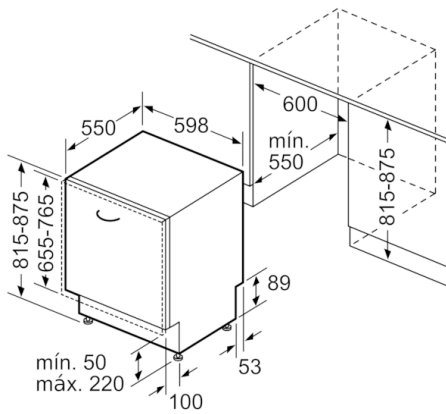

Medidas em mm