



INTEGRA 66750 POS Chaminé de integração de 60 cm



Classe de
eficiência
energética A



LED

DESCRIÇÃO

Chaminé de integração de 60 cm

LIFESTYLE

Maestro

CORES



REFERENCIA

REF. 113100000
EAN. 8434778014808

CARACTERÍSTICAS

Chaminé de integração
Comando giratório pulsante
2 lâmpadas LED
Três velocidades
Filtro metálico decorativo
Motor blindado de dupla turbina ECOPOWER
Capacidade extração (*): min. 255 m³/h - máx. 620 m³/h
Nível de potência sonora (*): min. 50 dBA - máx. 70 dBA
Possibilidade de funcionamento em recirculação (filtro D9C)
Este modelo fica totalmente encastrado no móvel com os respectivos painéis laterais e frontais.

MEDIDAS

Altura do produto (mm): 339
Largura do produto (mm): 894
Profundidade do produto (mm): 310
Comprimento do produto (mm):
Peso líquido (kg): 8,8

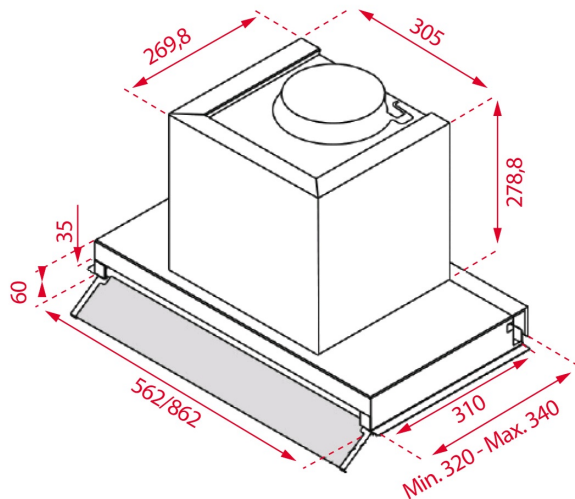

ESPECIFICAÇÕES TÉCNICAS

CARACTERÍSTICAS PARTICULARES

Tipo de exaustor: Integração
Estilo: Integração
Ø saída (mm): 150
Consumo de luz interior (w): 2,5
Tipo de ficha: European plug
Comprimento cabo ligação (cm): 150
Tensão (v): 220/240
Frequência (Hz): 50
Potência máxima exaustor (W): 255
N.º de motores: 1
Potência do motor (W): 250
Capacidade de extração - saída livre (m³ / h): 630

REGULAMENTO DA UE NO. 65/2014 E 66/2104

Consumo anual de energia AEC kWh / ano (kWh): 55,2
Classe de eficiência energética: A
Eficiência fluido dinâmica (FDEhood): 29,2
Classe de eficiência fluido dinâmica: A
Eficiência de luz (lehood) lux / watt: 76,1
Classe de eficiência de iluminação: A
Classe de eficiência de filtragem de gorduras: C
Fluxo de ar (Qmin) m³ / h: 255
Fluxo de ar (Qmax): 620

Fluxo de ar (Qboost): NA
Potência sonora (LwA) min velocidade (db): 50
Potência sonora (LwA) velocidade máxima (dB): 70
Potência sonora (LwA) velocidade intensiva (db): NA
Consumo elétrico no modo de desativação (Po) W: 0,49
Consumo elétrico no modo de espera (PS) W: 0
Índice de eficiência energética (EEI): 52,9
Fator de aumento de tempo (f): 0,9
Potência elétrica medida no ponto de maior eficiência (Wbep) W: 157
Potência nominal do sistema de iluminação segundo teste (WL) W: 5
Iluminação média produzida pelo sistema de iluminação na superfície da cozedura (Emedia) lux: 381

ACESSÓRIOS

Válvula anti retorno: Sim
Redução opcional: Sim

MODELOS

Número de filtros: 1
Número de velocidades: 3



INTEGRA 66750 POS

ETIQUETA ENERGÉTICA

