



### Características

#### Arca de encastre

- Congelação rápida
- Indicador de congelação rápida
- Porta reversível
- Sistema de integração com porta fixa
- Ventilação forçada
- Classificação energética A+
- Capacidade total (bruta): 96 litros
- Capacidade do congelador (líquida): 87 litros

### Desenho Técnico

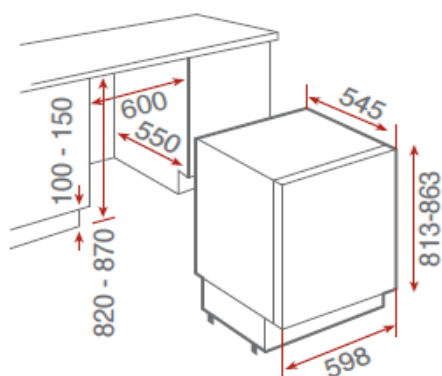

### Cor

Branco

### Código

190057

### EAN

8421152084915

### Dados técnicos

- |   |       |
|---|-------|
| • Potência máxima total (W)             | 55    |
| • Potência de descongelação (W)         | -     |
| • Número de estrelas no congelador      | 4     |
| • Poder de congelação (kg/24 horas)     | 10    |
| • Autonomia do congelador (horas)       | 19    |
| • Consumo de energia diária (kWh/dia)   | 0.523 |
| • Consumo de energia anual (kWh/ano)(1) | 191   |
| • Nível de ruído (dBA)                  | 39    |
| • Classificação climática               | SN-T  |

(1) Consumo anual de energia em kWh com base em resultados de teste standard para 24 horas de consumo

O consumo real de energia depende das condições de uso do equipamento.