

beko
Live like a Pro

Maquina Lavar Roupa Encastre WITV 8612 XW0R



10
años
de garantía
Motor
ProSmart™ Inverter



Fast +

Lavagem 55% mais rápida



AddXtra

Adicionar roupas uma vez já iniciada a lavagem



DrumClean

Limpeza do tambor

Tecnologías

- **Motor ProSmart™ Inverter - 10 anos Garantía.** Alta eficiencia e durabilidade, baixo ruido
- **Fast+:** Lavagem até 55% mais rápida, diminui o tempo do programa de lavagem.
- **AddXtra:** Adicionar roupas uma vez já iniciado a lavagem
- **DrumClean:** Elimina os maus odores e residuos incrustados no tambor
- **Capacidade de carga: 8kg**
- **RPM: 1200**
- **Display Digital**
- **Inicio diferido: 0-19h**
- **Nº Programas: 15 e Nº Funções Auxiliares: 6**
- **Proteção Anti inundação**

Características técnicas

- Classificação energética: **A+++ (-10%)**
- Nivel de ruido lavagem/secagem dB(a): 48 / 72
- Dimensões: (Altura x Largura x Profundidade) (cm): 82 x 60 x 56



EAN Code: 8690842369179
SKU Code: 7179242300

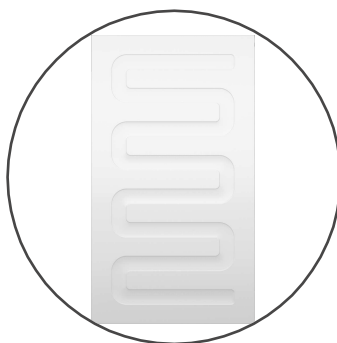
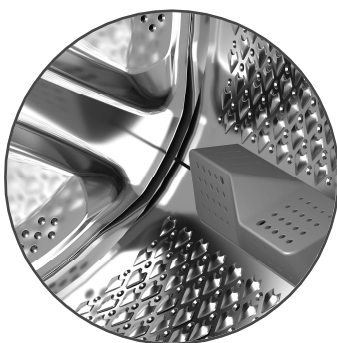

Categoría	Modelo	WITV 8612 XW0R
Capacidad kg		8.0
Clase de eficiencia energética		A+++ (-10%)
Velocidad máxima centrifugación		1200
Consumo de energía anual kWh		175
Consumo de energía programa normal algodón 60°C con carga completa kWh		1,010
Consumo de energía programa normal algodón 60°C con carga parcial kWh		0.600
Consumo de energía programa algodón 40°C con carga parcial kWh		0.579
Consumo eléctrico en modo desligado/modo sem desligar W [jules/segundos]		0.50 / 0.70
Consumo de agua anual litros		9899
Clase de eficiencia de centrifugación		B
Velocidad máxima de centrifugación r.p.m.		1200
Contenido de humedad residual (%)		53
Programas normales de lavagem da ficha energética		Algodón 60°C y algodón 40°C
Duración do programa algodón 60°C con carga completa min		218 min
Duración do programa algodón 60°C con carga parcial min		167 min
Duración do programa algodón 40°C con carga parcial min		167 min
Potencia sonora de lavagem/centrifugación dB(A)		48/72
Tipo de instalación		Built-in
Prestações		
AutoDose: dosificación automática de detergente y suavizante		No
Aquatech: 50% más rápido- 50% más delicado		No
ProSmart™ Inverter		ProSmart™ Inverter
HomeWhiz: Conectividad por Bluetooth		No
Fast+: Lavado hasta un 55% más rápido		Sí
AddXtra: Añadir prendas		Sí
SteamCure™: El poder del vapor		No
Eliminación de pelo de mascotas		No
DrumClean: Limpieza del tambor		Sí
Volumen del tambor litros		55
Iuminación interior del tambor		No
Diseño tambor		AquaWave
Diámetro puerta (ojo de buey) cm		
SilentTech®: Paneles laterales antivibración		S Type
Tipo de Display		Digital Display
Inicio diferido		0-19h
Indicador de tiempo restante		Sí
Seguimiento de programa		Sí
Selección de temperatura		Sí
Sistema protección antifugas de agua		Sí
Control automático de agua		Sí
Control electrónico de balance de carga		Sí
Bloqueo de seguridad para niños		Sí
Color		Blanco
Dimensiones		
Altura del aparato con /sin embalaje (cm)		88 / 82
Anchura del aparato con /sin embalaje (cm)		65 / 60
Fondo del aparato con cm con /sin embalaje (cm)		60 / 56
Peso bruto / neto (kg)		68 / 67
Conexión eléctrica y toma de agua		
Tensión Nominal V		230

Programas y funciones	
Programa-1	Algodón
Programa-2	Eco 40-60
Programa-3	Sintéticos
Programa-4	Rápido 28'/Rápido 14'
Programa-5	Mix
Programa-6	Lana/Lavado a mano
Programa-7	Delicados
Programa-8	Centrifugado y vaciado
Programa-9	Aclarado
Programa-10	Plumíferos
Programa-11	Sport
Programa-12	Ropa oscura/Jeans
Programa-13	Manchas PRO
Programa-14	Camisas
Programa-15	Hygiene+
Programa-16	-
Programa-17	-
Programa-18	-
Programa-19	-
Programa-20	-
Programa descargable_1	-
Programa descargable_2	-
Programa descargable_3	-
Programa descargable_4	-
Programa descargable_5	-
Función auxiliar - 1	Prelavado
Función auxiliar - 2	Fast+
Función auxiliar - 3	Extra Aclarado
Función auxiliar - 4	-
Función auxiliar - 5	-
Función auxiliar_1_pulsando 3 seg	Drum Clean
Función auxiliar_2_pulsando 3 seg	Bloqueo de seguridad para niños
Función auxiliar_3_pulsando 3 seg	Antiarrugas+
Función auxiliar_4_pulsando 3 seg	-
Función auxiliar_5_pulsando 3 seg	-
Función Auxiliar Centrifuga_1_pulsando 3 seg	-

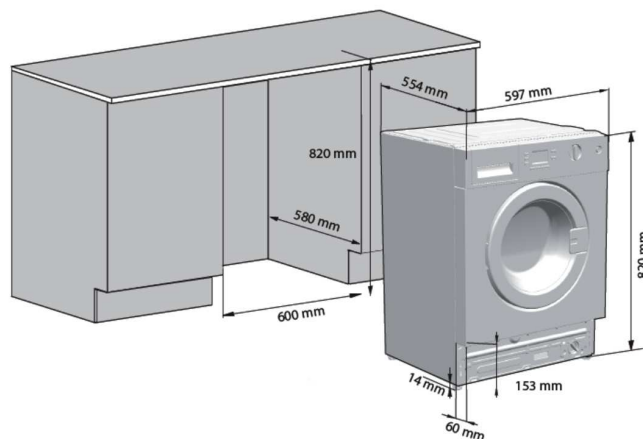

Motor ProSmart Inverter



Fast+: Lavado rápido



AddXtra: Añadir prendas



Rápido 28 min

Diseño y especificaciones técnicas podrán ser modificadas sin previo aviso

EAN Code: 8690842369179
SKU Code: 7179242300