

TEKA

DFI 76950 Máquina de lavar louça de integração total em aço inoxidável com abertura automática Premium Dry, sliding door, terceiro cesto Multiflex para talheres e chávenas, capacidade para louça de 15 serviços, 9 programas de lavagem e classificação ene



Beam On Floor



Eco Function



IonClean



Detergent
detector
system



AutoDoor
opening
system



Sliding Door



Sensor
Aqualogic



Third Cutlery
Tray



Classe de
eficiência
energética
A+++

DESCRIÇÃO

Máquina de lavar louça de integração total em aço inoxidável com abertura automática Premium Dry, sliding door, terceiro cesto Multiflex para talheres e chávenas, capacidade para louça de 15 serviços, 9 programas de lavagem e classificação ene

LIFESTYLE

Maestro

CORES

REFERENCIA

REF. 114260004
EAN. 8434778013481

CARACTERÍSTICAS

Máquina de lavar louça de integração total
Painel de comandos eletrónico com display digital LED branco
Abertura automática da porta Premium Dry
Capacidade para louça de 15 pessoas
Terceiro cesto para talheres e chávenas MultiFlex 3
Terceiro irrigador superior
Nove programas de lavagem: Autoclean, Eco, Auto, Dualcare, Intensivo, 1 hora (58' lavagem e secagem), Glasscare, Mini 30, Pré-lavagem
Seis temperaturas de lavagem (35º/40º/45º/50º/65ºC/70ºC)
Função: meia carga, Express, Powerwash, secagem extra
Sistema Aquastop
Sistema de sensores SmartSensor
Sistema MultiCleaner Sensor (3 em 1)
Sinal luminoso de funcionamento Beam on floor
Possibilidade de instalação em coluna
Sliding door
Motor inverter
Tecnologia IonClean
Programação digital diferida (1-24 horas)
Cesto superior regulável em altura (PushUp - 3 posições)
Cesto inferior FlexiSet4 com 4 suportes rebatíveis
Pilotos indicativos funcionamento, falta de sal, brilhantador, programa selecionado e tempo restante
Nível de ruído máximo: 42 dBA

TEKA**DFI 76950**

MEDIDAS

Altura do produto (mm): 818
Largura do produto (mm): 598
Profundidade do produto (mm): 550
Comprimento do produto (mm):
Peso líquido (kg): 40,1

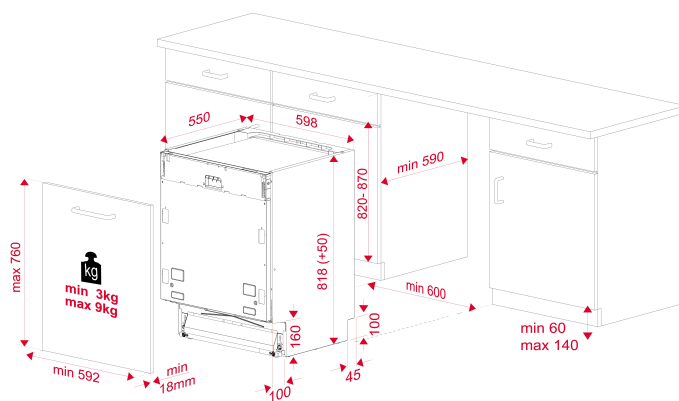

ESPECIFICAÇÕES TÉCNICAS

MEDIDAS DE ENCASTRE

Altura do nicho (cm): 82-87

FICHA DO PRODUTO

Capacidade (n.º de serviços): 15
Classe de eficiência energética: A+++
Consumo de energia (kWh / ano): 241
Consumo de energia (Kwh): 0.84
Consumo de água (litros / ano): 2660
Consumo de água (litros): 9.5
Eficiência de lavagem: A
Classe de eficiência de secagem: A
Programa standard: Eco 50
Duração do ciclo standard (minutos): 245
Nível de ruído (db): 42
Certificados: CB; CE

FONTE DE ENERGIA

Frequência (Hz): 50
Tensão (v): 220-240
Tipo de ficha: EU

Potência máxima total (W): 2100
Potência do elemento de calor (W): 1800

CARACTERÍSTICAS PARTICULARES

Tipo de instalação: Integração
Display painel controle: Sim
Número de programas: 9
Número de temperaturas de lavagem: 6
Abertura automática da porta: Sim
Beam on floor: Sim
Ion Clean (anti-odores e anti-bactérias): Sim
Aqua-logic: Sim
Função 3 em 1: Sim
Descalcificador : Sim
Microfiltro: Sim
Instalação em coluna: Sim

SISTEMA DE SEGURANÇA

Internal Leakage Control: Sim
AQUASTOP: Sim

INDICADOR LUMINOSO DE FUNCIONAMENTO

Indicador de falta de sal: Sim
Indicador de falta de brilhantador: Sim
Indicador de programa selecionado: Sim
Tempo restante: Sim
Indicador automático abertura da porta: Sim

FUNÇÕES ESPECIAIS

Programa pré-lavagem: Sim
Programa rápido: Sim
Programa rápido (minutos): 30´
Programa 1 hora: Sim
Programa económico: Sim
Programa intensivo: Sim
Programa meia carga: Sim
Programação diferida (h): 1-24

EQUIPAMENTO

3ª cesto superior: Sim
3ª irrigador superior: Sim
Regulação frontal dos pés traseiros: Sim



DFI 76950

ETIQUETA ENERGÉTICA

The energy label for the TEKA DFI 76950 dishwasher features the following information:

- Energy Class:** A+++ (indicated by a black arrow pointing to the top of the scale)
- Energy Consumption:** 241 kWh/annum
- Water Consumption:** 2660 L/annum
- Efficiency Class:** A (indicated by a blue icon)
- Number of Place Settings:** x15
- Noise Level:** 42 dB

Additional details include the TEKA logo, model number DFI 76950, and the standard reference number 2010/1059.