



Características

Máquina de lavar roupa de integração total

- Capacidade: 8 kg
- Seletor de centrifugação: 400 - 1.000 rpm
- 15 programas
- Display digital
- Programas especiais: **lavagem à mão**, lã e roupa delicada
- Programa ECO
- Programa rápido de 14 minutos
- Funções antirugas e enxaguamento extra
- Indicadores de funcionamento, velocidade selecionada, temperatura e tempo restante
- Programação diferida (1-24 horas)
- Classificação energética: A+++

Desenho Técnico

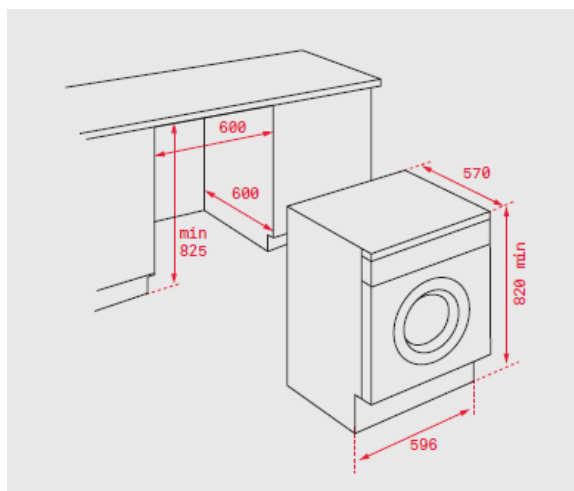

Cor	Código	EAN
Branco	40830050	8421152150429

Dados Técnicos

Potência máxima total (W)	1.600
Resistência de aquecimento (W)	1.600
Consumo de energia (kWh/ano)	196
Consumo em modo off e stand by (W)	0,49/0,90
Consumo ciclo (kWh)	1,07/0,80/0,62
Duração ciclo (minutos)	210/120/130
Consumo água (litros/ano)	9.850
% de água restante após centrifugação	62
Nível de ruído lavagem/centrifugação (dBA)	56/74