



**Características gerais:**

- Combinado de instalação livre
- Full No Frost: frigorífico e congelador
- Display digital com indicador e controlo da temperatura do frigorífico e congelador
- Coluna metal cool
- Função Férias
- Função ECO
- Congelação e arrefecimento rápido
- 1 gaveta ZeroBox
- 1 gaveta FreshBox
- 4 bandejas em vidro reguláveis em altura
- Iluminação interior LED
- Detalhes e garrafeira cromados
- Bloqueio de segurança para crianças
- 6 prateleiras em porta
- 3 gavetas no congelador com prateleiras de vidro
- Puxador oculto
- Acessibilidade total com abertura da porta a 90°C
- Rodas traseiras para movimentação
- Pés dianteiros reguláveis em altura / Portas reversíveis
- Autonomia do congelador: 15 horas
- 1 compressor, R600a (42 gr)

**Medidas exteriores**

↑2010 mm →595 mm ↗ 635mm

**Desenho técnico**

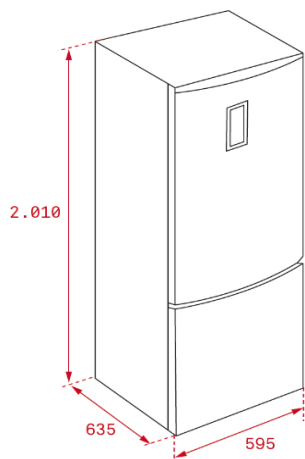

**Cor**

**Código**

**EAN**

- | Cor    | Código    | EAN           |
|--------|-----------|---------------|
| E-inox | 113410000 | 8434778003987 |

**Dados técnicos**

- |                            |                   |
|----------------------------|-------------------|
| • Classificação energética | A+++              |
| • Classificação climática  | N-T               |
| • Consumo de energia       | 0,458 kWh / 24h   |
| • Poder de congelação      | 8,5 Kg / 24 h     |
| • Consumo de energia anual | 167 kWh / ano     |
| • Nível de ruído           | 40 dBA            |
| • Tensão / frequência      | 220-240 V / 50 Hz |