



Características gerais:

- Combinado de instalação livre de quatro portas
- Motor inverter com compressor de alta eficiência
- Tecnologia IonClean que neutraliza as bactérias e maus odores
- No Frost LongLife com 3 circuitos de frio independentes
- Display digital com indicador e controlo da temperatura do frigorífico e congelador
- Compartimento multizona (congelador ou frigorífico)
- Função Férias
- Função Eco
- Congelação e arrefecimento rápido
- 2 gavetas FreshBox
- Twister Ice Maker
- 3 bandejas em vidro reguláveis em altura
- Iluminação LED no topo e na traseira do frigorífico
- Iluminação interior no congelador
- Detalhes cromados
- Sistema automático de controlo de temperatura Fuzzy Logic
- Bloqueio de segurança para crianças
- 6 prateleiras na porta
- Puxador oculto
- 1 compressor, R600a, 72 gr.

Medidas exteriores

↑1935 mm →905 mm ☐ 775mm

Desenho técnico

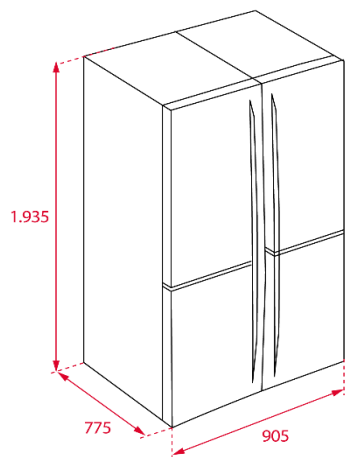

Cor

- Inox

Código

113430009

EAN

8434778003888

Dados técnicos

- Classificação energética A++
- Classificação climática N-T
- Consumo de energia 1,04 kWh / 24h
- Poder de congelação 15 Kg/ 24h
- Consumo de energia anual 380 kWh / ano
- Nível de ruído 43 dBA
- Tensão / frequência 220-240V / 50 Hz