

Tunnel Aço Inox | 335.0588.221

FAMÍLIA : Chaminés | TIPO DE INSTALAÇÃO : Chaminé Ilha | SÉRIE : Tunnel | MODELO : FTU PLUS 3707 I XS |
ACABAMENTO : Aço Inox

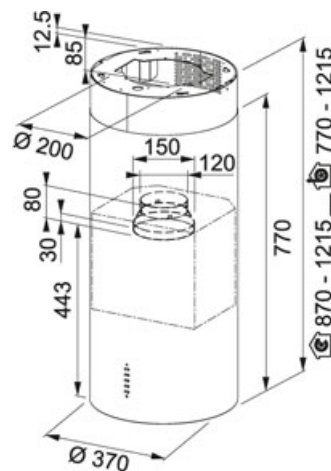

INFORMAÇÃO TÉCNICA

Largura da Chaminé em cm	37,00 cm
Iluminação	Leds 2x1W
Capacidade de extracção DIN IEC 61591 Int.	670-M3/H
Capacidade de extracção DIN IEC 61591 Max.	570-M3/H
Potência (W)	270 W
Pressão	453,00 Pa
Nível de Ruído DIN EN 60704-3 Int.	70 dB(A)
Nível de Ruído DIN EN 60704-3 Max.	66 dB(A)
Classe Energética	A

CARACTERÍSTICAS

3±	3	A	Classe de eficiência energética A
	Velocidades + Intensivo		