



Características

Combinado de encastre

- Descongelação automática no frigorífico
- **Controlo eletrónico**
- Termostato regulável
- Indicador digital de temperatura
- Pilotos indicativos de funcionamento e congelação rápida
- Sistema anti bactérias na borracha da porta
- Congelação rápida
- Gaveta de conservação Zero
- Bandejas de vidro reguláveis em altura
- Garrafeira cromada para quatro garrafas
- Alarme ótico e acústico de temperatura
- Sistema de integração com porta deslizante
- Portas reversíveis
- Classificação energética: A+
- Capacidade total bruta (litros): 283

Desenho Técnico

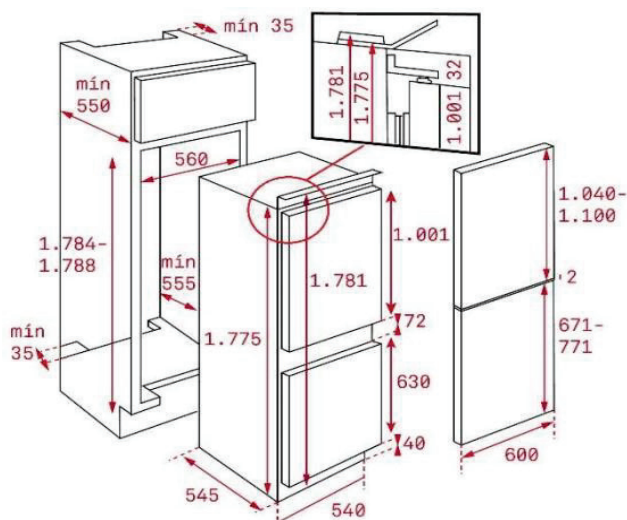

Cor

Branco

Código

40634305

EAN

8421152155967

Dados Técnicos

Potência máxima total (W)	100
Potência de descongelação (W)	-
N.º de estrelas no congelador	4
Poder de congelação (kg/24 horas)	4
Autonomia congelador (horas)	20
Consumo de energia diário (kWh/dia)	0,827
Consumo de energia anual (kWh/ano)	302
Nível de ruído (dBA)	39
Classificação climática	SN-ST

* medidas recomendadas para móveis de espessura 16 mm e 2 mm de separação entre portas