

**iQ700**  
**EX375FXB1E**  
**30 cm, Indução**

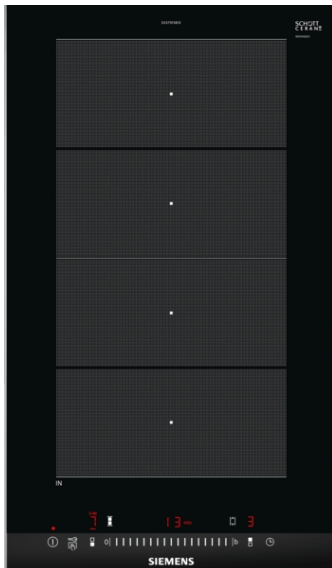

Placa de indução flexInduction com características inovadoras - máxima liberdade a cozinhar.

- ✓ powerMove Plus: uma função que permite um confeção mais cómoda graças a três zonas com diferentes temperaturas - activada através do toque.
- ✓ flexInduction: liberdade a cozinhar graças à zona flexível e às 2 zonas tradicionais.
- ✓ powerBoost: aumento da potência até 50% e redução do tempo de aquecimento.
- ✓ Controlo touchSlider: permite o controlo da temperatura através do deslizar do dedo.
- ✓ powerBoost: aumento da potência até 50% e redução do tempo de aquecimento.

#### Equipamento interior

##### Technical data

Nome/família do produto : Vario/Domino disco vitrocerâm.

Tipo de construção : CONSTR\_TYPE.Built-in

Entrada de energia : Eléctrica

Secção de planos de cozedura/tampas apenas para aparelhos independentes : 2

Medidas do nicho para instalação(mm) : 51 x 270 x 490-500

Largura do produto sem pegas desembalado em mm. : 302

Dimensões do produto (mm) : 51 x 302 x 520

Peso líquido (kg) : 8,0

Peso bruto (kg) : 9,0

Indicador de calor residual : Separado

Localização do painel de controlo : Parte frontal da placa

Material de superfície básico : Vitrocerâmica

Cor da superfície : Alumínio, Preto

Cor da armação : Alumínio

Certificados de aprovação : AENOR, CE

Comprimento do cabo de alimentação eléctrica (cm) : 110

Código EAN : 4242003697405

Classificação da ligação eléctrica (W) : 3700

Voltagem (V) : 220-240

Frequência (Hz) : 60; 50



#### Acessórios opcionais

- |          |                                     |
|----------|-------------------------------------|
| HZ394301 | Acessórios fogões/fornos eléctricos |
| HZ390522 | Acessório para placas - Grelhador   |
| HZ390512 | Teppan Yaki grande                  |
| HZ390511 | Teppan Yaki pequeno                 |
| HZ390090 | Acessório para placas - Wok         |

**iQ700**  
**EX375FXB1E**  
**30 cm, Indução**

Equipamento interior

**Design**

- Design Comfort com perfis laterais
- Combinável com placas / dominós de design igual

**Conforto:**

- 2 zonas de indução
- 17 níveis de potência
- Temporizador com desconexão automática, para todas as zonas  
Temporizador  
Temporizador crescente
- Função reStart: memória níveis seleccionados
- Função quickStart: detecção do recipiente
- Função powerMove Plus
- Indicação do consumo de energia

**Equipamento profissional**

- Controlo touchSlider

**Rapidez:**

- Função powerBoost em todas as zonas.

**Potência e Dimensões:**

- Zonas de confeção: 1 x Ø 400 mmx210 mm, 3.3 kW (nível max. potência 3.7 kW) Indução ou 2 x Ø 210 mm, 2.2 kW (nível max. potência 3.7 kW) Indução

**Ambiente e Segurança:**

- Detecção do recipiente  
Limitação da potência da placa  
Corte de segurança  
Segurança para crianças  
Protecção para limpeza
- Interruptor principal

**Medidas (mm):**

- Medidas de Instalação: 270 mm x 490 mm
- Potência de ligação: 3,7 kW
- Cabo de ligação (1,1 m )
- Espessura mínima da bancada: 30 mm

**Acessórios opcionais**

- HZ394301: acessório de união para combinação perfeita entre placas e dominós com o mesmo design

**iQ700**  
**EX375FXB1E**  
**30 cm, Indução**

Desenhos à escala

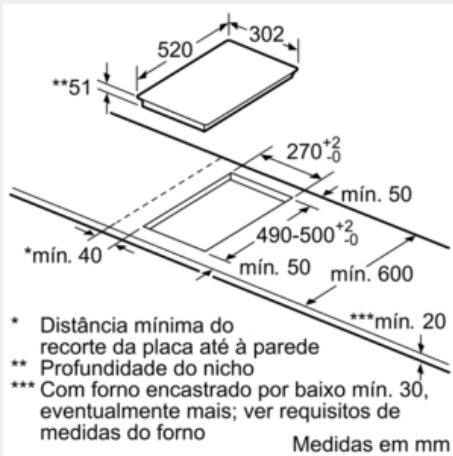
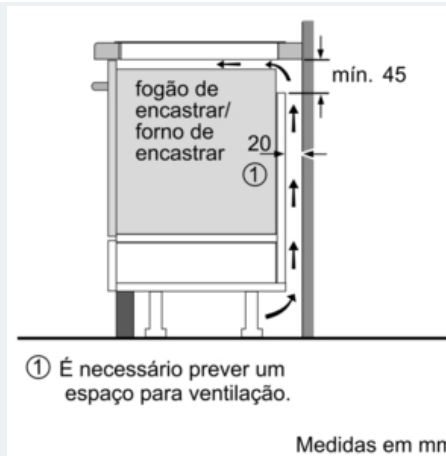
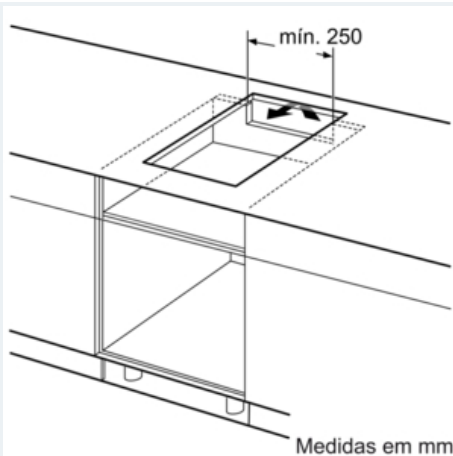

iQ700  
EX375FXB1E  
30 cm, Indução

Desenhos à escala



Figura da tabela das combinações dominó com as respectivas medidas do aparelho e de recorte

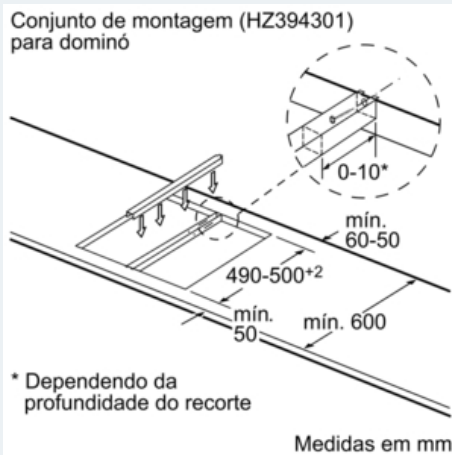
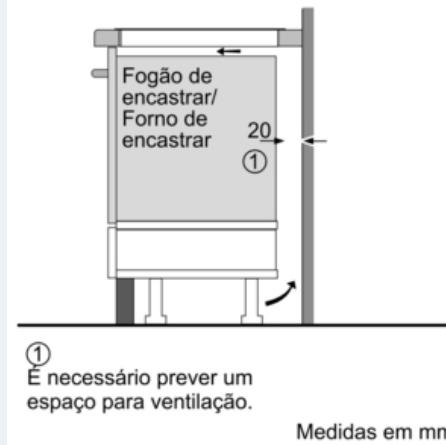
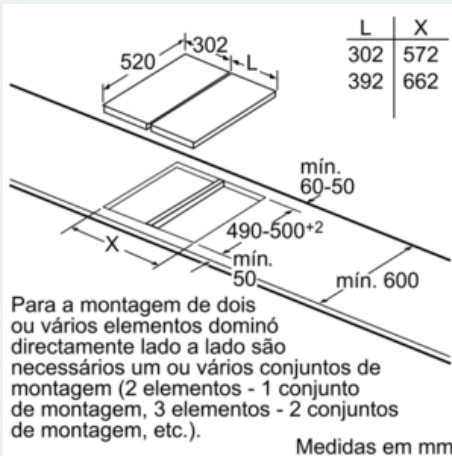
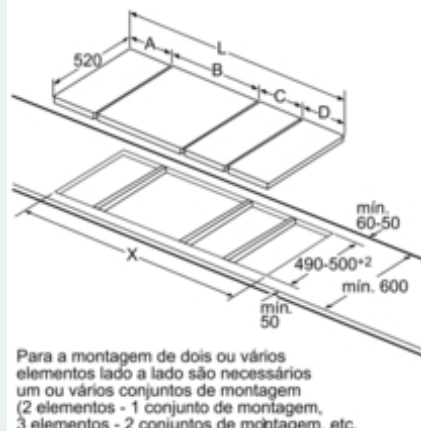

Combinações dominó possíveis com as respectivas medidas do aparelho e de recorte

Tipo de largura:	30	40	60	70	80	90
Largura do aparelho:	302	392	602	710	812	912
	A	B	C	D	L	X
2x30	302	302	-	-	604	572
1x30, 1x40	302	392	-	-	694	662
1x30, 1x60	302	602	-	-	904	872
1x30, 1x70	302	710	-	-	1012	980
1x30, 1x80	302	812	-	-	1114	1082
1x30, 1x90	302	912	-	-	1214	1182
2x40	392	392	-	-	784	752
1x40, 1x60	392	602	-	-	994	962
1x40, 1x70	392	710	-	-	1102	1070
1x40, 1x80	392	812	-	-	1204	1172
1x40, 1x90	392	912	-	-	1304	1272
3x30	302	302	302	-	906	874
2x30, 1x40	302	302	392	-	996	964
2x30, 1x60	302	302	602	-	1206	1174
2x30, 1x70	302	302	710	-	1314	1282
2x30, 1x80	302	302	812	-	1416	1384
2x30, 1x90	302	302	912	-	1516	1484
1x30, 2x40	302	392	392	-	1086	1054
1x30, 1x40, 1x60	302	392	602	-	1296	1264
1x30, 1x40, 1x70	302	392	710	-	1404	1372
1x30, 1x40, 1x80	302	392	812	-	1506	1474
1x30, 1x40, 1x90	302	392	912	-	1606	1574
3x40	392	392	392	-	1176	1144
2x40, 1x60	392	392	602	-	1386	1354
4x30	302	302	302	302	1208	1176
3x30, 1x40	302	302	302	392	1298	1266
2x30, 2x40	302	302	392	392	1388	1356
1x30, 3x40	302	392	392	392	1478	1446