



Características

Grupo filtrante

- Painel de comandos mecânico
- Barra de iluminação LED
- Três velocidades
- Filtro metálico decorativo em inox (novo design)
- Integrável em móveis de cozinha
- Motor blindado de dupla turbina
- Válvula antirretorno
- Capacidade de extração (*): min. 223 m³/h – máx. 329 m³/h
- Nível de potência sonora (*): min. 53 dBA – máx. 63 dBA
- Possibilidade de funcionamento em recirculação (filtro C3C)
- Classificação energética: E

Desenho Técnico

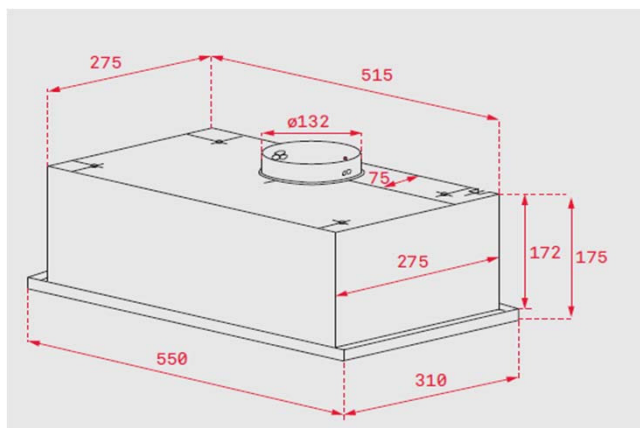

Cor

Inox

Código

121423

EAN

8421152146040

Dados Técnicos

Classificação energética	E
Fluxo de ar (Qmin) m ³ /h (*)	223
Fluxo de ar (Qmax) m ³ /h (*)	329
Fluxo de ar (Qboost) m ³ /h (*)	-
Potência sonora (LwA) veloc. min dBA (*)	53
Potência sonora (LwA) veloc. max dBA (*)	63
Potência sonora (LwA) veloc.Boost dBA (*)	-

(*) Reg. Delegado Europeu n.º 65/2014 da comissão de 1 de outubro de 2013.