



Características

Pirolítico + Hydroclean® PRO - Turbo multifunções

- Aço inoxidável anti mancha
- Suportes laterais cromados com 1 guia telescópica, 3 alturas de cozinhado
- 12 funções
- Assessor pessoal de cozinhado (20 receitas pré-programadas)
- Sistema de auto limpeza pirolítica (3 níveis)
- Fecho automático de segurança durante a pirólise ou durante o cozinhado
- Sistema de limpeza Teka Hydroclean®
- Comandos em aço inoxidável com frente em cor preto
- Display a cores TFT 4"
- Painel de comandos Touch Control multifunções c/ programação de início e fim de cozinhado
- Proposta automática de temperatura e tempo segundo função selecionada
- Função Slow cook / Função aquecimento rápido automático
- Bloqueio de segurança para crianças no painel de comandos
- Bandeja profunda com esmalte pirolítico e grelha reforçada
- (com retenção de segurança)
- Iluminação superior /Cavidade interior esmaltada especial pirólise
- Porta com quatro vidros, interior em vidro
- Ventilação forçada tangencial de duas velocidades
- Saída de vapores pela parte superior da porta
- Capacidade: 44 litros / Classificação energética A+

Desenho encastre

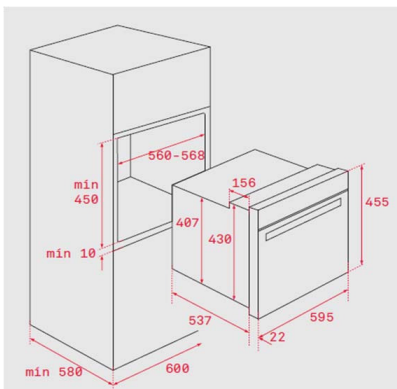

Cor	Código	EAN
Inox - vidro preto	41534020	8421152148686

Dados Técnicos

Classificação energética	A+
Potência máxima total (W)	2.915
Resistência grill/maxigrill (W)	1.400/2.550
Resistência superior + inferior (W)	2.450
Resistência turbo (W)	1.800
Motor turbo (W)	25
Motor ventilador de refrigeração (W)	30