



# VITO PRO-POWER

MANUAL DE INSTRUÇÕES  
MANUAL DE INSTRUCCIONES  
INSTRUCTION MANUAL  
MODE D'EMPLOI

---

## VIPL850



---

<b>PT</b>	Pág. 7
<b>PLAINA ELÉTRICA</b>	
<b>ES</b>	Pág. 16
<b>CEPILLO ELECTRICO</b>	

---

<b>EN</b>	Pág. 26
<b>ELECTRIC PLANER</b>	
<b>FR</b>	Pág. 35
<b>RABOT ÉLECTRIQUE</b>	

**ICONOGRAFIA / ICONOGRAFÍA /  
ICONOGRAPHY / ICONOGRAPHIE**

---



Tensão de alimentação  
Tensión de alimentación  
Power supply voltage  
Tension d'alimentation



Potência  
Potencia  
Maximum Power  
Puissance



Velocidade de rotação em vazio  
Velocidad de rotación en vacío  
Idle rotation speed  
Vitesse de rotation au ralenti



Largura Corte  
Anchura Corte  
Cutting Width  
Larg. de Rabotage



Profund. Corte  
Profund. corte  
Cutting Depth  
Profond. de Coupe



Dimensões máx. do entalhe  
Dimensiones máx. de la ranura  
Maximum notch dimensions  
Dimensions maximales de l'encoche



Peso  
Peso  
Weight  
Poids



Duplo Isolamento  
Doble Aislam.  
Double Isolation  
Double Isolement



Nível de pressão sonora (LpA)  
Nivel de presión sonora  
Acoustic pressure level  
Niveau de pression acoustique



Nível sonoro  
Nivel sonoridad  
Noise level  
Niveau sonore



Certificação  
Certificación  
Certified  
Certification

**PT** DESCRIÇÃO DA FERRAMENTA E CONTEÚDO DA EMBALAGEM  
**EN** PRODUCT SPECIFICATION AND BOX CONTENT

**ES** DESCRIPCIÓN DE LA HERRAMIENTA Y CONTENIDO DEL EMBALAJE  
**FR** DESCRIPTION DE L'APPAREIL ET DU CONTENU DE L'EMBALLAGE

**Fig. A**



**Fig. B**



**Fig. C**

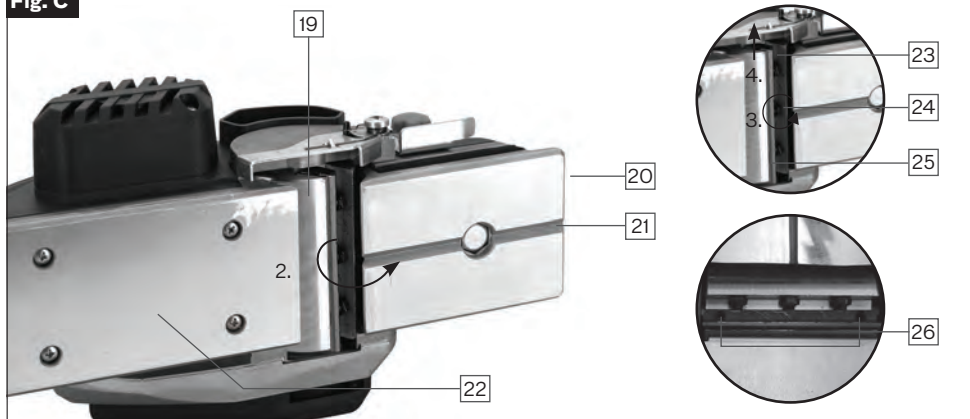

**Fig. D**



**Fig. E**



**Fig. F**



**Fig. G**



**Fig. H**



**Fig. I**



**Fig. J**



**Fig. K**

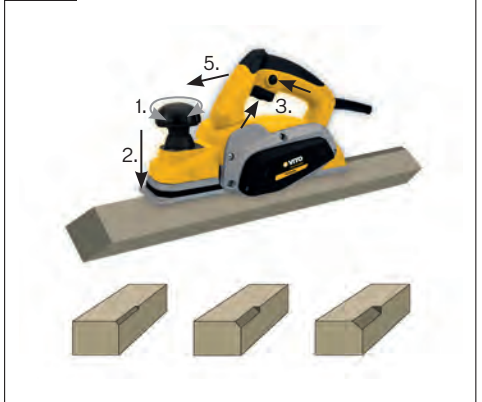

**Fig. L**



**Fig. M**



---









## ÍNDICE

<b>1. DESCRIÇÃO DA FERRAMENTA E CONTEÚDO DA EMBALAGEM</b>	<b>7</b>
<b>2. INSTRUÇÕES GERAIS DE SEGURANÇA E UTILIZAÇÃO</b>	<b>8</b>
2.1 - Geral	8
2.2 - Segurança elétrica	8
2.3 - Antes de começar a trabalhar	9
2.4 - Durante o trabalho	9
2.5 - Manutenção e limpeza	10
2.6 - Assistência Técnica	10
<b>3. INSTRUÇÕES DE MONTAGEM</b>	<b>10</b>
3.1 - Montagem e substituição das lâminas de corte	10
3.2 - Montagem da guia paralela	10
3.3 - Montagem do acessório de regulação da profundidade do entalhe	10
3.4 - Montagem do saco coletor de pó e aparas	11
<b>4. INSTRUÇÕES DE FUNCIONAMENTO</b>	<b>11</b>
4.1 - Regulação da profundidade de corte	11
4.2 - Regulação da guia paralela	11
4.3 - Regulação do acessório de regulação da profundidade do entalhe	11
4.4 - Arranque e paragem da plaina	12
4.5 - Chanfrar arestas	12
<b>5. INSTRUÇÕES DE MANUTENÇÃO</b>	<b>12</b>
5.1 - Substituição da correia de distribuição	12
5.2 - Substituição das escovas de carvão	12
5.3 - Limpeza do saco coletor de pó e aparas	12
5.4 - Afiar as lâminas de corte	12
5.5 - Limpeza e armazenamento	13
<b>6. PROTEÇÃO DO MEIO AMBIENTE</b>	<b>13</b>
<b>7. APOIO AO CLIENTE</b>	<b>13</b>
<b>8. PERGUNTAS FREQUENTES / RESOLUÇÃO DE PROBLEMAS</b>	<b>14</b>
<b>9. CERTIFICADO DE GARANTIA</b>	<b>15</b>
<b>10. DECLARAÇÃO DE CONFORMIDADE</b>	<b>15</b>

LISTA DE COMPONENTES	
1	Guia paralela
2	Suporte da guia paralela
3	Base de apoio
4	Parafuso de fixação do suporte da guia paralela
5	Escala da profundidade de corte
6	Manipulo de ajuste da profundidade do corte
7	Interruptor "ON/OFF"
8	Botão de bloqueio/desbloqueio do interruptor "ON/OFF"
9	Pega
10	Cabo de alimentação
11	Cobertura da correia de transmissão
12	Escala da guia paralela
13	Parafuso de fixação da guia paralela
14	Cobertura das escovas de carvão
15	Proteção das lâminas
16	Saída de pó e aparas
17	Parafuso de fixação do acessório de regulação da profundidade do entalhe
18	Acessório de regulação da profundidade do entalhe
19	Acessório rotativo
20	Placa frontal da base de apoio
21	Ranhura em V
22	Placa traseira da base de apoio
23	Barra de fixação da lâmina de corte
24	Parafusos da barra fixação
25	Lâmina de corte
26	Parafusos de regulação da posição da lâmina
27	Saco coletor de pó e aparas
28	Correia de distribuição

ESPECIFICAÇÕES TÉCNICAS	
Tensão nominal [V]:	230 V AC 50 Hz
Potência nominal [W]:	850
Velocidade de rotação em vazio [rpm]:	16500
Largura de corte máxima [mm]:	82
Profundidade do corte máxima [mm]:	3
Dimensões máximas do entalhe [mm]:	82 x 18
Cabo de alimentação [mm]:	2.2
Vibração (ah) [m/s <sup>2</sup> ]:	3.52, K = 1.5
Nível de pressão sonora (LpA) [dB (A)]:	83
Nível de potência sonora (LWA) [dB (A)]:	94
Classe de isolamento:	II / 
Dimensões (C x L x A) [mm]:	290 x 240 x 210
Peso [Kg]:	3.3

CONTEÚDO DA EMBALAGEM	
1	Plaina elétrica VIPL850
1	Guia paralela
1	Regulador da profundidade do entalhe
1	Saco coletor de pó e aparas
1	Chave de bocas
1	Manual de instruções

SIMBOLOGIA	
	Alerta de segurança ou chamada de atenção.
	Para reduzir o risco de lesões, o usuário deve ler o manual de instruções.
	Perigo de choques elétricos.
	Perigo de fogo ou explosão.
	Perigo de corte
	Duplo isolamento
	Respeite a distância de segurança.
	Embalagem de material reciclado.
	Recolha separada de baterias e/ou ferramentas elétricas.

## 2. INSTRUÇÕES GERAIS DE SEGURANÇA E UTILIZAÇÃO

 Ao utilizar ferramentas elétricas deve considerar determinadas medidas básicas de segurança, de modo a evitar o risco de incêndio, choques elétricos e acidentes pessoais.

 Leia sempre as instruções de segurança, funcionamento e manutenção antes de começar a utilizar a sua ferramenta elétrica. Guarde o manual de instruções para futuras consultas.

### 2.1 - GERAL

Estas medidas preventivas são imprescindíveis para a sua segurança, utilize a ferramenta elétrica sempre com cuidado, de forma responsável e tendo em consideração que o utilizador é responsável por eventuais acidentes causados a terceiros ou aos seus bens.

A ferramenta elétrica só pode ser utilizada por pessoas que tenham lido o manual de instruções e estejam familiarizadas com o manuseamento. Antes da primeira utilização, o utilizador deve ser instruído pelo vendedor ou por outra pessoa competente sobre a utilização da ferramenta elétrica, deve obter instruções adequadas e práticas.

O manual de instruções é parte integrante da ferramenta elétrica e tem que ser sempre fornecido.

Familiarize-se com os dispositivos de comando e com a utilização da ferramenta elétrica. O utilizador tem de saber, nomeadamente, como parar rapidamente a ferramenta elétrica.

Mantenha-se atento e use o bom senso enquanto trabalha com uma ferramenta elétrica. Um momento de desatenção pode resultar em ferimentos graves.

Utilize a ferramenta elétrica só se estiver em boas condições físicas e psíquicas. Não utilize a ferramenta elétrica se estiver cansado ou sob o efeito de álcool, drogas ou medicamentos. Se sofrer de algum problema de saúde, informe-se junto do seu médico sobre a possibilidade de trabalhar com a ferramenta elétrica.

Nunca permita a utilização da ferramenta elétrica por crianças, pessoas com capacidades físicas, sensoriais ou mentais limitadas, pessoas com falta de experiência e conhecimento da ferramenta ou outras pessoas que não estejam familiarizadas com as instruções de utilização.

 A ferramenta elétrica apenas pode ser utilizada conforme descrito neste manual de instruções. Não é permitida qualquer outra utilização, que possa ser perigosa e provoque ferimentos no utilizador ou danos na ferramenta elétrica.

Não sobrecarregue a ferramenta elétrica e utilize a ferramenta adequada para cada tipo de trabalho. A utilização da ferramenta elétrica para fins diferentes do previsto e o uso inadequado pode resultar em situações perigosas.

Por motivos de segurança, é proibida qualquer alteração à ferramenta elétrica além da montagem de lâminas autorizados pelo fabricante. Qualquer alteração efetuada anula o direito à garantia.

Poderá obter informações sobre as lâminas autorizados junto do seu distribuidor oficial VITO.

### 2.2 - SEGURANÇA ELÉTRICA

 A ferramenta elétrica possui duplo isolamento, o que significa que todas as peças metálicas externas estão isoladas dos componentes elétricos. Assim, em conformidade com a norma EN 60745, não é necessária qualquer ligação à terra. No entanto, o duplo

isolamento não substitui as precauções de segurança normais, que devem ser cumpridas durante a utilização da ferramenta.

Segure a ferramenta elétrica apenas pelas superfícies isoladas, que evitam o choque elétrico em caso de a ferramenta entrar em contato com fios ocultos ou com o cabo de alimentação da ferramenta durante a utilização.

 Não utilize ferramentas elétricas em ambientes explosivos, nomeadamente na presença de líquidos, gases ou poeiras inflamáveis. As ferramentas elétricas criam faíscas que poderão inflamar os líquidos, gases ou poeiras.

 A tensão de alimentação deve coincidir com as especificações técnicas da ferramenta elétrica. Mantenha a tensão entre  $\pm 5\%$  do valor nominal. Não utilize a ferramenta em locais onde a tensão de alimentação não é estável.

O cabo de alimentação da ferramenta elétrica deve ser ligado, através de uma ficha, numa tomada elétrica com proteção diferencial e ligação à terra.

Se o local de trabalho for extremamente quente, húmido ou com elevada concentração de pó, o circuito da tomada de alimentação deve estar protegido com um disjuntor (30 mA), para garantir a segurança do utilizador;

Não exponha as ferramentas elétricas à chuva, nem as utilize em ambientes molhados ou húmidos. A entrada de água numa ferramenta elétrica aumenta o risco de dano na ferramenta e choque elétrico ao utilizador.

Nunca utilize o cabo de alimentação para puxar, transportar ou desligar a ferramenta da tomada. Cabos de alimentação danificados aumentam o risco de choque elétrico.

Mantenha o cabo de alimentação e a ficha, afastados de fontes de calor, óleo, objetos cortantes e de acessórios rotativos. Verifique regularmente o

estado do cabo de alimentação, se estiver danificado, deve ser substituído por um técnico qualificado, não é permitido repará-lo.

Nunca modifique a ficha do cabo de alimentação e utilize tomada compatível com a ficha. Não use nenhum tipo de adaptador.

A utilização de extensões, para ligação do cabo de alimentação, não é recomendada. No entanto, caso utilize uma extensão, deve ter alguns cuidados, tais como:

- Se utilizar a ferramenta elétrica ao ar livre, utilize apenas extensões adequadas para uso exterior. A utilização de uma extensão adequada diminui o risco de choque elétrico;
- Utilize apenas extensões, fichas e tomadas com ligação ou contacto de terra;
- A secção dos cabos da extensão deve ser proporcional ao comprimento e com características iguais ou superiores às características do cabo de alimentação da ferramenta elétrica;
- Não utilize extensões danificadas. Examine as extensões antes de utilizar e substitua caso seja necessário;
- Desligue sempre a extensão da tomada antes de remover a ficha da ferramenta elétrica;
- Quando a extensão é em forma de bobina, desenrole o cabo na totalidade;

## 2.3 - ANTES DE COMEÇAR A TRABALHAR

Certifique-se de que a ferramenta elétrica apenas é utilizada por pessoas familiarizadas com o manual de utilização.

Para garantir que trabalha com a ferramenta elétrica em segurança, antes da colocação em funcionamento deve ter alguns cuidados e procedimentos em consideração:

- Inspeccione a ferramenta antes de cada utilização. Verifique se as lâminas estão montadas corretamente e em bom estado. Caso existam danos ou desgastes excessivos, substitua as lâminas. Nunca utilize lâminas empenadas, deformadas ou com qualquer outro dano;

- Verifique se todos os parafusos de fixação estão convenientemente apertados. É importante uma revisão regular de modo a garantir as questões de segurança e o rendimento da ferramenta elétrica;

- Verifique se os dispositivos de segurança estão em perfeitas condições e se funcionam corretamente. Nunca utilize a ferramenta elétrica se os dispositivos de segurança estiverem em falta, inibidos, danificados ou gastos;

- Caso o interruptor "ON/OFF" esteja danificado ou não permita controlar o funcionamento da ferramenta, deve ser reparado ou substituído de modo a evitar o arranque involuntário da ferramenta;

- Remover qualquer chave ou ferramenta de ajuste antes de ligar a ferramenta elétrica. Uma chave presa nos acessórios rotativos pode resultar em ferimentos;

Realize todos os ajustes e trabalhos necessários à correta montagem da ferramenta elétrica, caso tenha dúvidas ou dificuldades dirija-se ao seu distribuidor oficial.

## 2.4 - DURANTE O TRABALHO



Mantenha terceiros afastados da zona de operação da ferramenta elétrica. Nunca trabalhe enquanto estiverem animais ou pessoas, em particular crianças, na zona de risco.

Mantenha a área de trabalho limpa, organizada e bem iluminada (luminosidade de 250 a 300 lux), desta forma diminui o risco de acidentes.

Utilize sempre vestuário e equipamento de proteção pessoal. O uso de viseira ou óculos de proteção, máscara anti poeira, proteção auricular, calçado de segurança antiderrapante, roupa de manga comprida, luvas e capacete nas condições apropriadas, reduz o risco de lesões.

A roupa usada durante a utilização da máquina deve ser adequada, justa e fechada, por exemplo, um fato combinado. Não use roupa larga nem bijuteria. Mantenha o cabelo, a roupa e as luvas afastados das peças móveis.

Para evitar acidentes deve ter também em consideração as seguintes precauções e procedimentos:

- Durante a utilização da ferramenta, coloque-se numa posição estável e mantenha sempre o equilíbrio. Segure a ferramenta firmemente, para garantir o funcionamento contínuo e suportar situações inesperadas;

- Caso as lâminas de corte fiquem bloqueadas, largue imediatamente o interruptor "ON/OFF" e mantenha a plaina imóvel na peça de trabalho até o acessório rotativo parar completamente;

- Para evitar o deslocamento ou projeção da peça de trabalho, utilize dispositivos de fixação ou uma bancada para garantir que efetua o trabalho em segurança. Coloque e mantenha a peça de trabalho na posição correta e bem fixa;

- Nunca pouse a ferramenta antes do acessório rotativo estar totalmente parado. O acessório rotativo pode entrar em contato com a superfície de apoio, fazendo-o perder o controlo sobre a ferramenta;

- As lâminas de corte podem ficar demasiado quentes durante a operação. Evite tocar-lhes, podem provocar queimaduras;

- Certifique que as grelhas de ventilação não se encontram obstruídas durante o

funcionamento. Não insira quaisquer objetos nas grelhas de ventilação;

- Evite utilizar a ferramenta em superfícies revestidas com tintas que contenham chumbo ou outros materiais prejudiciais à saúde. Existem determinados tipos de pó (carvalho e faia) que são classificados como substâncias cancerígenas quando têm aditivos para condicionamento de madeira. O contato ou a inalação da poeira podem causar alergias reações e/ou doenças respiratórias.

## 2.5 - MANUTENÇÃO E LIMPEZA

 Antes do início dos trabalhos de limpeza, ajuste, troca de acessórios, reparação ou manutenção, desligue sempre o cabo de alimentação da tomada.

Substitua imediatamente as peças gastas ou danificadas de modo a que a ferramenta elétrica esteja sempre operacional e em condições de funcionamento seguro.

### Limpeza:

Mantenha sempre a ferramenta elétrica limpa e seca, isenta de óleo, lubrificantes ou gorduras. Efetue a limpeza de todos os componentes e acessórios da ferramenta após a utilização.

Não utilize produtos de limpeza agressivos. Estes produtos podem danificar plásticos e metais, prejudicando o funcionamento seguro da sua ferramenta elétrica.

### Trabalhos de manutenção:

Apenas podem ser realizados trabalhos de manutenção descritos neste manual de instruções, todos os restantes trabalhos deverão ser executados por um distribuidor oficial.

Utilize apenas lâminas ou acessórios acopláveis autorizados pela VITO para esta ferramenta elétrica ou peças tecnicamente idênticas. Caso

contrário, poderão ocorrer ferimentos ou danos na ferramenta elétrica. Em caso de dúvidas ou se lhe faltarem os conhecimentos e meios necessários, deverá dirigir-se a um distribuidor oficial.

## 2.6 - ASSISTÊNCIA TÉCNICA

A ferramenta elétrica deve ser reparada apenas pelo serviço de assistência técnica da marca, ou por pessoal qualificado, apenas com peças de substituição originais.

## 3. INSTRUÇÕES DE MONTAGEM

### 3.1 - MONTAGEM E SUBSTITUIÇÃO DAS LÂMINAS DE CORTE (FIG. C)

 Utilize luvas de proteção durante a substituição das lâminas de corte.

 As lâminas devem ser afiadas ou substituídas sempre em simultâneo. Caso contrário, existirá um desequilíbrio que provocará vibrações e diminuirá a longevidade da ferramenta.

1. Coloque a plaina com a base de apoio (3) virada para cima;

2. Rode o acessório rotativo (19) até visualizar os parafusos (24) da barra de fixação (23) de uma das lâminas;

3. Desaperte os parafusos da barra de fixação da lâmina;

4. Pressione a proteção das lâminas (15) e deslize a barra de fixação da lâmina para fora;

5. Retire a lâmina (25) e afie-a;

6. Ajuste os parafusos de regulação da posição da lâmina (26) de acordo com o desgaste efetuado na lâmina. Assim garante a profundidade de corte definida nas especificações técnicas da plaina;

7. Insira a lâmina na barra de fixação, fazendo coincidir o entalhe da lâmina com as guias da barra de fixação;

8. Coloque a barra de fixação no acessório rotativo e aperte os parafusos de fixação;

9. Rode o acessório rotativo 180° e repita o procedimento para a outra lâmina;

 Após a montagem das lâminas e antes de utilizar a ferramenta numa peça, faça um ensaio à velocidade máxima sem carga durante algum tempo. Verifique se existem desalinhamentos nas lâminas de corte ou qualquer outra condição que possa afetar a operação da ferramenta. Verifique se todas as peças móveis se movem suavemente e sem ruídos anormais.

### 3.2 - MONTAGEM DA GUIA PARALELA (FIG. D)

1. Encaixe a guia paralela (1) no suporte de fixação (2);

2. Insira e aperte o parafuso de fixação da guia paralela (13);

3. Encaixe o suporte de fixação da guia paralela na plaina e aperte o parafuso de fixação do suporte (4);

 A guia paralela pode ser montada em ambos os lados da plaina;

### 3.3 - MONTAGEM DO ACESSÓRIO DE REGULAÇÃO DA PROFUNDIDADE DO ENTALHE (FIG. E)

1. Encaixe o acessório de regulação da profundidade do entalhe (18) na plaina;

2. Insira e aperte o parafuso de fixação (17) do acessório de regulação da profundidade de entalhe;

 O acessório de regulação da profundidade do entalhe deve ser montado do lado direito da plaina;

### 3.4 - MONTAGEM DO SACO COLETOR DE PÓ E APARAS (FIG. F)

Para manter a superfície de trabalho limpa utilize o saco coletor de pó e aparas.

1. Introduza o acessório de fixação do saco coletor (27) na saída de pó e aparas (16);

 Nunca remova o saco coletor nem tente remover qualquer obstrução enquanto as lâminas estiverem a rodar;

## 4. INSTRUÇÕES DE FUNCIONAMENTO

A ferramenta foi concebida para desbastar materiais de madeira (como vigas e tábuas), efetuar entalhes ou chanfrar arestas.

Quando trabalha com a plaina, deve ter em consideração alguns procedimentos de utilização.

- Garanta sempre que a plaina está desligada antes de ligar o cabo de alimentação e durante o transporte. Se tiver o interruptor "ON/OFF" pressionado quando liga o cabo de alimentação ou transporta a plaina, podem ocorrer acidentes e ferimentos no utilizador;

- Nunca segure com as mãos uma peça que estiver a trabalhar, nem a apoie nas pernas. Fixe a peça de trabalho numa plataforma estável e completamente imobilizada;

- Segure a ferramenta com as duas mãos, uma na pega e outra no manípulo de ajuste da profundidade do corte;

- Garanta que a proteção das lâminas está sempre colocada durante a operação de corte;

- Garanta que não existem obstruções na superfície a trabalhar;

- Nunca utilize a plaina em peças metálicas ou peças de madeira com pregos, parafusos ou outros objetos metálicos. Remova os objetos metálicos da peça a trabalhar antes da utilização da plaina;

- Não aplique demasiada pressão na plaina contra a peça/objeto a trabalhar, o peso da plaina efetua a pressão suficiente. Caso a velocidade diminua abruptamente, a pressão deve ser diminuída imediatamente;

- Mantenha a plaina em movimento constante durante a operação;

- Utilize sempre lâminas afiadas e em bom estado. Substitua de imediato as lâminas gastas, danificadas ou empenadas;

- Nunca ligue a plaina quando a lâmina estiver em contato com a peça de trabalho. Só deve encostar a lâmina de corte na peça após ser atingida a velocidade de rotação máxima;

- Não utilize a plaina se existirem panos, tecidos, cabos, fios ou objetos semelhantes na zona de trabalho;

- Não incline a plaina, assim evita marcas de aplainamento indesejadas;

- Mova a plaina na direção das fibras da madeira;

- Depois de desligar a plaina, o acessório rotativo irá continuar em movimento durante um curto período de tempo. Nunca pouse a plaina antes do acessório rotativo estar completamente parado;

### 4.1 - REGULAÇÃO DA PROFUNDIDADE DE CORTE (FIG. G)

A profundidade de corte pode ser regulada entre 0 – 3 mm.

1. Rode o manípulo de ajuste da profundidade de corte (6) de acordo com a profundidade pretendida;

A seta na base do manípulo de ajuste indica a profundidade selecionada na escala da profundidade de corte (5);

 No início de trabalho, selecione sempre uma profundidade de corte pequena e teste na peça de trabalho. Repita o procedimento até atingir a profundidade pretendida;

### 4.2 - REGULAÇÃO DA GUIA PARALELA (FIG. H)

A guia paralela é utilizada para garantir a execução de um desbaste paralelo à extremidade (borda) da peça de trabalho. A largura de corte pode ser regulada entre 0 – 82 mm.

1. Desaperte o parafuso de fixação da guia paralela (13);

2. Ajuste a guia de acordo com a largura de corte pretendida. O valor da largura de corte é indicado pela extremidade do suporte da guia paralela (2), na escala da régua da guia paralela (12);

3. Aperte o parafuso de fixação;

### 4.3 - REGULAÇÃO DO ACESSÓRIO DE REGULAÇÃO DA PROFUNDIDADE DO ENTALHE (FIG. I)

O acessório de regulação da profundidade do entalhe garante que durante a utilização da plaina não é ultrapassada a profundidade pretendida. A profundidade do entalhe pode ser regulada entre 0 – 18 mm.

1. Desaperte o parafuso de fixação do acessório de regulação da profundidade de entalhe (17);

2. Ajuste o acessório de acordo com a profundidade pretendida. O valor da profundidade de corte é indicado por uma seta na escala do acessório de regulação;

3. Aperte o parafuso de fixação;

#### 4.4 - ARRANQUE E PARAGEM DA PLAINA (FIG. J)

1. Apoie a placa frontal da base de apoio (20) sobre a peça de trabalho;
2. Pressione o botão de bloqueio/desbloqueio (8) e o interruptor "ON/OFF" (7) em simultâneo; Caso não pressione o botão de bloqueio/desbloqueio o interruptor "ON/OFF" mantém-se bloqueado.
3. Deixe a lâmina atingir a velocidade máxima;
4. Empurre a plaina no sentido da peça de trabalho de forma contínua e suave, sempre com a guia paralela (1) encostada na extremidade da peça de trabalho;
5. Para desligar a plaina levante-a da superfície da peça de trabalho e liberte o interruptor "ON/OFF";

 Garanta que as lâminas não está em contato com a peça de trabalho antes de ligar o interruptor "ON/OFF".

#### 4.5 - CHANFRAR ARESTAS (FIG. K)

A placa frontal da base de apoio tem uma ranhura em V que permite chanfrar arestas.

1. Selecione a profundidade de corte pretendida no manipulador de ajuste (6);
2. Apoie a ranhura em V (21) na aresta que pretende chanfrar;
3. Pressione o botão de bloqueio/desbloqueio (8) e o interruptor "ON/OFF" (7) em simultâneo; Caso não pressione o botão de bloqueio/desbloqueio o interruptor "ON/OFF" mantém-se bloqueado.
4. Deixe a lâmina atingir a velocidade máxima;
5. Empurre a plaina no sentido da peça de trabalho de forma contínua;
6. Para desligar a plaina levante-a da

superfície da peça de trabalho e liberte o interruptor "ON/OFF";

 Antes de chanfrar a aresta da peça de trabalho, efetue um teste de profundidade na aresta dum pedaço de madeira;

## 5. INSTRUÇÕES DE MANUTENÇÃO

Antes de efetuar qualquer trabalho de limpeza, ajuste, troca de acessórios, reparação ou manutenção, desligue a plaina e retire o cabo de alimentação da tomada. Aguarde que o acessório rotativo pare completamente.

A plaina não requer qualquer lubrificação ou manutenção adicional. No entanto, deve ser efetuada uma limpeza regular de modo a garantir o funcionamento contínuo e sem problemas.

Mantenha as lâminas de corte sempre limpas e afiadas. As lâminas de corte sujeitas a uma manutenção adequada, emperram com menos frequência, controlam-se com maior facilidade e permitem maior eficiência durante a utilização da plaina.

Mantenha o acessório rotativo e a base de apoio das lâminas sempre limpos de modo a garantir a precisão do corte.

#### 5.1 - SUBSTITUIÇÃO DA CORREIA DE DISTRIBUIÇÃO (FIG. L)

1. Desaperte os parafusos de fixação e retire a cobertura (11) da correia de distribuição (28);
2. Retire a correia gasta das polias;
3. Coloque uma correia nova. A correia deve encaixar perfeitamente nas polias;
4. Coloque a cobertura e aperte os parafusos de fixação;

#### 5.2 - SUBSTITUIÇÃO DAS ESCOVAS DE CARVÃO (FIG. M)

O motor não ligará quando as escovas estiverem gastas. As escovas devem ser substituídas atempadamente, caso contrário irá ocorrer um contato imperfeito entre as escovas e o comutador, podendo originar faíscas e provocar danos na plaina. As duas escovas devem ser substituídas ao mesmo tempo por duas escovas com características iguais.

1. Desaperte os parafusos de fixação e retire a cobertura das escovas de carvão (14);
2. Desencaixe os ligadores e retire as escovas gastas;
3. Coloque as escovas novas e encaixe os ligadores;
4. Coloque a cobertura das escovas e aperte os parafusos de fixação;

#### 5.3 - LIMPEZA DO SACO COLETOR DE PÓ E APARAS

Assegure sempre que a máquina e o cabo de alimentação estão desligados antes de retirar o saco coletor de pó e aparas.

1. Retire o saco coletor (27) da plaina;
2. Esvazie o saco. Abane-o para sacudir o pó e outros detritos;
3. Volte a colocá-lo na plaina;

 Utilize uma máscara anti poeira e óculos de proteção quando esvaziar o saco coletor.

#### 5.4 - AFIAR AS LÂMINAS DE CORTE

As lâminas de corte podem ser afiadas numa esmeriladora ou numa pedra de afiar. Caso as imperfeições ou o desgaste sejam grandes deve utilizar a esmeriladora antes da pedra de afiar.

1. Coloque a pedra de afiar durante 2 ou 3 minutos antes de afiar as lâminas;

2. Afie as lâminas numa esmeriladora com disco de grão fino;

3. Após o afiamento da lâmina no disco da esmeriladora, utilize a lâmina de afiar para obter um acabamento e gume mais finos;



Garanta que as lâminas no fim da operação de afiamento, têm o mesmo comprimento e o mesmo ângulo.

## 5.5 - LIMPEZA E ARMAZENAMENTO

### Limpeza

Após cada utilização limpe todos os componentes da plaina e esvazie o saco de recolha. Limpe a plaina com um pano limpo e húmido ou sobre com ar comprimido a baixa pressão.

A ferramenta e as respetivas aberturas de ventilação devem ser mantidas limpas para evitar o sobreaquecimento do motor. Limpe regularmente as aberturas de ventilação ou sempre que fiquem obstruídas.

O manuseamento cuidado protege a ferramenta elétrica e aumenta a vida útil.

### Armazenamento

Sempre que não estiver em uso, guarde a plaina num local seco, limpo, livre de vapores corrosivos e fora do alcance das crianças.

---

## 6. PROTEÇÃO DO MEIO AMBIENTE

---



A embalagem é composta por materiais recicláveis, que pode eliminar através dos pontos de reciclagem locais.



**Nunca coloque aparelhos elétricos no lixo doméstico!**

Segundo a diretiva europeia 2012/19/CE relativa aos resíduos de equipamentos elétricos e eletrónicos e a respetiva transposição para o direito interno, as ferramentas elétricas usadas têm de ser recolhidas separadamente e entregues nos locais de recolha previstos para o efeito.

Pode obter informações relativas à eliminação do aparelho usado através dos responsáveis legais pela reciclagem no seu município.

---

## 7. APOIO AO CLIENTE

---

Tel.: 256 331 080

E-mail: [sat@centrallobao.pt](mailto:sat@centrallobao.pt)

Site: [www.centrallobao.pt](http://www.centrallobao.pt)

### 8. PERGUNTAS FREQUENTES / RESOLUÇÃO DE PROBLEMAS

Pergunta/Problema - Causa	Solução
<p><b>A plaina não liga:</b></p> <ul style="list-style-type: none"> <li>· Tensão de alimentação inexistente;</li> <li>· As escovas estão gastas;</li> <li>· Interruptor "ON/OFF" com defeito;</li> <li>· Motor elétrico com avaria;</li> </ul>	<ul style="list-style-type: none"> <li>· Verificar o cabo de alimentação, ficha de ligação, tomada e disjuntor de proteção;</li> <li>· Substituir as escovas;</li> <li>· Consultar assistência técnica;</li> <li>· Consultar assistência técnica;</li> </ul>
<p><b>O interruptor "ON/OFF" está bloqueado:</b></p> <ul style="list-style-type: none"> <li>· Botão de bloqueio/desbloqueio do interruptor "ON/OFF" não está pressionado;</li> </ul>	<ul style="list-style-type: none"> <li>· Pressionar o botão de bloqueio/desbloqueio do interruptor "ON/OFF";</li> </ul>
<p><b>A qualidade do corte é fraca:</b></p> <ul style="list-style-type: none"> <li>· As lâminas não estão afiadas;</li> <li>· As lâminas estão montadas incorretamente;</li> <li>· A pressão na plaina é demasiado alta;</li> <li>· A velocidade de corte não está ajustada ao tipo de material da peça de trabalho;</li> </ul>	<ul style="list-style-type: none"> <li>· Afiar as lâminas;</li> <li>· Garantir que as lâminas estão montadas corretamente;</li> <li>· Diminuir a pressão na plaina;</li> <li>· Ajustar velocidade de acordo com material da peça de trabalho;</li> </ul>

**9. CERTIFICADO DE GARANTIA**

A garantia deste produto é de dois anos a partir da data de compra. Deverá, pois, guardar a prova de compra durante esse período de tempo. A garantia engloba qualquer defeito de fabrico, de material ou de funcionamento, assim como os sobressalentes e trabalhos necessários para a sua recuperação.

Excluem-se da garantia a má utilização do produto, eventuais reparações efectuada por pessoas não autorizadas (fora da assistência da marca VITO), assim como qualquer estrago causado pela utilização do mesmo.

**10. DECLARAÇÃO DE CONFORMIDADE**

**17**

Declaramos sob nossa exclusiva responsabilidade que este artigo cumpre as seguintes normas ou documentos normativos: EN 60745-1:2009+A11:2010, EN 60745-2-14:2009+A2:2010, EK9-BE-88:2014, AfPS GS 2014:01 PAK, EN 55014-1:2006/+A1:2009/+A2:2011, EN 55014-2:1997/+A1:2001/+A2:2008, EN 61000-3-2:2014, EN 61000-3-3:2013 conforme as directivas: Directiva 2014/35/EU – Directiva Baixa Voltagem

Directiva 2006/42/EC – Directiva Máquinas  
Directiva 2014/30/EU – Directiva Compatibilidade Eletromagnética

Directiva 2011/65/EU – Directiva RoHS

Directiva 2000/14/EC –

Nível de potência acústica medida: LpA 83 dB(A)

Nível de potência acústica garantida: LwA 94 dB(A)

S. João de Ver, 11 de Abril de 2018

Central Lobão S. A.

Responsável do Processo Técnico



## ÍNDICE

<b>1. DESCRIPCIÓN DE LA HERRAMIENTA ELÉCTRICA Y CONTENIDO DEL EMBALAJE</b>	<b>17</b>
<b>2. INSTRUCCIONES GENERALES DE SEGURIDAD Y UTILIZACIÓN</b>	<b>18</b>
2.1 - General	18
2.2 - Seguridad eléctrica	18
2.3 - Antes de empezar a trabajar	19
2.4 - Durante el trabajo	19
2.5 - Mantenimiento y limpieza	20
2.6 - Asistencia técnica	20
<b>3. INSTRUCCIONES DE MONTAJE</b>	<b>20</b>
3.1 - Montaje y sustitución de las cuchillas de corte	20
3.2 - Montaje de la guía paralela	20
3.3 - Montaje del accesorio de regulación de la profundidad de la ranura	20
3.4 - Montaje del saco colector de polvo y virutas	21
<b>4. INSTRUCCIONES DE FUNCIONAMIENTO</b>	<b>21</b>
4.1 - Regulación de la profundidad de corte	21
4.2 - Regulación de la guía paralela	21
4.3 - Regulación del accesorio de regulación de la profundidad de la ranura	21
4.4 - Arranque y parada de la herramienta	22
4.5 - Achaflanar aristas	22
<b>5. INSTRUCCIONES DE MANTENIMIENTO</b>	<b>22</b>
5.1 - Sustitución de la correa de transmisión	22
5.2 - Cambio de las escobillas	22
5.3 - Limpieza del saco colector de polvo y virutas	22
5.4 - Afilar las cuchillas de corte	23
5.5 - Limpieza y almacenamiento	23
<b>6. PROTECCIÓN DEL MEDIO AMBIENTE</b>	<b>23</b>
<b>7. APOYO AL CLIENTE</b>	<b>23</b>
<b>8. PREGUNTAS FRECUENTES / RESOLUCIÓN DE PROBLEMAS</b>	<b>24</b>
<b>9. CERTIFICADO DE GARANTÍA</b>	<b>25</b>
<b>10. DECLARACIÓN DE CONFORMIDAD</b>	<b>25</b>

### LISTADO DE COMPONENTES

<b>1</b>	Guía paralela
<b>2</b>	Soporte de la guía paralela
<b>3</b>	Base de apoyo
<b>4</b>	Tornillo de fijación del soporte de la guía paralela
<b>5</b>	Escala de la profundidad de corte
<b>6</b>	Botón de ajuste de la profundidad del corte
<b>7</b>	Interruptor "ON / OFF"
<b>8</b>	Botón de bloqueo/desbloqueo del interruptor "ON/OFF"
<b>9</b>	Empuñadura
<b>10</b>	Cable de alimentación
<b>11</b>	Cobertura de la correa de transmisión
<b>12</b>	Escala de la guía paralela
<b>13</b>	Tornillo de fijación de la guía paralela
<b>14</b>	Cobertura de los cepillos de carbón
<b>15</b>	Protección de las cuchillas
<b>16</b>	Salida de polvo y virutas
<b>17</b>	Tornillo de fijación del accesorio de regulación de la profundidad de la ranura
<b>18</b>	Accesorio de regulación de la profundidad de la ranura
<b>19</b>	Accesorio giratorio
<b>20</b>	Placa frontal de la base de apoyo
<b>21</b>	Ranura en V
<b>22</b>	Placa trasera de la base de apoyo
<b>23</b>	Barra de fijación de la cuchilla de corte
<b>24</b>	Tornillo de la barra de fijación
<b>25</b>	Lámina de corte
<b>26</b>	Tornillos de regulación de la posición de la cuchilla
<b>27</b>	Bolsa de recogida de polvo y virutas
<b>28</b>	Correa de transmisión









### ESPECIFICACIONES TÉCNICAS

Tensión de alimentación:	230 V AC 50 Hz
Potencia nominal [W]:	850
Velocidad de rotación en vacío [rpm]:	16500
Ancho de corte máximo [mm]:	82
Profundidad del corte máximo [mm]:	3
Dimensiones máximas de la ranura [mm]:	82 x 18
Cable de alimentación [mm]:	2.2
Vibración (ah) [m/s <sup>2</sup> ]:	3.52, K = 1.5
Nivel de presión sonora (LpA) [dB (A)]:	83
Nivel de potencia sonora (LWA) [dB (A)]:	94
Clase de aislamiento:	II / 
Dimensiones (C x L x A) [mm]:	290 x 240 x 210
Peso [Kg]:	3.3

### CONTENIDO DEL EMBALAJE

<b>1</b>	Cepillo eléctrico VIPL850
<b>1</b>	Guía paralela
<b>1</b>	Regulador de la profundidad de la ranura
<b>1</b>	Bolsa de recogida de polvo y virutas
<b>1</b>	Llave de boca fija
<b>1</b>	Manual de instrucciones

### SIMBOLOGÍA

	Alerta de seguridad o llamada de atención.
	Para reducir el riesgo de lesiones, el usuario debe leer el manual de instrucciones.
	Peligro de descargas eléctricas
	Peligro de fuego o explosión.
	Peligro de corte
	Doble aislamiento.
	Respete la distancia de seguridad.
	Embalaje de material reciclado.
	Recogida separada de baterías y / o herramientas eléctricas.

## 2. INSTRUCCIONES GENERALES DE SEGURIDAD Y UTILIZACIÓN

 Al utilizar herramientas eléctricas debe considerar ciertas medidas básicas de seguridad, para evitar el riesgo de incendio, descargas eléctricas y accidentes personales.

 Lea siempre las instrucciones de seguridad, funcionamiento y mantenimiento antes de empezar a utilizar su herramienta eléctrica. Guarde el manual de instrucciones para futuras consultas.

### 2.1 - GENERAL

Estas medidas preventivas son imprescindibles para su seguridad, utilice la máquina siempre con cuidado, consciente de la responsabilidad y teniendo en cuenta que el usuario es responsable de eventuales accidentes causados a terceros o a sus bienes.

La máquina, incluyendo todos los accesorios acoplables sólo puede ser utilizada por personas que hayan leído el manual de instrucciones y estén familiarizadas con la manipulación. Antes de la primera utilización, el usuario debe ser instruido por el vendedor o por otra persona competente sobre el uso de la máquina, debe obtener instrucciones adecuadas y prácticas.

El manual de instrucciones es parte integrante de la máquina y tiene que ser siempre suministrado.

Familiarícese con los dispositivos de mando, así como con el uso de la máquina. El usuario debe saber, en particular, cómo detener rápidamente la máquina y el motor.

Manténgase atento y utilice la herramienta con criterio. Uno momento

de desatención puede resultar en graves lesiones.

Utilice la máquina sólo si está en buenas condiciones físicas y psíquicas. No utilice herramientas eléctricas si está cansado o bajo el efecto de alcohol, drogas o medicamentos. Si sufre algún problema de salud, consulte a su médico sobre la posibilidad de trabajar con la máquina.

No permita la utilización de la máquina por niños, personas con capacidades físicas, sensoriales o mentales limitadas, personas con falta de experiencia y conocimiento de la máquina u otras personas que no estén familiarizadas con las instrucciones de uso.

 La herramienta solamente debe ser utilizada como detallado en este manual. No son permitidas otras utilizaciones que puedan ser peligrosas y que provoquen lesiones al utilizador o a la herramienta.

No sobrecargue la herramienta y utilice siempre utensilios adecuados al cada tipo de trabajo. El uso inadecuado puede resultar en situaciones peligrosas.

Por motivos de seguridad, se prohíbe cualquier cambio en la máquina además del montaje de accesorios autorizados por el fabricante. Cualquier cambio efectuado anula el derecho a la garantía.

Puede obtener información sobre los accesorios autorizados en su distribuidor oficial VITO.

### 2.2 - SEGURIDAD ELÉCTRICA

 La herramienta tiene doble aislamiento, lo que significa que todas las piezas metálicas exteriores están aisladas de los componentes eléctricos. Así, en conformidad con la norma EN 60745, no es necesario cualquier conexión a la tierra. No obstante, el doble aislamiento no sustituye las precauciones de seguridad

normales, que deben ser cumplidas durante la utilización de la herramienta.

Sostenga la herramienta solamente en las partes aisladas, una vez que estos evitan una descarga eléctrica en caso de contacto con hilos ocultos o con el cable de alimentación durante el uso.

 No utilice herramientas eléctricas en ambientes explosivos, especialmente en presencia de líquidos, gases o polvo inflamables. Las herramientas eléctricas crean chispas que pueden inflamar los líquidos, gases o polvo.

 La tensión de alimentación y frecuencia deben coincidir con las especificaciones técnicas y la herramienta eléctrica. Mantenga la tensión entre  $\pm 5\%$  del valor nominal. No utilice el equipo en locales donde la tensión de alimentación no es estable.

El cable de alimentación de esta herramienta debe ser conectado, a través de la clavija, en un tomacorriente con protección diferencial y conexión a la tierra.

Se el espacio de trabajo es muy caliente, húmedo o con elevada concentración de polvo, el circuito de la tomacorriente debe estar protegido con un disyuntor (30 mA), para garantizar la seguridad del usuario;

No exponga las herramientas eléctricas a la lluvia, ni las utilice en ambientes mojados o húmedos. La entrada de agua en una herramienta eléctrica aumenta el riesgo de daño en la herramienta y la descarga eléctrica al usuario.

Jamás utilice el cable de alimentación para halar, trasladar o desconectar la herramienta del tomacorriente. Cables de alimentación rotos aumentan el riesgo de descarga eléctrica.

Mantenga el cable de alimentación y el enchufe, alejados de fuentes de calor, aceite, objetos cortantes y

de accesorios rotativos. Si el cable de alimentación está dañado, debe ser reemplazado por un técnico cualificado, no es permitido repararlo.

No modifique el enchufe del cable de alimentación, utilice un enchufe compatible con el enchufe de la herramienta eléctrica. No utilice ningún tipo de adaptador.

No se recomienda el uso de extensiones para la conexión del cable de alimentación. Sin embargo, si utiliza una extensión, debe tener algunos cuidados, tales como:

- Al utilizar la herramienta eléctrica al aire libre, utilice sólo extensiones adecuadas para uso exterior. La utilización de una extensión adecuada disminuye el riesgo de descarga eléctrica;
- Utilice sólo extensiones, tomacorrientes e enchufes con conexión o contacto de tierra;
- La sección de los cables de la extensión debe ser proporcional a la longitud y con características iguales o superiores a las características del cable de alimentación de la herramienta eléctrica;
- No utilice extensiones dañadas. Examine las extensiones antes de usar y sustituya si es necesario;

• Desconecte siempre la extensión de la tomacorriente antes de quitar el enchufe de la herramienta eléctrica;

• Cuando la extensión es en forma de bobina, desenrolle el cable en su totalidad;

### 2.3 - ANTES DE EMPEZAR A TRABAJAR

Asegúrese de que la herramienta eléctrica es utilizada únicamente por personas familiarizadas con el manual del usuario.

Para garantizar que trabaja con la

herramienta eléctrica en seguridad, antes de la puesta en marcha, es necesario:

- Inspeccionar la herramienta antes de cualquier utilización. Compruebe si todos los accesorios acoplados están montados correctamente y en buen estado. Si existen averías o daños excesivos, cambie los accesorios. Nunca utilice cuchillas torcidas, deformadas o con cualquier otro daño;
- Comprobar que todos los tornillos de fijación están bien apretados. Es importante que se haga una revisión frecuentemente para garantizar la seguridad y el rendimiento de la herramienta;
- Comprobar si los dispositivos de seguridad están en perfectas condiciones y funcionan correctamente. Nunca utilice la herramienta eléctrica si los dispositivos de seguridad faltan, están inhibidos, dañados o gastados;
- Si el interruptor "ON/OFF" está dañado o no permite controlar el funcionamiento de la herramienta, debe ser reparado o sustituido para evitar el arranque involuntario de la herramienta;
- Remover cualquier llave o herramienta de ajuste antes de encender el equipo. Una llave atascada en el accesorio rotativo puede producir herimientos;

Realice todos los ajustes y trabajos necesarios para el correcto montaje de la herramienta eléctrica, si tiene dudas o dificultades diríjase a su distribuidor oficial.

### 2.4 - DURANTE EL TRABAJO

 Mantenga a terceros alejados de la zona de operación de la herramienta eléctrica. Nunca trabaje mientras estén animales o personas, en particular niños, en la zona de riesgo.

Mantenga el área de trabajo limpia, organizada y bien iluminada (luminosidad de 250 a 300 lux),

de esta forma disminuye el riesgo de accidentes.

Para evitar todos los peligros asociados a estos trabajos, utilice siempre ropa y equipo de protección personal. El uso de máscara o gafas de protección, ropa de manga larga, calzado de seguridad, guantes y delantal de cuero, máscara de protección respiratoria y protectores auriculares, en las condiciones apropiadas, reduce el riesgo de lesiones.

Para evitar accidentes debe tenerse en cuenta las siguientes precauciones y procedimientos:

- Durante la utilización de la herramienta, colóquese en una posición estable y mantenga siempre el equilibrio. Sostenga la herramienta firmemente con las dos manos para garantizar el funcionamiento continuo y soportar situaciones inesperadas;
- Si las cuchillas de corte quedan bloqueadas, suelte inmediatamente el interruptor "ON/OFF" y mantenga la plancha inmóvil en la pieza de trabajo hasta que el accesorio rotativo se detenga completamente;
- Para evitar el dislocamiento o proyección de la pieza que va a ser trabajada, utilice dispositivos de fijación o uno torno de banco para garantizar que efectúa el trabajo en seguridad. Coloque y mantenga la pieza a trabajar en la posición correcta y bien soportada;
- No deje la herramienta antes que el accesorio giratorio esté totalmente inmóvil. El accesorio giratorio puede entrar en contacto con la superficie de apoyo, haciendo el usuario perder el control de la máquina;

• Las cuchillas de corte pueden quedar demasiado calientes durante la operación. Evite tocarlas, pueden provocar quemaduras;

• Ateste que los orificios de ventilación no están sucios durante el uso. No

ponga ningún objeto a bloquear estos orificios;

· Evite utilizar la máquina sobre superficies recubiertas con pinturas que contengan plomo u otros materiales nocivos para la salud. Hay ciertos tipos de polvo (roble y haya) que se clasifican como sustancias cancerígenas cuando tienen aditivos para el acondicionamiento de madera. El contacto o la inhalación del polvo pueden causar alergia a las reacciones y/o enfermedades respiratorias. Utilice máscara y trabaje con un dispositivo de extracción de polvo, si la herramienta lo permite.



## 2.5 - MANTENIMIENTO Y LIMPIEZA

Antes de comenzar los trabajos de limpieza, ajuste, cambio de accesorios, reparación o mantenimiento, desconecte el enchufe del tomacorriente.

Cambiar inmediatamente las piezas gastadas o dañadas de modo que la herramienta eléctrica esté siempre operativa y en condiciones de funcionamiento seguro.

### Limpieza:

Siempre mantenga la herramienta eléctrica limpia y seca después de cada uso.

No utilice productos de limpieza agresivos. Estos productos pueden dañar plásticos y metales, perjudicando el funcionamiento seguro de su herramienta eléctrica.

### Mantenimiento:

Sólo se pueden realizar trabajos de mantenimiento descritos en este manual de instrucciones, todos los demás trabajos deberán ser ejecutados por un distribuidor oficial.

Utilice sólo cuchillas o accesorios acoplables autorizados por VITO para esta herramienta eléctrica o piezas

técnicamente idénticas. En caso contrario, pueden producirse lesiones o daños en la herramienta eléctrica.

En caso de dudas o si le faltan los conocimientos y medios necesarios, deberá dirigirse a un distribuidor oficial.

## 2.6 - ASISTENCIA TÉCNICA

La herramienta eléctrica debe repararse únicamente por el servicio de asistencia técnica de la marca, o por personal cualificado, sólo con piezas de recambio originales.

## 3. INSTRUCCIONES DE MONTAJE

### 3.1 - MONTAJE Y SUSTITUCIÓN DE LAS CUCHILLAS DE CORTE (FIG. C)



Utilice guantes de protección durante la sustitución de las cuchillas de corte.



Las cuchillas deben ser afiladas o sustituidas siempre al mismo tiempo. En caso contrario, existirá un desequilibrio que provocará vibraciones y disminuirá la longevidad de la herramienta.

1. Coloque la máquina con la base de apoyo (3) hacia arriba;

2. Gire el accesorio giratorio (19) hasta que vea los tornillos (24) de la barra de fijación (23) de una de las cuchillas;

3. Desatornille los tornillos de la barra de fijación de la cuchilla (23);

4. Presione la protección de las cuchillas (15) y deslice la barra de fijación de la cuchilla hacia fuera;

5. Retire la cuchilla (25) y afílela;

6. Ajuste los tornillos de regulación de la posición de la cuchilla (26) de

acuerdo con el desgaste efectuado en la lámina. Así garantiza la profundidad de corte definida en las especificaciones técnicas de la máquina;

7. Coloque la cuchilla en la barra de fijación haciendo coincidir la ranura de la cuchilla con las guías de la barra de fijación;

8. Coloque la barra de fijación en el accesorio giratorio y apriete los tornillos de fijación;

9. Gire el accesorio giratorio 180° y repita el procedimiento para la otra lámina;



Después del montaje de las cuchillas y antes de utilizar la herramienta en una pieza, realice un ensayo a velocidad máxima sin carga durante algún tiempo. Compruebe si existen desalineaciones en las cuchillas de corte o cualquier otra condición que pueda afectar al funcionamiento de la herramienta. Compruebe que todas las piezas móviles se mueven suavemente y sin ruidos anormales.

### 3.2 - MONTAJE DE LA GUÍA PARALELA (FIG. D)

1. Enganche la guía paralela (1) en el soporte de fijación (2);

2. Inserte y apriete el tornillo de fijación de la guía paralela (13);

3. Enganche el soporte de fijación de la guía paralela en lo cepillo y apriete el tornillo de fijación del soporte (4);



La guía paralela se puede montar a ambos lados de la máquina;

### 3.3 - MONTAJE DEL ACCESORIO DE REGULACIÓN DE LA PROFUNDIDAD DE LA RANURA (FIG. E)

1. Enganche el accesorio de regulación de la profundidad de la ranura (18) en la máquina;

2. Inserte y apriete el tornillo de fijación

(17) del accesorio de regulación de la profundidad de muesca;

 El accesorio de regulación de la profundidad de la ranura debe montarse en el lado derecho del cepillo;

### 3.4 - MONTAJE DEL SACO COLECTOR DE POLVO Y VIRUTAS (FIG. F)

Para mantener la superficie de trabajo limpia utilice el saco colector de polvo y virutas.

1. Introduzca el accesorio de fijación del saco colector (27) en la salida de polvo y virutas (16);

 Nunca retire el saco colector ni intente quitar cualquier obstrucción mientras las hojas estén girando.

## 4. INSTRUCCIONES DE FUNCIONAMIENTO

La herramienta ha sido diseñada para desbastar materiales de madera (como vigas y tablas), efectuar ranuras o biselar aristas.

Cuando trabaja con el cepillo, debe tener en cuenta algunos procedimientos de utilización:

- Asegúrese de que lo cepillo esté apagado antes de conectar el cable de alimentación y durante el transporte. Si tiene el interruptor "ON/OFF" presionado cuando conecta el cable de alimentación o transporta lo cepillo, pueden producirse accidentes y lesiones en el usuario;

- Nunca sujete con las manos una pieza que esté trabajando, ni la apoye en las piernas. Fije la pieza de trabajo en una plataforma estable y completamente inmovilizada;
- Sostenga la herramienta con las dos

manos, una en la empuñadura y otra en el manejo de ajuste de la profundidad del corte;

- Asegúrese de que la protección de las cuchillas esté siempre colocada durante la operación de corte;

- Asegúrese de que no haya obstrucciones en la superficie a trabajar;

- Nunca utilice lo cepillo en piezas metálicas o piezas de madera con clavos, tornillos u otros objetos metálicos. Retire los objetos metálicos de la pieza a trabajar antes de utilizar la máquina;

- No aplique demasiada presión en la máquina contra la pieza/objeto a trabajar, el peso de la máquina efectúa la presión suficiente. Si la velocidad disminuye bruscamente, la presión debe disminuirse inmediatamente;

- Mantenga lo cepillo en movimiento constante durante la operación;

- Utilice siempre cuchillas afiladas y en buen estado. Sustituir inmediatamente las cuchillas gastadas, dañadas o torcidas;

- Nunca encienda lo cepillo cuando la cuchilla esté en contacto con la pieza de trabajo. Sólo debe colocar la cuchilla de corte en la pieza después de alcanzar la velocidad de rotación máxima;

- No utilice lo cepillo si hay paños, tejidos, cables, hilos u objetos similares en la zona de trabajo;

- No incline la máquina, evitando así las marcas de cepillado indeseado;

- Mueva la máquina hacia las fibras de la madera;

- Después de apagar lo cepillo, el accesorio rotativo continuará en movimiento durante un corto período de tiempo. Nunca ponga lo cepillo antes de que el accesorio giratorio esté completamente parado;

### 4.1 - REGULACIÓN DE LA PROFUNDIDAD DE CORTE (FIG. G)

La profundidad de corte puede ajustarse entre 0 - 3 mm.

1. Gire el mando de ajuste de la profundidad de corte (6) de acuerdo con la profundidad deseada; La flecha en la base del mando de ajuste indica la profundidad seleccionada en la escala de profundidad de corte (5);

 En el inicio de trabajo, seleccione siempre una profundidad de corte pequeña y una prueba en la pieza de trabajo. Repita el procedimiento hasta alcanzar la profundidad deseada;

### 4.2 - REGULACIÓN DE LA GUÍA PARALELA (FIG. H)

La guía paralela se utiliza para garantizar la ejecución de un desbaste paralelo al extremo (borde) de la pieza de trabajo. El ancho de corte puede ajustarse entre 0 - 82 mm.

1. Desatornille el tornillo de fijación de la guía paralela (13);

2. Ajuste la guía según el ancho de corte deseado. El valor del ancho de corte es indicado por el extremo del soporte de la guía paralela (2), en la escala de la regla de la guía paralela (12);

3. Apriete el tornillo de fijación;

### 4.3 - REGULACIÓN DEL ACCESORIO DE REGULACIÓN DE LA PROFUNDIDAD DE LA RANURA (FIG. I)

El accesorio de regulación de la profundidad de la ranura garantiza que durante la utilización de lo cepillo no se sobrepasa la profundidad deseada. La profundidad de la muesca se puede regular entre 0 - 18 mm.

1. Desatornille el tornillo de fijación

del accesorio de regulación de la profundidad de ranura (17);

2. Ajuste el accesorio de acuerdo con la profundidad deseada. El valor de la profundidad de corte es indicado por una flecha en la escala del accesorio de regulación;

3. Apriete el tornillo de fijación;

#### 4.4 - ARRANQUE Y PARADA DE LA HERRAMIENTA (FIG. J)

1. Apoya la placa frontal de la base de apoyo (20) sobre la pieza de trabajo;

2. Presione el botón de bloqueo/desbloqueo (8) y el interruptor "ON/OFF" (7) al mismo tiempo; Si no pulsa el botón de bloqueo/desbloqueo, el interlocutor "ON/OFF" se mantiene bloqueado.

3. Deje la cuchilla alcanzar la velocidad máxima.

4. Empuje la máquina hacia la pieza de trabajo de forma continua y suave, siempre paralela a la guía (1) apoyándose contra el borde de la pieza de trabajo;

5. Para apagar lo cepillo levántelo de la superficie de la pieza de trabajo y suelte el interruptor "ON/OFF";

 Asegúrese de que las cuchillas no estén en contacto con la pieza de trabajo antes de conectar el interruptor "ON/OFF".

#### 4.5 - ACHAFLANAR ARISTAS (FIG. K)

La placa frontal de la base de apoyo tiene una ranura en V que permite achaflanar aristas.

1. Seleccione la profundidad de corte deseada en el manejo de ajuste (6);

2. Apoyar la ranura en V (21) en la arista que quiere achaflanar ;

3. Presione el botón de bloqueo/

desbloqueo (8) y el interruptor "ON/OFF" (7) al mismo tiempo;

Si no pulsa el botón de bloqueo/desbloqueo, el interlocutor "ON/OFF" se mantiene bloqueado.

4. Deje la cuchilla alcanzar la velocidad máxima;

5. Empuje la máquina hacia la pieza de trabajo de forma continua;

6. Para apagar lo cepillo levántelo de la superficie de la pieza de trabajo y suelte el interruptor "ON / OFF";

 Antes de achaflanar la arista de la pieza de trabajo, efectúe una prueba de profundidad en el borde de un pedazo de madera;

## 5. INSTRUCCIONES DE MANTENIMIENTO

Antes de efectuar cualquier trabajo de limpieza, ajuste, cambio de accesorios, reparación o mantenimiento, apague la placa y retire el cable de alimentación del tomacorriente. Espere a que el accesorio giratorio atascue completamente.

Lo cepillo no requiere ninguna lubricación o mantenimiento adicional. Sin embargo, debe efectuarse una limpieza regular para garantizar el funcionamiento continuo y sin problemas.

Mantenga las cuchillas de corte siempre limpias y afiladas. Las cuchillas de corte sujetas a un mantenimiento adecuado, se atascan con menos frecuencia, se controlan con mayor facilidad y permiten mayor eficiencia durante la utilización de lo cepillo.

Mantenga el accesorio giratorio y la base de apoyo de las cuchillas siempre limpias para garantizar la precisión del corte.

#### 5.1 - SUSTITUCIÓN DE LA

#### CORREA DE TRANSMISIÓN (FIG. L)

1. Desatornille los tornillos de fijación y retire la cubierta (11) de la correa de transmisión (28);

2. Retire la correa gastada de las poleas;

3. Coloque una correa nueva. La correa debe encajar perfectamente en las poleas;

4. Coloque la cubierta y apriete los tornillos de fijación;

#### 5.2 - CAMBIO DE LAS ESCOBILLAS (FIG. M)

El motor no se enciende cuando las escobillas están gastadas. Las escobillas deben ser reemplazadas a tiempo, de lo contrario se producirá un contacto imperfecto entre las escobillas y el conmutador, pudiendo originar chispas y provocar daños en lo cepillo. Las dos escobillas deben ser reemplazadas al mismo tiempo por dos escobillas con características iguales.

1. Desatornille los tornillos de fijación y retire la cubierta de las escobillas de carbón (14);

2. Desenganche los conectores y retire las escobillas gastadas;

3. Coloque las escobillas nuevas y encaje los conectores;

4. Coloque la cubierta de las escobillas y apriete los tornillos de fijación;

#### 5.3 - LIMPIEZA DEL SACO COLECTOR DE POLVO Y VIRUTAS

Asegúrese siempre de que la máquina y el cable de alimentación estén apagados antes de retirar la bolsa de polvo y las virutas.

1. Retire la bolsa de recogida (27) del cepillo;

2. Vaciar la bolsa. Abanarla para

sacudir el polvo y otros residuos;

3. Vuelva a colocarla en la máquina;

 Utilice una mascarilla anti polvo y gafas de protección cuando vacíe la bolsa de recogida.

#### 5.4 - AFILAR LAS CUCHILLAS DE CORTE

Las cuchillas de corte pueden ser afiladas en una esmeriladora o en una piedra de afilar. Si las imperfecciones o el desgaste son grandes, debe utilizar la esmeriladora antes de la piedra de afilar.

1. Coloque la piedra de afilar durante 2 o 3 minutos antes de afilar las cuchillas;

2. Afile las cuchillas en una esmeriladora con disco de grano fino;

3. Después del afilamiento de la hoja en el disco de la esmeriladora, utilice la cuchilla de afilar para obtener un acabado y filo más finos;

 Asegúrese de que las cuchillas al final de la operación de afilamiento, tienen la misma longitud y el mismo ángulo.

#### 5.5 - LIMPIEZA Y ALMACENAMIENTO

##### Limpieza:

Después de cada uso, limpie todos los componentes de lo cepillo y vacíe la bolsa de recogida. Limpiar lo cepillo con un paño limpio y húmedo o soplar con aire comprimido a baja presión.

La herramienta y las aberturas de ventilación deben mantenerse limpias. Limpie regularmente las aberturas de

El manejo cuidado protege la herramienta eléctrica y aumenta la vida útil.

Siempre que no estuviere en uso, reserve la pulidora en uno local seco, limpio, libre de vapores corrosivos y fuera del alcance de los niños.

## 6. PROTECCIÓN DEL MEDIO AMBIENTE

 El embalaje se compone de materiales reciclables, que puede eliminar a través de los puntos de reciclaje locales.

 **Nunca coloque aparatos eléctricos en la basura doméstica!**

Según la directiva europea 2012/19/CE relativa a los residuos de aparatos eléctricos y electrónicos y su transposición al derecho interno, las herramientas eléctricas usadas deben recogerse por separado y entregarse a los lugares de recogida previstos a tal efecto.

Puede obtener información sobre la eliminación del aparato utilizado a través de los responsables legales del reciclaje en su municipio.

## 7. APOYO AL CLIENTE

Tel.: 256 331 080

E-mail: [sat@centrallobao.pt](mailto:sat@centrallobao.pt)

Site: [www.centrallobao.pt](http://www.centrallobao.pt)

### Almacenamiento

## 8. PREGUNTAS FRECUENTES / RESOLUCIÓN DE PROBLEMAS

Pregunta/Problema - Causa	Solución
<p><b>Lo cepillo no se enciende:</b></p> <ul style="list-style-type: none"> <li>· Tensión de alimentación inexistente;</li> <li>· Las escobillas están gastadas;</li> <li>· Interruptor "ON/OFF" defectuoso;</li> <li>· Motor eléctrico con avería;</li> </ul>	<ul style="list-style-type: none"> <li>· Compruebe el cable de alimentación, la clavija de conexión, la toma y el disyuntor de protección;</li> <li>· Sustituir las escobillas;</li> <li>· Consultar asistencia técnica;</li> <li>· Consultar asistencia técnica;</li> </ul>
<p><b>El interruptor "ON/OFF" está bloqueado:</b></p> <ul style="list-style-type: none"> <li>· Botón de bloqueo/desbloqueo del interruptor "ON/OFF" no está presionado;</li> </ul>	<ul style="list-style-type: none"> <li>· Presionar el botón de bloqueo/desbloqueo del interruptor "ON/OFF";</li> </ul>
<p><b>La calidad del corte es baja:</b></p> <ul style="list-style-type: none"> <li>· Las cuchillas no están afiladas;</li> <li>· Las cuchillas están montadas incorrectamente;</li> <li>· La presión en la máquina es demasiado alta;</li> <li>· La velocidad de corte no está ajustada al tipo de material de la pieza de trabajo;</li> </ul>	<ul style="list-style-type: none"> <li>· Afilar las cuchillas;</li> <li>· Asegurarse de que las cuchillas estén montadas correctamente;</li> <li>· Disminuir la presión en la máquina;</li> <li>· Ajustar la velocidad según el material de la pieza de trabajo;</li> </ul>

**9. CERTIFICADO DE GARANTÍA**

La garantía del producto es de dos años a partir de la fecha de compra. Así, debe guardar la prueba de la compra durante ese periodo de tiempo. La garantía incluye cualquier defecto de fabrico, de material o de funcionamiento, así como las partes de repuesto y los trabajos necesarios para su recuperación. Si excluyen de la garantía el malo uso del producto, eventualreparaciones efectuadas por personas no autorizadas (fuera de la asistencia de la marca VITO), así como cualquier daño causado por el uso.

**10. DECLARACIÓN DE CONFORMIDAD**

**17**

Declaramos bajo nuestra exclusiva responsabilidad que el producto mencionado cumple con las siguientes normas o documentos normalizados: EN 55014-1:2006+A1:2009+A2:2011, EN 55014-2:1997+A1:2001+A2:2008, EN 55014-2:2015, EN 61000-3-2:2014, EN 61000-3-3:2013, EN 60335-2-2:2010+A11:2012+A1:2013, EN 60335-1:2012+A11:2014, EN 62233:2008, EK1 601-15e Rev1, AfPS GS 2014:01 PAK de acuerdo con las determinaciones de las directivas:

2014/35/EU – Directiva de baja tensión

2014/30/UE - Directiva de compatibilidad electromagnética;

2011/65/UE - Directiva RoHS;

S. João de Ver, 11 de Abril de 2018

Central Lobão S. A.  
Director Técnico











## ÍNDICE

<b>1. PRODUCT SPECIFICATION AND BOX CONTENT</b>	<b>27</b>
<b>2. GENERAL USE &amp; SAFETY WARNINGS</b>	<b>28</b>
2.1 - General	28
2.2 - Electrical safety	28
2.3 - Before operating	29
2.4 - While operating	29
2.5 - Maintenance and cleaning	29
2.6 - Technical assistance	29
<b>3. ASSEMBLY INSTRUCTIONS</b>	<b>30</b>
3.1 - Assembly and replacement of the cutting blades	30
3.2 - Assembly of the parallel guide	30
3.3 - Slot depth adjustment accessory assembly	30
3.4 - Dust and shavings collector bag assembly	30
<b>4. OPERATING INSTRUCTIONS</b>	<b>30</b>
4.1 - Adjusting the depth of cut	31
4.2 - Adjusting the parallel guide	31
4.3 - Adjusting the notch depth adjuster	31
4.4 - Starting and stopping the planer	31
4.5 - Chamfering the edges	31
<b>5. MAINTENANCE INSTRUCTIONS</b>	<b>31</b>
5.1 - Replacing the drive belt	32
5.2 - Brushes replacement	32
5.3 - Cleaning the dust and shavings collector bag	32
5.4 - Sharpen the cutting blades	32
5.5 - Cleaning and storage	32
<b>6. ENVIRONMENT SAFETY</b>	<b>32</b>
<b>7. CUSTOMER SERVICE</b>	<b>32</b>
<b>8. FAQs / TROUBLESHOOTING</b>	<b>33</b>
<b>9. WARRANTY</b>	<b>34</b>
<b>10. DECLARATION OF CONFORMITY</b>	<b>34</b>

COMPONENTS LIST	
1	Parallel guide
2	Parallel guide support
3	Support base
4	Parallel guide bracket fixing screw
5	Cut depth scale
6	Cut depth adjustment knob
7	"ON / OFF" switch
8	"ON / OFF" switch lock/unlock button
9	Handle
10	Power cable
11	Drive belt cover
12	Parallel guide scale
13	Parallel guide fixing screw
14	Carbon brushes' cover
15	Blades protection
16	Dust and shavings outlet
17	Notch depth adjustment fixing screw
18	Slot depth adjustment tool
19	Rotary accessory
20	Support base front plate
21	V-groove
22	Support base back plate
23	Cutting blade fixing bar
24	Fixing bar screws
25	Cutting blade
26	Blade position adjusting screws
27	Dust and shavings collector bag
28	Drive belt

BOX CONTENT	
Nominal voltage [V]:	230 V AC 50 Hz
Rated power [W]:	850
Idle rotation speed [rpm]:	16500
Maximum cutting width [mm]:	82
Depth of maximum cut [mm]:	3
Maximum notch dimensions [mm]:	82 x 18
Power cable [mm]:	2.2
Vibration (ah) [m/s <sup>2</sup> ]:	3.52, K = 1.5
Sound pressure level (LpA) [dB (A)]:	83
Sound power level (LWA) [dB (A)]:	94
Insulation category:	II / 
Dimensions (C x L x A) [mm]:	290 x 240 x 210
Weight [Kg]:	3.3

TECHNICAL SPECIFICATIONS	
1	Electric planer VIPL850
1	Parallel guide
1	Slot depth regulator
1	Dust and shavings collector bag
1	Open end spanner
1	Instruction manual

SYMBOLGY	
	Safety warnings and precautions.
	All users must reads the instructions manual to avoid injuries.
	Risk of electric shock.
	Hazard of fire or explosion.
	Risk of cutting.
	Double insulation.
	Respect the safety distance.
	Recycled material packaging.
	Separate collection of batteries and/or power tools.

## 2. GENERAL USE & SAFETY WARNINGS

 While using electrical tools, several basic safety precautions must always be followed in order to reduce the risk of fire, electric shocks and personal injuries.

 Read and understand the manual before start using this equipment. Save this manual for future reference.

### 2.1 - GENERAL

These preventive measures are essential for your safety. Always use the machine with care in a responsible manner.

This machine may only be used by who have read the instruction manual and by who is familiar with its handling. Before using it, the user must be instructed by the vendor or other competent person about its use.

This instruction manual is an integral part of the machine and must always be provided.

Get familiar with the equipment's control devices and operation. The user must know how to stop the sander immediately.

Stay alert and use common sense while operating an electric tool. A moment of distraction may result in serious injury.

Use this machine only if you are in good physical and mental conditions. Do not use this machine if you are tired or under the influence of alcohol, drugs or medication. If you suffer from any health problem, please ask your doctor about the possibility of using the sander.

Never allow this machine to be used by children, people with limited physical, sensorial or mental capabilities, with

lack of experience and knowledge of this machine and who is not familiar with the instructions.

 This tool must only be used as described in this instruction manual. No other use is allowed besides the described.

Do not overload the equipment and use it properly according to each type of work. Using this equipment for purposes other than the intended and an improper use may result in dangerous situations.

For safety reasons, any changes other than the assembly of accessories authorized by the manufacturer are prohibited. Any changes made void the warranty.

You can obtain any information about the authorized accessories through your VITO official distributor.

### 2.2 - ELECTRICAL SAFETY

 This power tool has double insulation, which means that every external metallic part is protected from the electric components. According to the EN 60745 regulation it is not necessary any earth connection. However, double insulation does not provide the regular safety precautions, those that must be followed while using the equipment.

Hold firmly the equipment by the isolated parts to avoid electrical shocks in case of contact with hidden cables or the power cord while operating the machine.

 Do not use this machine in an explosive environment, especially in the presence of flammable liquids, gases or dusts. Any power tool may form sparks that might ignite liquids, gases, or dust.

 The supply voltage must match the technical specifications of the machine. Keep the voltage between  $\pm 5\%$  of the nominal value. Do not use

the machine in places where the supply voltage is not stable.

The power cable must be connected, through the plug, to an electrical socket with differential protection.

If the work area is extremely hot, with high levels of humidity or dust, the circuit of the power outlet must be protected with a circuit breaker (30 mA), to ensure the user's safety.

Do not expose any power tools to rain or use them in wet or humid environments. The presence of water in an electric tool increases the risk of damage and electric shock to the user.

Never use the power cable to pull, carry or unplug the tool. Damaged power cables increase the risk of electric shock.

Keep the power cable and plug away from heat sources, oil, sharp objects and the rotating accessory. If the power cable is damaged, it must be replaced by a qualified technician; it is not allowed to repair it.

Do not modify the power cable plug. Use a compatible socket with the plug of this machine. Do not use any type of adapter.

The use of extension cords to connect the power cable is not recommended. However, if you use an extension, you should take some precautions, such as:

- If using this machine outdoors, use only suitable extension cords for outdoor use. Using a proper extension cord reduces the risk of electric shock.

- Use only extension cords, plugs and sockets with ground connection;

- The extension cable section must be proportional to the length and have equal or higher characteristics to the machine's power cord.

- Do not use damaged extension cords. Check them before using and replace if necessary;

- Always unplug the extension cord before removing the machine's power cable.

- When it's an extension cord reel, unroll the entire cable;

### 2.3 - BEFORE OPERATING

Make sure that the machine is only used by who is familiar with the instruction manual.

To ensure a safe operation, you must:

- Check the tool before each use. Make sure the blades are assembled correctly and in good condition. If excessive wear or damage occurs, replace the blades. Never use warped, deformed or otherwise damaged;

- Check if all nuts and screws are properly tightened. It is important to check the machine regularly in order to ensure its security and efficiency;

- Check if the safety devices are in perfect conditions and working correctly. Never use the machine if any safety device is missing, inhibited, damaged or worn;

- If the "ON/OFF" switch is damaged or doesn't allow to control the machine's operation, it must be repaired or replaced in order to prevent an unintentionally start;

- Remove any key or adjustment tool before switch the machine on. A stuck key in the rotating accessory might result in injuries;

Perform all adjustments required to assemble the power tool correctly, if you have any questions or problems, contact your official dealer.

### 2.4 - WHILE OPERATING

 Keep other people away from the workspace. Never use the machine if animals or people, particularly children, are nearby.

Keep the workspace clean, organized and well illuminated (brightness 250 to 300 lux), in order to reduce the risk of accidents.

Always wear clothing and personal protective equipment. The use of visor or goggles, dust mask, ear protection, non-slip safety footwear, long-sleeved clothing, gloves and helmet under proper conditions, reduces the risk of injury.

The clothing worn while operating the machine must be appropriate and tight, such as a work overall. Do not wear loose clothing or jewellery. Keep hair, clothing and gloves away from the moving parts.

To avoid the risk of accidents, the following precautions must be considered:

- While using this tool, place yourself in a stable position and well balanced. Hold the machine firmly to ensure a continuous operation and to withstand unexpected situations;

- If the cutting blades are blocked, immediately release the "ON/OFF" switch and keep the planer still on the work piece until the rotating accessory stops completely;

- To avoid displacement or projection of the work piece, use fastening devices or a workbench to ensure that you do the work safely. Place and hold the work piece in the correct position and securely in place;

- Never rest the tool before the rotating tool is completely stopped. The rotating tool may come into contact with the bearing surface, causing it to lose control of the tool;

- Cutting blades may become too hot during operation. Avoid touching them, they can cause burns;

- Make sure the ventilation grilles are not obstructed during operation. Do not insert any objects into the ventilation

grilles;

- Avoid using the tool on surfaces coated with paints containing lead or other materials harmful to health. There are certain types of dust (oak and beech) that are classified as carcinogenic when they have additives for wood packaging. Contact or inhalation of dust may cause allergic reactions and/or respiratory diseases.

### 2.5 - MAINTENANCE AND CLEANING

 Before cleaning, adjusting, repairing and maintenance works, the power cable must be unplugged.

Replace worn or damaged parts immediately, so that the machine is always in a safe operating condition.

#### Cleaning:

The machine must be carefully cleaned after each use.

Do not use aggressive cleaning products. These products may damage plastics and metals, compromising the safe operation of the machine.

#### Maintenance:

Only maintenance works described in this instruction manual may be carried out, all other works must be performed by an official distributor.

Use only blades or accessories authorized by VITO for this power tool or technically identical parts. Not doing so may result in personal injuries or damages to the machine. In case of doubt, you should contact an official distributor. If you have any questions or if you lack the necessary knowledge and resources, you should contact an official distributor.

### 2.6 - TECHNICAL ASSISTANCE

The tool must be repaired only by the brand official technical service or by

qualified technicians and only with original replacement parts.

### 3. ASSEMBLY INSTRUCTIONS

#### 3.1 - ASSEMBLY AND REPLACEMENT OF THE CUTTING BLADES (FIG. C)



Wear protective gloves when replacing the cutting blades.



The blades should always be sharpened or replaced at the same time. Otherwise, there will be an imbalance that will cause vibrations and decrease the longevity of the tool.

1. Place the planer with the support base (3) facing upwards;
2. Turn the rotating accessory (19) until the screws (24) of the fixing bar (23) of one of the blades are visible;
3. Unscrew the blade fixing bar screws;
4. Press the blade guard (15) and slide the blade fixing plate out;
5. Remove the blade (25) and sharpen it;
6. Adjust the blade position adjuster (26) according to the wear on the blade. This guarantees the depth of cut defined in the technical specifications of the planer;
7. Place the blade in the fixing bar, matching the notch of the blade with the fixing bar guides;
8. Fit the fixing blade in the rotating accessory and tighten the fixing screws;
9. Turn the rotating accessory 180 ° and repeat the procedure on the other blade;



After assembling the blades and before using the tool in one part, test at the maximum speed with no load for some time. Check for any misalignment or any other condition that may affect tool operation. Make sure all moving parts move smoothly and without abnormal noises.

#### 3.2 - ASSEMBLY OF THE PARALLEL GUIDE (FIG. D)

1. Insert the parallel guide (1) into the fixing bracket (2);
2. Insert and tighten the fixing screw of the parallel guide (13);
3. Fit the parallel guide fixing bracket into the planer and tighten the bracket fixing screw (4);



The parallel guide can be mounted on both sides of the planer;

#### 3.3 - SLOT DEPTH ADJUSTMENT ACCESSORY ASSEMBLY (FIG. E)

1. Insert the depth adjustment tool (18) into the planer;
2. Insert and tighten the fixing screw (17) of the notch depth adjuster;



The notch depth adjuster must be mounted on the right side of the planer;

#### 3.4 - DUST AND SHAVINGS COLLECTOR BAG ASSEMBLY (FIG. F)

To keep the work surface clean, use the dust and shavings collector bag;

1. Insert the fixing accessory (27) into the dust and shavings outlet (16);



Never remove the collector bag or attempt to remove any obstruction while the blades are rotating.

## 4. OPERATING INSTRUCTIONS

The tool is designed to thin wood materials (such as beams and boards), notching or chamfering edges.

When working with planer, you should consider some procedures:

- Always ensure that the planer is switched off before connecting the power cable and during transport. If you have the "ON/OFF" switch pressed when you connect the power cord or when carrying the planer, accidents and injuries may occur to the user;
- Never hold a work piece with your hands or lean on your legs. Fix the work piece on a stable and completely immobilized platform;
- Hold the tool with both hands, one on the handle and another on the cut depth adjustment handle;
- Ensure blade protection is always in place during the cutting operation;
- Make sure there are no obstructions on the working surface;
- Never use the planer on metal parts or pieces of wood with nails, screws or other metal objects. Remove metal objects from work piece before use of planer;
- Do not apply too much pressure on the planer against the work piece/object, the weight of the planer exerts sufficient pressure. If the velocity decreases abruptly, the pressure must be decreased immediately;
- Keep the planer in constant motion during operation;
- Always use sharp blades and in good condition. Replace worn, damaged or warped blades immediately;

- Never operate the planer when the blade is in contact with the work piece. Only touch the cutting blade on the work piece after reaching the maximum speed of rotation;

- Do not use the planer if there are cloths, fabrics, cables, wires or similar objects in the work area;

- Do not tilt the planer, thus avoiding unwanted planning marks;

- Move the planer towards the fibres of the wood;

- After turning the planer off, the rotary attachment will continue to move for a short period of time. Never lay the planer before the rotary accessory is completely stopped;

#### 4.1 - ADJUSTING THE DEPTH OF CUT (FIG. G)

The cutting depth can be set between 0 - 3 mm.

1. Turn the cut depth adjustment knob (6) to the desired depth; The arrow at the bottom of the adjustment handle indicates the depth selected in the cut depth scale (5);

 At start of work, always select a small depth of cut and test on the work piece. Repeat until the desired depth is reached;

#### 4.2 - ADJUSTING THE PARALLEL GUIDE (FIG. H)

The parallel guide is used to ensure the execution of a roughing parallel to the edge (edge) of the work piece. The cutting width can be set between 0 - 82 mm.

1. Unscrew the fixing screw of the parallel guide (13);

2. Adjust the guide according to the desired cutting width. The cut-off width value is indicated by the end of the parallel guide support (2), on the scale of the parallel guide scale (12);

3. Tighten the fixing screw;

#### 4.3 - ADJUSTING THE NOTCH DEPTH ADJUSTER (FIG. I)

The notch depth adjuster ensures that the desired depth is not exceeded during use. The depth of the notch can be set between 0 - 18 mm.

1. Unscrew the fixing screw of the notch depth adjuster (17);

2. Adjust the attachment to the desired depth. The value of the depth of cut is indicated by an arrow on the scale of the adjustment accessory;

3. Tighten the fixing screw;

#### 4.4 - STARTING AND STOPPING THE PLANER (FIG. J)

1. Lean the support base front plate (20) on the work piece;

2. Press the lock/unlock button (8) and the "ON/OFF" switch (7) simultaneously; If you do not press the lock/unlock button, the "ON/OFF" switch will remain locked.

3. Let the blade reach full speed;

4. Push the planer in the direction of the work piece continuously and smoothly, always with the parallel guide (1) against the edge of the work piece;

5. To turn off the planer lift it off the surface of the work piece and release the "ON/OFF" switch;

 Ensure that the blades are not in contact with the work piece before turning the "ON/ OFF" switch on.

#### 4.5 - CHAMFERING THE EDGES (FIG. K)

The front plate of the support base has a V-groove that allows the edges to be chamfered.

1. Select the desired depth of cut in the adjustment knob (6);

2. Lean the V-groove (21) on the edge to be chamfered;

3. Press the lock/unlock button (8) and the "ON/OFF" switch (7) simultaneously; If you do not press the lock/unlock button, the "ON/OFF" switch will remain locked.

4. Let the blade reach maximum speed;

5. Push the planer in the direction of the work piece continuously;

6. To turn off the planer lift it off the surface of the work piece and release the "ON/OFF" switch;



Before chamfering the edge of the work piece, perform a depth test on the edge of a piece of wood;

---

## 5. MAINTENANCE INSTRUCTIONS

---

Before carrying out any cleaning, adjustment, replacement, repair or maintenance work, turn off the power and disconnect the power cord from the power outlet. Wait for the rotary accessory to stop completely.

The planer does not require any additional lubrication or maintenance. However, regular cleaning should be carried out to ensure continuous and trouble-free operation.

Always keep cutting blades clean and sharp. Properly maintained cutting blades jam less frequently, control more easily and allow greater efficiency when using planer.

Keep the rotating attachment and blade support base always clean to ensure cutting accuracy.

### 5.1 - REPLACING THE DRIVE BELT (FIG. L)

1. Unscrew the fixing screws and remove the drive belt (28) cover (11);
2. Remove the worn belt from the pulleys;
3. Insert a new belt. The belt should fit perfectly on the pulleys;
4. Fit the cover and tighten the fixing screws;

### 5.2 - BRUSHES REPLACEMENT (FIG. M)

The engine won't start when the brushes are worn. They must be replaced in good time or there will be a defective contact between the brushes and the collector, originating sparks and damaging the hammer. Both brushes must be replaced at the same time by two equal ones.

1. Unscrew the fixing screws and remove the carbon brushes' cover (14);
2. Undock the connectors and remove the worn brushes;
3. Insert the new brushes and attach the connectors;
4. Fit the brush' cover and tighten the fixing screws;

### 5.3 - CLEANING THE DUST AND SHAVINGS COLLECTOR BAG

Always ensure that the machine and the power cord are disconnected before removing the dust and shavings collector bag.

1. Remove the collector bag (27) from the planer;
2. Empty the bag. Shake it to shake off dust and other debris;
3. Put it back on the planer;



Use an anti-dust mask and goggles when emptying the bag.

### 5.4 - SHARPEN THE CUTTING BLADES

The cutting blades can be sharpened on a grinder or a sharpening stone. If imperfections or wear are large, use the grinder before the sharpening stone.

1. Place the sharpening stone for 2 or 3 minutes before sharpening the blades;
2. Sharpen the blades in a fine grain disc grinder;
3. After sharpening the blade on the grinding disc, use the sharpening stone for a finer finish and edge;



Ensure that the blades at the end of the sharpening operation have the same length and the same angle.

### 5.5 - CLEANING AND STORAGE

#### Cleaning

After each use, clean all components of the planer and empty the collection bag. Clean the planer with a clean, damp cloth or blow with compressed air at low pressure.

The tool and its ventilation openings must be kept clean to prevent overheating of the motor. Clean the ventilation openings regularly or whenever they become clogged.

A careful handling protects the power tool and extends its life.

#### Storage

When not in use, store the planer in a dry, clean place, free from corrosive vapours and out of the reach of children.

## 6. ENVIRONMENT PROTECTION



The packaging is made up of recyclable materials, which you can dispose of through local recycling points.



**Never place electrical tools in the household waste!**

According to the European Directive 2012/19/EC on waste electrical and electronic equipment and its transposition into national law, used power tools must be collected separately and delivered to the collection sites provided for this purpose.

You can obtain information about disposal of the used device through the legal responsible for recycling in your municipality.

## 7. COSTUMER SUPPORT

Tel.: 256 331 080

E-mail: [sat@centrallobao.pt](mailto:sat@centrallobao.pt)

Site: [www.centrallobao.pt](http://www.centrallobao.pt)

## 8. FAQs / TROUBLESHOOTING

Question/Problem	Solution
<p><b>The planer will not turn on:</b></p> <ul style="list-style-type: none"> <li>· Non-existent supply voltage;</li> <li>· The brushes are worn;</li> <li>· Faulty “ON/OFF” switch;</li> <li>· Electric motor with fault;</li> </ul>	<ul style="list-style-type: none"> <li>· Check the power cord, plug, socket and protective circuit breaker;</li> <li>· Replace brushes;</li> <li>· Consult technical assistance;</li> <li>· Consult technical assistance;</li> </ul>
<p><b>The “ON/OFF” switch is locked:</b></p> <ul style="list-style-type: none"> <li>· “ON/OFF” switch lock/unlock button is not pressed;</li> </ul>	<ul style="list-style-type: none"> <li>· Press the “ON/OFF” switch lock/unlock button;</li> </ul>
<p><b>The quality of the cut is poor:</b></p> <ul style="list-style-type: none"> <li>· The blades are not sharp;</li> <li>· The blades are assembled incorrectly;</li> <li>· The pressure in the planer is too high;</li> <li>· The cutting speed is not adjusted to the material type of the workpiece;</li> </ul>	<ul style="list-style-type: none"> <li>· Sharpen the blades;</li> <li>· Ensure that the blades are correctly assembled;</li> <li>· Decrease the pressure in the planer;</li> <li>· Adjust speed according to work piece material;</li> </ul>

**9. WARRANTY**

The warranty of this product is two years from the date of purchase. You should, therefore, keep your proof of purchase during this period of time. The warranty covers any manufacturing defect in material or operating, as well as parts and work needed for their recovery. Excluded from the warranty the misuse of the product, any repairs carried out by unauthorized persons (outside the service center of the brand VITO) as well as any damage caused by the use of it.

**10. DECLARATION OF CONFORMITY**

17

We declare under our exclusive responsibility, that the product Meets the following standards or standardisation documents: EN 55014-1:2006+A1:2009+A2:2011, EN 55014-2:1997+A1:2001+A2:2008, EN 55014-2:2015, EN 61000-3-2:2014, EN 61000-3-3:2013, EN 60335-2-2:2010+A11:2012+A1:2013, EN 60335-1:2012+A11:2014, EN 62233:2008, EK1 601-15e Rev1, AfPS GS 2014:01 PAK, according to the determinations of the directives:

2014/35/EU – Low Voltage Directive;

2014/30/UE - Electromagnetic compatibility directive;

2011/65/UE - RoHS Directive;

April 11, 2018

S. João de Ver, 11<sup>th</sup> April 2018

Central Lobão S. A.

Responsible for the Technical File

## ÍNDICE

<b>1. DESCRIPTION DE L'APPAREIL ET CONTENU DE L'EMBALLAGE</b>	<b>36</b>
<b>2. INTRUCTIONS GÉNÉRALES DE SÉCURITÉ ET D'UTILISATION</b>	<b>37</b>
2.1 - Général	37
2.2 - Sécurité électrique	37
2.3 - Avant de commencer à travailler	38
2.4 - Pendant le travail	38
2.5 - Manutention et nettoyage	39
2.6 - Assistance technique	39
<b>3. INSTRUCTIONS DE MONTAGE</b>	<b>39</b>
3.1 - Montage et remplacement des lames de coupe	39
3.2 - Montage du guide parallèle	39
3.3 - Montage du régleur de profondeur de l'encoche	39
3.4 - Montage du sac collecteur de poussière et des copeaux	40
<b>4. INSTRUCTIONS DE FONCTIONNEMENT</b>	<b>40</b>
4.1 - Réglage de la profondeur de coupe	40
4.2 - Règlement du guide parallèle	40
4.3 - Régulation du dispositif de réglage de la profondeur de l'encoche	40
4.4 - Démarrage/arrêt du rabot	41
4.5 - Chanfreiner les bords	41
<b>5. INSTRUCTIONS DE MANUTENTION</b>	<b>41</b>
5.1 - Remplacement de la courroie d'entraînement	41
5.2 - Remplacement des brosses à charbon	41
5.3 - Nettoyage du sac à poussière et à copeaux	41
5.4 - Aiguiser les lames de coupe	41
5.5 - Nettoyage et rangement	42
<b>6. PROTECTION DE L'ENVIRONNEMENT</b>	<b>42</b>
<b>7. SERVICE CLIENT</b>	<b>42</b>
<b>8. QUESTIONS FRÉQUENTES/RÉSOLUTION DES PROBLÈMES</b>	<b>43</b>
<b>9. CERTIFICAT DE GARANTIE</b>	<b>44</b>
<b>10. DÉCLARATION DE CONFORMITÉ</b>	<b>44</b>

**COMPOSANTS**

<b>1</b>	Guide parallèle
<b>2</b>	Support du guide parallèle
<b>3</b>	Base d'appui
<b>4</b>	Vis de fixation du support du guide parallèle
<b>5</b>	Échelle de profondeur de coupe
<b>6</b>	Bouton de réglage de la profondeur de coupe
<b>7</b>	Interrupteur "ON/OFF"
<b>8</b>	Bouton de verrouillage/déverrouillage de l'interrupteur "ON/OFF"
<b>9</b>	Poignée
<b>10</b>	Câble d'alimentation
<b>11</b>	Couverture de la courroie d'entraînement
<b>12</b>	Échelle du guide parallèle
<b>13</b>	Vis de fixation du guide parallèle
<b>14</b>	Couvercle des brosses
<b>15</b>	Protection de la lame
<b>16</b>	Sortie de la poussière et des copeaux
<b>17</b>	Vis de fixation du régleur de profondeur d'encoche
<b>18</b>	Outil de réglage de la profondeur d'encoche
<b>19</b>	Accessoire rotatif
<b>20</b>	Plaque frontal de la base d'appui
<b>21</b>	Rainure en V
<b>22</b>	Plaque arrière de la base d'appui
<b>23</b>	Barre de fixation de la lame de coupe
<b>24</b>	Vis de la barre de fixation
<b>25</b>	Lame de coupe
<b>26</b>	Vis de réglage de la position de la lame
<b>27</b>	Sac à poussière et à copeaux
<b>28</b>	Courroie d'entraînement









**SPÉCIFICATIONS TECHNIQUES**

Tension d'alimentation [V]:	230 V AC 50 Hz
Puissance nominale [W]:	850
Vitesse de rotation au ralenti [rpm]:	16500
Largeur de coupe maximale [mm]:	82
Profondeur de coupe maximale [mm]:	3
Dimensions d'encoche maximales [mm]:	82 x 18
Câble d'alimentation [mm]:	2.2
Vibration (ah) [m/s <sup>2</sup> ]:	3.52, K = 1.5
Niveau de pression sonore (LpA) [dB (A)]:	83
Niveau de puissance sonore (LWA) [dB (A)]:	94
Classe d'isolation:	II / ▣
Dimensions (C x L x A) [mm]:	290 x 240 x 210
Poids [Kg]:	3.3

**CONTENU DE L'EMBALLAGE**

<b>1</b>	Rabot électrique VIPL850
<b>1</b>	Guide parallèle
<b>1</b>	Outil de réglage de la profondeur d'encoche
<b>1</b>	Sac à poussière et à copeaux
<b>1</b>	Clé à fourche
<b>1</b>	Manuel d'instructions

**SIMBOLOGIE**

	Avertissements de sécurité et précautions.
	Pour réduire le risque de lésions, l'utilisateur doit lire le manuel d'instructions.
	Risque de chocs électriques.
	Danger de feu ou d'explosion.
	Danger de coupe.
	Double isolement.
	Respectez la distance de sécurité.
	Emballage de matériaux recyclés.
	Collecte séparée des batteries et / ou des outils électriques.

## 2. INTRUCTIONS GÉNÉRALES DE SÉCURITÉ ET D'UTILISATION

 Lors de l'utilisation d'outils électriques vous devez respecter les consignes de sécurité élémentaires afin de réduire les risques d'incendie, d'électrocution et de blessures corporelles.

 Lisez toujours les consignes de sécurité, de fonctionnement et de manutention avant de commencer à utiliser votre appareil électrique. Conservez le manuel d'instruction pour de futures consultations.

### 2.1 - GÉNÉRAL

Ces mesures préventives sont essentielles pour votre sécurité, utilisez toujours l'appareil avec précaution et de forme responsable, en tenant compte du fait que l'utilisateur est responsable pour les dommages corporels ou matériels causés à des tiers.

Cet appareil ne peut être utilisé que par des personnes ayant lu le manuel d'instructions et qui soient familiarisé avec son utilisation. Avant la première utilisation, l'utilisateur doit être informé par le vendeur ou par toute autre personne compétente sur l'utilisation de l'appareil électrique, il doit obtenir des instructions adéquates et pratiques.

Ce manuel d'instructions est partie intégrante de la l'appareil et il doit toujours être fourni.

Familiarisez-vous avec les dispositifs de contrôle et avec le fonctionnement de l'équipement. L'utilisateur doit, notamment, savoir comment arrêter rapidement l'appareil.

Restez vigilant et faites preuve de bon sens lorsque vous travaillez avec un appareil électrique. Un moment de distraction peut entraîner des blessures graves.

Utilisez cet appareil électrique seulement si vous êtes en bonne condition physique et mentale.

N'utilisez pas l'appareil si vous êtes fatigué ou sous l'influence de l'alcool, de drogues ou de médicaments. Si vous souffrez d'un problème de santé, informez-vous auprès de votre médecin sur la possibilité d'utiliser l'appareil électrique.

Ne jamais autorisez l'utilisation de l'outil par des enfants, des personnes aux capacités physiques, sensorielles ou mentales limitées, des personnes manquant d'expérience et de connaissances de l'outil ou par d'autres personnes ne connaissant pas bien le mode d'emploi.

 Cet outil ne doit être utilisé que de la manière décrite dans ce manuel d'instructions. Aucune autre utilisation n'est autorisée, ce qui pourrait être dangereux et causer des blessures à l'utilisateur ou des dommages à l'appareil.

Ne surchargez pas l'outil électrique et utilisez l'outil approprié pour chaque type de travail. L'utilisation de l'outil électrique à des fins autres que prévues et une utilisation incorrecte peuvent entraîner des situations dangereuses.

Pour des raisons de sécurité, toute modification de l'outil électroportatif autre que l'assemblage de lames autorisé par le fabricant est interdite. Toute modification apportée annule la garantie.

Vous pouvez obtenir des informations sur les lames autorisées auprès de votre revendeur VITO officiel.

### 2.2 - SÉCURITÉ ÉLECTRIQUE

 L'outil a un double isolation, ce qui signifie que toutes les pièces métalliques externes sont isolées des composants électriques. Par conséquent, conformément à la norme EN 60745, aucune mise à la terre n'est requise. Cependant, la double isolation ne

remplace pas les mesures de sécurité normales à respecter lors de l'utilisation de l'outil.

Tenez l'outil électrique uniquement pour les surfaces isolées, afin d'éviter tout risque d'électrocution si l'outil entre en contact avec des fils cachés ou avec le cordon d'alimentation de l'outil pendant l'utilisation.

 N'utilisez pas ce type d'appareil dans un environnement explosif, en particulier en présence de liquides, de gaz ou de poussières inflammables. Les outils électriques créent des étincelles qui peuvent enflammer des liquides, des gaz ou de la poussière.

 La tension d'alimentation doit correspondre aux spécifications techniques de l'outil électrique. Maintenez la tension entre  $\pm 5\%$  de la valeur nominale. N'utilisez pas l'outil dans des endroits où la tension d'alimentation n'est pas stable.

Le câble d'alimentation de l'outil électrique doit être branché sur une prise électrique avec protection différentielle et mise à la terre.

Si le local de travail est extrêmement chaud, humide ou avec une forte concentration de poussière, le circuit de la prise de courant doit être protégé par un disjoncteur (30 mA) pour assurer la sécurité de l'utilisateur;

N'exposez pas les appareils électriques à la pluie et ne les utilisez pas dans des environnements humides ou mouillés. L'entrée d'eau dans un appareil électrique augmente le risque de dommage de l'appareil et de choc électrique pour l'utilisateur.

N'utilisez jamais le câble d'alimentation pour tirer, transporter ou débrancher l'appareil de la prise. Les câbles d'alimentation endommagés augmentent le risque de choc électrique.

Maintenez le câble d'alimentation et la fiche éloignés des sources de chaleur,

de l'huile, des objets tranchants et de l'accessoire rotatif. Si le câble d'alimentation est endommagé, il devra être remplacé par un technicien qualifié. Vous ne pouvez pas le réparer.

Ne modifiez pas la fiche du câble d'alimentation, utilisez une prise compatible avec la fiche de votre appareil. N'utilisez aucun type d'adaptateur.

L'utilisation de rallonges pour connecter le câble d'alimentation n'est pas recommandée. Cependant, si vous utilisez une rallonge électrique, vous devez prendre quelques précautions, telles que:

- Si vous utilisez cet appareil à l'extérieur, utilisez uniquement des rallonges appropriées pour une utilisation en extérieur. L'utilisation d'une rallonge appropriée réduit le risque de choc électrique ;

- Utiliser uniquement des rallonges, des fiches et prises avec liaison ou connexion à la terre;

- La section du câble d'extension doit être proportionnelle à la longueur et présenter des caractéristiques identiques ou supérieures au câble d'alimentation de l'appareil électrique;

- N'utilisez pas de rallonges endommagées. Examinez-les avant de les utiliser et remplacez-les si cela s'avère nécessaire;

- Lorsque la rallonge se présente sous forme de bobine, vous déroulez totalement le câble;

- Débranchez toujours la rallonge de la prise avant de retirer le câble d'alimentation de l'appareil électrique ;

### 2.3 - AVANT DE COMMENCER À TRAVAILLER

Assurez-vous que l'appareil électrique n'est utilisé que par des personnes familiarisées avec le manuel d'instructions.

Pour vous assurer que vous travaillez avec l'appareil électrique en toute sécurité, avant la mise en fonctionnement, vous devez:

- Vérifiez l'outil avant chaque utilisation. Vérifiez si les accessoires jointés sont assemblés correctement et dans un bon état. S'il existe des dommages ou des dégâts excessifs, remplacez les accessoires. N'utilisez jamais de lames déformées, endommagées ou avec tout autre dommage;

- Vérifier que tous les composants et accessoires sont correctement assemblés. C'est important une révision régulière pour assurer les questions de sécurité et le rendement de l'outil;

- Vérifiez si les dispositifs de sécurité sont en parfait état et s'ils fonctionnent correctement. N'utilisez jamais l'appareil électrique si les dispositifs de sécurité sont incomplets, endommagés ou usés;

- Si l'interrupteur « ON/OFF » est endommagé ou ne permet pas de contrôler le fonctionnement de l'appareil, il devra être réparé ou remplacé afin d'éviter un démarrage involontaire de l'appareil;

- Enlevez toute clé ou outil de réglage avant d'allumer l'outil électrique. Une clé attachée à l'accessoire rotatif peut entraîner des blessures;

Effectuez tous les réglages et les travaux nécessaires pour monter l'appareil électrique correctement, si vous avez des doutes ou des difficultés, contactez votre revendeur officiel.

### 2.4 - PENDANT LE TRAVAIL

 Maintenez les tiers éloignés de la zone d'opération de l'appareil électrique. Ne travaillez jamais avec l'appareil s'il existe des animaux ou des personnes, en particulier des enfants, dans la zone de risque. Maintenez la zone de travail propre, organisée et bien éclairée (luminosité

de 250 à 300 lux), en réduisant ainsi le risque d'accident.

Utilisez toujours un équipement de protection individuelle. L'utilisation de lunettes de protection, de masques de protection, de protecteurs auditifs, de chaussures de sécurité antidérapantes, de gants et de casques dans les conditions appropriées réduit le risque de blessure.

Pour éviter des accidents, les précautions suivantes doivent être prises en compte:

- Lorsque vous utilisez l'appareil, placez-vous dans une position stable et maintenez toujours l'équilibre. Tenez fermement l'appareil avec les deux mains pour assurer un fonctionnement continu et résister à des situations inattendues ;

- Si les lames de coupe sont bloquées, relâchez immédiatement l'interrupteur "ON/OFF" et maintenez le rabot sur la pièce jusqu'à ce que l'accessoire rotatif s'arrête complètement;

- Pour éviter le déplacement ou la projection de la pièce/de l'objet à travailler, utilisez des dispositifs de fixation ou un étau pour assurer que vous effectuez le travail en toute sécurité. Placez et maintenez la pièce/l'objet à travailler dans la position correcte et bien fixé;

- Ne posez jamais l'appareil avant que l'accessoire rotatif ne soit complètement arrêté. L'accessoire rotatif peut entrer en contact avec la surface d'appui, ce qui vous fera perdre le contrôle de l'appareil;

- Les lames de coupe peuvent devenir trop chaudes pendant le fonctionnement. Évitez de les toucher, ils peuvent causer des brûlures;

- Assurez-vous que les grilles de ventilation ne sont pas obstruées pendant le fonctionnement. N'insérez aucun objet dans les grilles de ventilation;

· Évitez d'utiliser l'appareil sur des surfaces recouvertes de peintures contenant du plomb ou d'autres matériaux dangereux pour la santé. Certains types de poussières (chêne et hêtre) sont classés cancérigènes lorsqu'ils contiennent des additifs pour les emballages en bois. Le contact ou l'inhalation de la poussière peuvent provoquer des réactions allergiques et/ou des maladies respiratoires. Utilisez un masque de protection et travaillez avec un dispositif d'extraction de poussière, si votre appareil le permet.

## 2.5 - ENTRETIEN ET NETTOYAGE

 Avant de commencer les travaux de nettoyage, de réglage, de remplacement d'accessoires, de réparation et d'entretien, le câble d'alimentation doit être débranché.

Remplacez immédiatement les pièces usées ou endommagées, de manière à ce que l'appareil soit toujours opérationnel et parfait état de fonctionnement.

### Nettoyage

L'appareil électrique doit être méticuleusement nettoyé après chaque utilisation.

N'utilisez pas de produits de nettoyage agressifs. Ces produits peuvent endommager les plastiques et les métaux, compromettant ainsi le fonctionnement correct de l'appareil.

### Entretien:

Seuls les travaux d'entretien décrits dans ce manuel d'instructions peuvent être effectués, tous les autres travaux devront être exécutés par un distributeur officiel.

Utilisez uniquement des lames ou des accessoires autorisés par la marque VITO pour cet appareil électrique ou des pièces techniquement identiques. Si cette condition n'est pas respectée, cela pourra entraîner des blessures

corporelles ou des dommages à l'appareil électrique. En cas de doute ou si vous n'avez pas les connaissances ou les moyens nécessaires vous devrez vous diriger à un distributeur officiel.

## 2.6 - ASSISTANCE TECHNIQUE

L'appareil électrique doit être réparé uniquement par le service technique de la marque ou par des techniciens qualifiés et avec des pièces de rechange originales.

## 3. INTRUCTIONS DE MONTAGE

### 3.1 - MONTAGE ET REMPLACEMENT DES LAMES DE COUPE (FIG. C)

 Portez des gants de protection lors du remplacement des lames de coupe.

 Les lames doivent toujours être affûtées ou remplacées en même temps. Sinon, il y aura un déséquilibre qui provoquera des vibrations et diminuera la longévité de l'outil.

1. Placez le rabot avec la base d'appui (3) tournée vers le haut.

2. Tournez l'accessoire rotatif (19) jusqu'à ce que les vis (24) de la barre de fixation (23) d'une des lames soient visibles;

3. Dévissez les vis de la barre de fixation de la lame;

4. Appuyez sur la protection de la lame (15) et faites glisser la barre de fixation de la lame vers l'extérieur;

5. Retirez la lame (25) et affûtez-la;

6. Ajustez les vis de réglage de la position de la lame (26) en fonction de l'usure de la lame. Cela garantit la profondeur de coupe définie dans les spécifications techniques du rabot;

7. Placez la lame dans la barre de fixation et associez l'encoche de la lame dans les guides de la barre de fixation ;

8. Insérez la barre de fixation dans l'accessoire rotatif et serrez les vis de fixation;

9. Tournez l'accessoire rotatif à 180° et répétez la procédure pour l'autre lame;

 Après avoir assemblé les lames et avant d'utiliser l'outil en une seule partie, testez à vitesse maximale sans charge pendant un certain temps. Vérifiez le mauvais alignement de la lame ou toute autre condition susceptible d'affecter le fonctionnement de l'outil. Assurez-vous que toutes les pièces mobiles se déplacent sans heurts et sans bruit anormal.

### 3.2 - MONTAGE DU GUIDE PARALLÈLE (FIG. D)

1. Insérez le guide parallèle (1) dans le support de fixation (2);

2. Insérez et serrez la vis de fixation du guide parallèle (13);

3. Montez le support de fixation du guide parallèle dans le rabot et serrez la vis de fixation du support (4);

 Le guide parallèle peut être monté des deux côtés du rabot;

### 3.3 - MONTAGE DU RÉGLEUR DE PROFONDEUR DE L'ENCOCHE (FIG. E)

1. Insérez le régleur de profondeur de l'encoche (18) dans le rabot;

2. Insérez et serrez la vis de fixation (17) du dispositif de réglage de la profondeur de l'encoche;

 Le dispositif de réglage de la profondeur de l'encoche doit être monté sur le côté droit du rabot.

### 3.4 - MONTAGE DU SAC COLLECTEUR DE POUSSIÈRE ET DES COUPEAUX (FIG. F)

Pour garder la surface de travail propre, utilisez le collecteur de poussière et les coupeaux.

1. Insérez la fixation du sac (27) dans la sortie de poussière et de copeaux (16);

 Ne retirez jamais le sac collecteur ni essayez pas de retirer une obstruction pendant que les lames tournent.

## 4. INTRUCTIONS DE FONCTIONNEMENT

L'outil est conçu pour affiner les matériaux en bois (tels que les poutres et les panneaux), en entaillant ou en chanfreinant les bords.

Lorsque vous travaillez avec un rabot, vous devez envisager certaines procédures d'utilisation:

- Assurez-vous toujours que le rabot est éteint avant de brancher le câble d'alimentation et pendant le transport. Si vous avez appuyé sur l'interrupteur "ON/OFF" lorsque vous branchez le cordon d'alimentation ou que vous transportez le rabot, peuvent survenir des accidents et blessure à l'utilisateur;
- Ne tenez jamais une pièce avec vos mains ou ne vous appuyez pas sur vos jambes. Fixer la pièce sur une plate-forme stable et complètement immobilisée;
- Tenez l'outil des deux mains, l'une sur la poignée et l'autre sur la poignée de réglage de la profondeur de coupe;
- Assurez-vous que la protection de la lame est toujours en place pendant l'opération de coupe.
- Assurez-vous qu'il n'y a pas d'obstruction sur la surface de travail;

- N'utilisez jamais le rabot sur des pièces métalliques ou des morceaux de bois avec des clous, des vis ou d'autres objets métalliques. Enlevez les objets métalliques de la pièce avant d'utiliser la raboteuse.

- N'appliquez pas trop de pression sur le rabot contre la pièce/l'objet, le poids du rabot exerce une pression suffisante. Si la vitesse diminue brusquement, la pression doit être diminuée immédiatement;

- Maintenir le rabot en mouvement constant pendant le fonctionnement;

- Utilisez toujours des lames tranchantes et en bon état. Remplacez immédiatement les lames usées, endommagées ou déformées.

- N'utiliser jamais le rabot lorsque la lame est en contact avec la pièce à usiner. Ne touchez la lame de coupe sur la pièce jusqu'à l'atteinte de la vitesse de rotation maximale;

- N'utilisez pas le rabot s'il y a des tissus, des câbles, des fils ou des objets similaires dans la zone de travail.

- Ne pas incliner le rabot, évitant ainsi les marques de rabotage indésirables;

- Déplacez le rabot vers les fibres du bois;

- Après avoir éteint le rabot, l'accessoire rotatif continuera de se déplacer pendant une courte période. Ne jamais poser la raboteuse avant que l'accessoire rotatif ne soit complètement arrêté;

### 4.1 - RÉGLAGE DE LA PROFONDEUR DE COUPE (FIG. G)

La profondeur de coupe peut être réglée entre 0 et 3 mm.

1. Tournez le bouton de réglage de la profondeur (6) en fonction de la

profondeur souhaitée;

La flèche au bas de la poignée de réglage indique la profondeur sélectionnée dans l'échelle de profondeur de coupe (5);

 Au début du travail, sélectionnez toujours une petite profondeur de coupe et testez la pièce. Répétez jusqu'à ce que la profondeur désirée soit atteinte;

### 4.2 - RÉGLEMENT DU GUIDE PARALLÈLE (FIG. H)

Le guide parallèle est utilisé pour assurer l'exécution d'une ébauche parallèle au bord de la pièce. La largeur de coupe peut être réglée entre 0 et 82 mm.

1. Dévissez la vis de fixation du guide parallèle (13);

2. Ajustez le guide en fonction de la largeur de coupe souhaitée. La valeur de la largeur de coupe est indiquée par l'extrémité du support du guide parallèle (2), à l'échelle de la règle du guide parallèle (12);

3. Serrez la vis de fixation.

### 4.3 - RÉGULATION DU DISPOSITIF DE RÉGLAGE DE LA PROFONDEUR DE L'ENCOCHE (FIG. I)

Le dispositif de réglage de la profondeur de l'encoche garantit que la profondeur souhaitée n'est pas dépassée pendant l'utilisation. La profondeur de l'encoche peut être réglée entre 0 et 18 mm.

1. Dévissez la vis de fixation de la profondeur de fixation (17);

2. Ajustez l'accessoire à la profondeur souhaitée. La valeur de la profondeur de coupe est indiquée par une flèche sur l'échelle de l'accessoire de réglage;

3. Serrez la vis de fixation.

#### 4.4 - DÉMARRAGE/ARRÊT DU RABOT (FIG. J)

1. Soutenez la plaque frontale de la base d'appui (20) sur la pièce à usiner.

2. Appuyez simultanément sur le bouton de verrouillage/déverrouillage (8) et l'interrupteur "ON/OFF" (7); Si vous n'appuyez pas sur le bouton de verrouillage/déverrouillage, l'interrupteur "ON/OFF" restera verrouillée.

3. Laissez la lame atteindre sa vitesse maximale;

4. Poussez le rabot en direction de la pièce de façon continue et régulière, toujours avec le guide parallèle (1) contre l'extrémité de la pièce à usiner;

5. Pour éteindre le rabot, soulevez-la de la surface de la pièce et relâchez l'interrupteur «ON/OFF»;



Assurez-vous que les lames ne sont pas en contact avec la pièce à usiner avant d'allumer l'interrupteur "ON/OFF".

#### 4.5 - CHANFREINER LES BORDS (FIG. K)

La plaque frontale de la base d'appui a une rainure en V qui permet de chanfreiner les bords.

1. Sélectionnez la profondeur de coupe souhaitée dans la poignée de réglage (6);

2. Soutenez la rainure en V (21) au bord à chanfreiner;

3. Appuyez simultanément sur le bouton de verrouillage/déverrouillage (8) et l'interrupteur "ON/OFF" (7); Si vous n'appuyez pas sur le bouton de verrouillage/déverrouillage, l'interrupteur "ON/OFF" restera verrouillée.

4. Laissez la lame atteindre sa vitesse maximale;

5. Poussez le rabot dans la direction de la pièce en continu;

6. Pour éteindre le rabot, soulevez-le de la surface de la pièce et relâchez l'interrupteur "ON/OFF";



Avant de chanfreiner le bord de la pièce, effectuez un test de profondeur sur le bord d'un morceau de bois;

## 5. INTRUCTIONS DE MANUTENTION

Avant d'effectuer tout travail de nettoyage, de réglage, de remplacement, de réparation ou d'entretien, éteignez l'appareil et débranchez le cordon d'alimentation de la prise secteur. Attendez que l'accessoire rotatif s'arrête complètement.

Le rabot ne nécessite aucune lubrification ou maintenance supplémentaire. Cependant, un nettoyage régulier doit être effectué pour assurer un fonctionnement continu et sans problème.

Toujours garder les lames de coupes propres et tranchantes. Des lames de coupe correctement entretenues se coincent moins souvent, contrôlent plus facilement et permettent une plus grande efficacité lors de l'utilisation du rabot.

Gardez l'attachement rotatif et la base d'appui de lame toujours propres pour assurer la précision de la coupe.

#### 5.1 - REMPLACEMENT DE LA COURROIE D'ENTRAÎNEMENT (FIG. L)

1. Dévissez les vis de fixation et retirez le couvercle (11) de la courroie d'entraînement (28);

2. Retirez la courroie usée des poulies;  
3. Installez une nouvelle courroie. La courroie doit être parfaitement adaptée aux poulies;

4. Placez le couvercle et serrez les vis de réglage.

#### 5.2 - REMPLACEMENT DES BROSSES À CHARBON (FIG. M)

Le moteur ne s'allume pas lorsque les brosses à charbon sont usées. Les brosses doivent être remplacées avant d'être complètement usées, sinon un contact imparfait se produira entre les brosses et le commutateur, ce qui entraînera des étincelles et des dommages au rabot. Les deux brosses doivent être remplacées en même temps par deux brosses ayant les mêmes caractéristiques.

1. Dévissez les vis de fixation et retirez le couvercle des brosses (14);

2. Débranchez les connecteurs et retirez les brosses usées.

3. Insérez les nouvelles brosses et attachez les connecteurs;

4. Placez le couvercle de la brosse et serrez les vis de fixation.

#### 5.3 - NETTOYAGE DU SAC À POUSSIÈRE ET À COPEAUX

Assurez-vous toujours que la machine et le cordon d'alimentation sont débranchés avant de retirer le sac à poussière et à copeaux;

1. Retirez le sac collecteur (27) du rabot;

2. Videz le sac. Secouez-le pour enlever la poussière et les autres débris;

3. Remettez-le sur le rabot.



Utilisez un masque anti-poussière et des lunettes pour vider le sac.

#### 5.4 - AIGUISEZ LES LAMES DE COUPE

Les lames de coupe peuvent être aiguisées sur une meule ou une pierre à

aiguiser. Si les imperfections ou l'usure sont importantes, utilisez le moulin avant la pierre à aiguiser.

1. Placez la pierre à aiguiser pendant 2 ou 3 minutes avant d'aiguiser les lames;

2. Aiguissez les lames dans un moulin à disque à grain fin;

3. Après avoir aiguisé la lame sur la meule, utilisez la lame pour une finition et un bord plus fins;

 Assurez-vous que les lames à la fin de l'opération d'aiguiser ont la même longueur et le même angle.

## 5.5 - NETTOYAGE ET RANGEMENT

### Nettoyage

Après chaque utilisation, nettoyez tous les composants de l'appareil. Essuyez l'appareil avec un chiffon propre et humide ou soufflez avec de l'air comprimé à basse pression.

L'appareil et ses ouvertures de ventilation doivent être maintenues propres. Nettoyez régulièrement les ouvertures de ventilation ou toutes les fois qu'elles sont obstruées.

Une manipulation soignée protège l'appareil électrique et prolonge la durée de vie.

### Rangement

Lorsque vous ne l'utilisez pas, rangez l'appareil dans un local sec et propre, à l'abri de vapeurs corrosives et hors de la portée des enfants.

## 6. PROTECTION DE L'ENVIRONNEMENT

 L'emballage est composé par des matériaux recyclables, que vous pouvez éliminer dans les points de recyclage locaux.

 **N'éliminez pas les appareils électriques avec les ordures ménagères.**

Conformément à la directive européenne 2012/19/CE relative aux déchets d'équipements électriques et électroniques et à sa transposition en droit interne, les appareils électriques usagés doivent être collectés séparément et livrés dans les locaux de collecte prévus à cet effet.

Vous pouvez obtenir des informations relatives à l'élimination de l'appareil usagé auprès du responsable légal du recyclage dans votre municipalité.

## 7. SERVICE CLIENT

Tel.: 256 331 080

E-mail: [sat@centrallobao.pt](mailto:sat@centrallobao.pt)

Site: [www.centrallobao.pt](http://www.centrallobao.pt)

## 8. QUESTIONS FREQUENTES / RESOLUTION DES PROBLEMES

Question/Problème – Cause	Solution
<p><b>L'interrupteur "ON/OFF" est verrouillé:</b></p> <ul style="list-style-type: none"> <li>· Tension d'alimentation inexistante;</li> <li>· Les brosses sont usées;</li> <li>· Interrupteur "ON/OFF" défectueux;</li> <li>· Moteur électrique avec défaut;</li> </ul>	<ul style="list-style-type: none"> <li>· Vérifier le cordon d'alimentation, la fiche, la prise et le disjoncteur de protection;</li> <li>· Remplacer les brosses;</li> <li>· Consulter l'assistance technique;</li> <li>· Consulter l'assistance technique;</li> </ul>
<p><b>L'interrupteur "ON/OFF" est verrouillé:</b></p> <ul style="list-style-type: none"> <li>· Le bouton de verrouillage/déverrouillage de l'interrupteur "ON/OFF" n'est pas actionné;</li> </ul>	<ul style="list-style-type: none"> <li>· Appuyer sur le bouton de verrouillage/déverrouillage du commutateur ON/OFF;</li> </ul>
<p><b>La qualité de la coupe est mauvaise:</b></p> <ul style="list-style-type: none"> <li>· Les lames ne sont pas tranchantes;</li> <li>· Les lames sont assemblées de manière incorrecte;</li> <li>· La pression dans le rabot est trop élevée;</li> <li>· La vitesse de coupe n'est pas adaptée au type de matériau de la pièce;</li> </ul>	<ul style="list-style-type: none"> <li>· Aiguiser les lames;</li> <li>· Assurer que les lames sont correctement assemblées;</li> <li>· Diminuer la pression dans le rabot;</li> <li>· Ajuster la vitesse en fonction du matériau de la pièce;</li> </ul>

**9. CERTIFICAT DE GARANTIE**

La garantie de cet appareil est de deux ans, à partir de la date d'achat. Vous devrez, pourtant, garder la preuve de l'achat durant cette période de temps. La garantie englobe n'importe quel défaut de fabrication, du matériel ou du fonctionnement, ainsi que les pièces de rechange et les travaux nécessaires à sa récupération.

Sont exclues de la garantie la mauvaise utilisation du produit,

les éventuelles réparations réalisées par des personnes non autorisées (en dehors de l'assistance de la marque VITO), ainsi que n'importe quel dommage causé par l'utilisation de l'appareil.

**10. DESCRIPTION DES COMPOSANTS**

17

Nous déclarons sous notre exclusive responsabilité que le produit répond aux normes ou documents de normalisation suivantes: EN 55014-1:2006+A1:2009+A2:2011, EN 55014-2:1997+A1:2001+A2:2008, EN 55014-2:2015, EN 61000-3-2:2014, EN 61000-3-3:2013, EN 60335-2-2:2010+A11:2012+A1:2013, EN 60335-1:2012+A11:2014, EN 62233:2008, EK1 601-15e Rev1, AfPS GS 2014:01 PAK, selon les déterminations des directives:

2014/35/EU – Directive basse tension

2014/30/UE - Directive sur la compatibilité électromagnétique;

2011/65/UE - Directive RoHS;

S. João de Ver, 11 Avril 2018

Central Lobão S. A.  
Responsable du Processus Technique

A handwritten signature in black ink, appearing to be 'S. João de Ver'.



18

## DECLARAÇÃO UE DE CONFORMIDADE

**CENTRAL LOBÃO S.A.**  
RUA DA GÂNDARA, 664  
4520-606 S. JOÃO DE VER VFR

Declara para os devidos efeitos que o artigo a seguir descrito:

DESCRIÇÃO	CÓDIGO
PLAINA ELECTRICA 850W	VIPL850

Está de acordo com as seguintes normas ou documentos normativos: EN 60745-1:2009+A11:2010, EN 60745-2-14:2009+A2:2010, EK9-BE-88:2014, AfPS GS 2014:01 PAK, EN 55014-1:2006/+A1:2009/+A2:2011, EN 55014-2:1997/+A1:2001/+A2:2008, EN 61000-3-2:2014, EN 61000-3-3:2013 conforme as directivas:

**Directiva 2006/42/EC** – Directiva Máquinas

**Directiva 2014/30/EU** – Directiva Compatibilidade Eletromagnética

**Directiva 2011/65/EU** – Directiva RoHS

**Directiva 2000/14/EC** –

Nível de potência acústica medida: LpA 83 dB(A)

Nível de potência acústica garantida: LwA 94 dB(A)

S. João de Ver, 21 de Junho de 2018

Central Lobão S.A.

O Técnico Responsável







**VITO** PRO-POWER

---

RUA DA GÂNDARA, 664  
4520-606 S. JOÃO DE VER  
STA. MARIA DA FEIRA - PORTUGAL

MI\_VIPL850\_REV00\_DEZ18

---