



# VITO PRO-POWER

MANUAL DE INSTRUÇÕES  
MANUAL DE INSTRUCCIONES  
INSTRUCTION MANUAL  
MODE D'EMPLOI



## VICOC300B



<b>PT</b>	Pág. 07	<b>EN</b>	Pág. 31
<b>COMPRESSOR COM CORREIAS</b>		<b>BELT COMPRESSOR</b>	
<b>ES</b>	Pág. 19	<b>FR</b>	Pág. 42
<b>COMPRESOR CON CORREA</b>		<b>COMPRESSEUR À COURROIE</b>	

## ICONOGRAFIA / ICONOGRAFÍA / ICONOGRAPHY / ICONOGRAPHIE

---



Tensão de alimentação  
Tensión de alimentación  
Power supply voltage  
Tension d'alimentation



Potência do motor  
Potencia del motor  
Engine power  
Puissance du moteur



Velocidade de rotação  
Velocidad de rotación  
Rotation speed  
Vitesse de rotation



Cap. Depósito  
Cap. Tanque  
Tank Cap  
Cap. Réservoir



Pressão máxima  
Presión máxima  
Maximum pressure  
Pression maximum



Caudal máximo de ar  
Caudal máximo de aire  
Air maximum flow  
Flux maximum de l'air



Óleo do motor  
Aceite del motor  
Engine oil  
Huile du moteur



Ventilação  
Ventilación  
Ventilation  
Ventilation



Certificação  
Certificación  
Certified  
Certification



Nível de potência sonora  
Nivel de potencia sonora  
Sound power level  
Niv. de puiss. sonore

**PT** DESCRIÇÃO DA FERRAMENTA E CONTEÚDO DA EMBALAGEM  
**EN** PRODUCT SPECIFICATION AND BOX CONTENT

**ES** DESCRIPCIÓN DE LA HERRAMIENTA Y CONTENIDO DEL EMBALAJE  
**FR** DESCRIPTION DE L'APPAREIL ET DU CONTENU DE L'EMBALLAGE

**Fig. A**



**Fig. B**

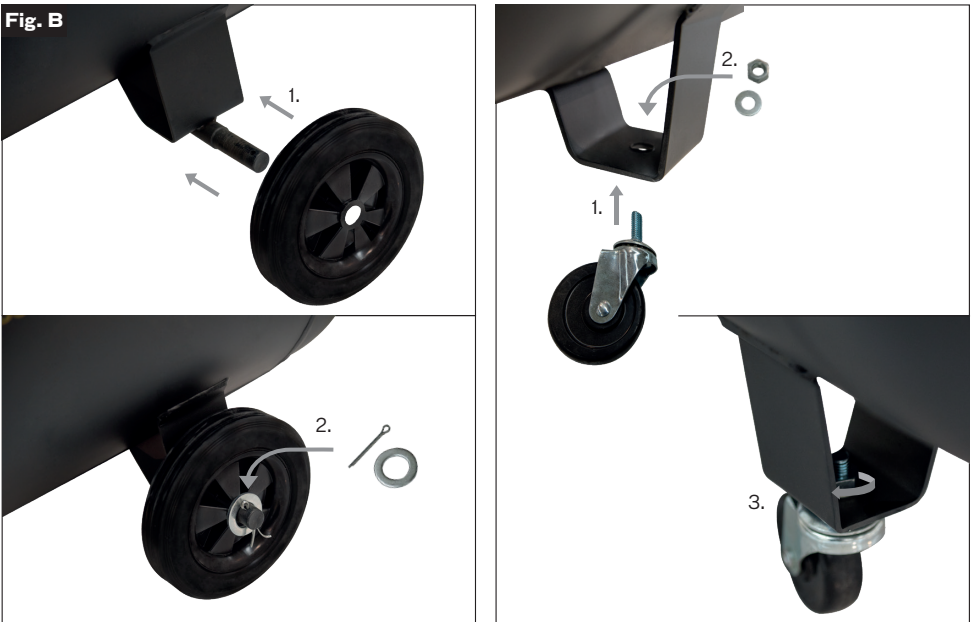

Fig. D



Fig. E

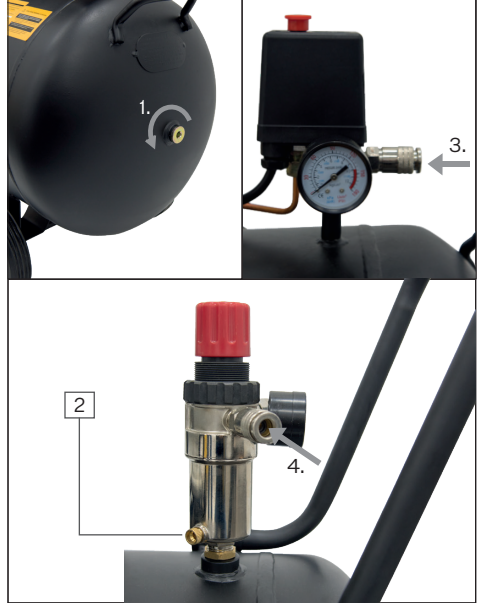
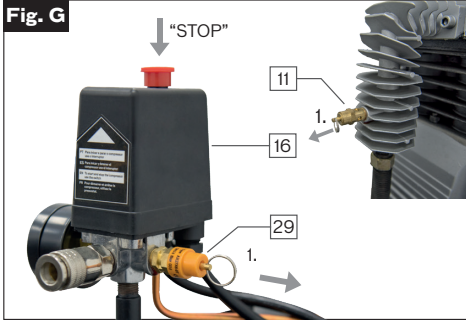

Fig. F



**Fig. G**



**Fig. H**

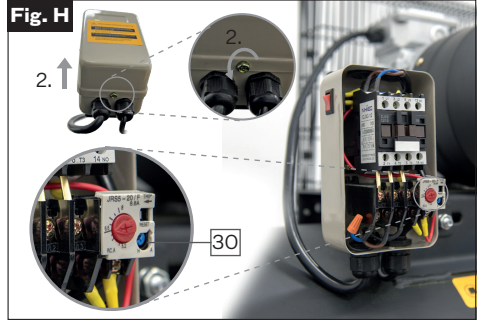

**Fig. I**

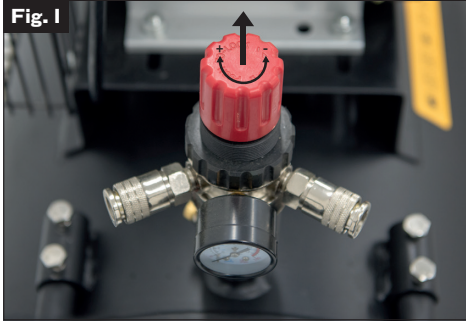

**Fig. J**

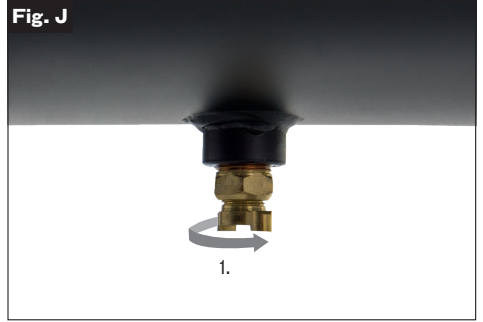

**Fig. K**



Fig. L

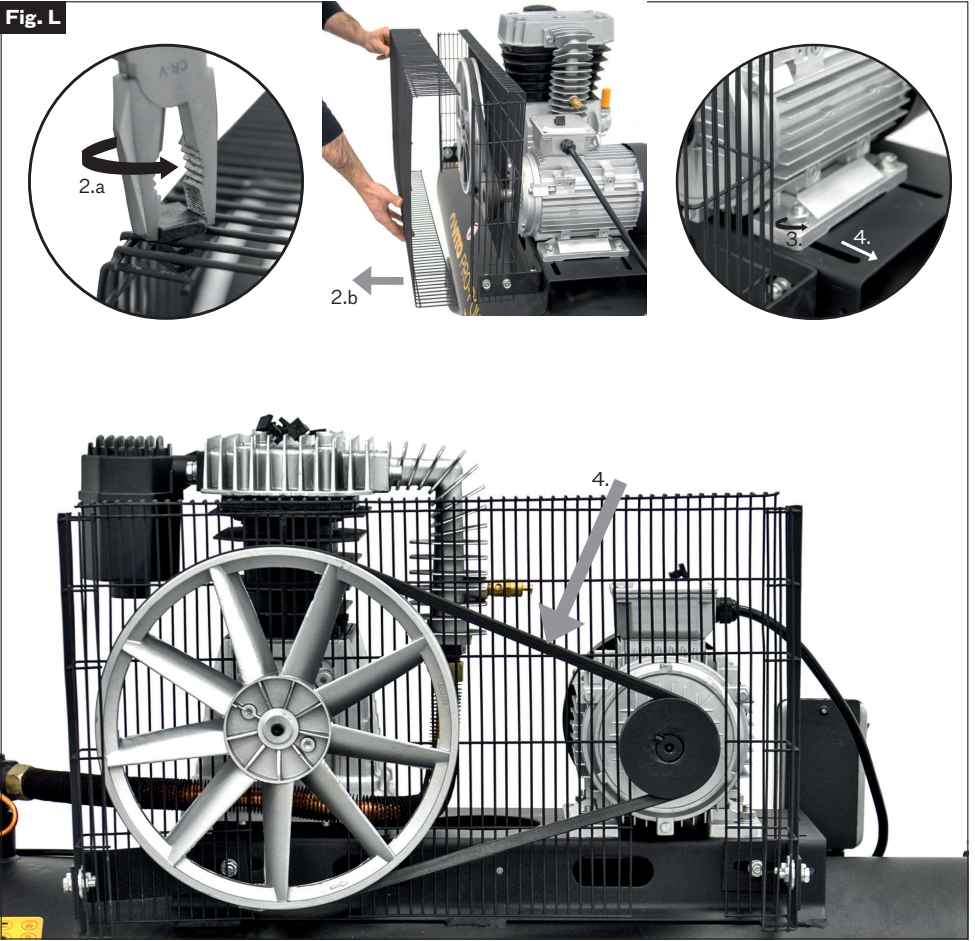

Fig. M



## ÍNDICE

### 1. DESCRIÇÃO DA FERRAMENTA ELÉTRICA E CONTEÚDO DA EMBALAGEM 08

### 2. INSTRUÇÕES GERAIS DE SEGURANÇA E UTILIZAÇÃO 09

2.1 - Geral 09

2.2 - Segurança elétrica 09

2.3 - Instruções de segurança para trabalhar com ar comprimido e pistolas de ar 10

2.4 - Instruções de segurança para pintar com ar comprimido 10

2.5 - Segurança de recipientes sob pressão 10

2.6 - Antes de começar a trabalhar 10

2.7 - Durante o trabalho 11

2.8 - Manutenção e limpeza 11

2.9 - Assistência Técnica 11

### 3. INSTRUÇÕES DE MONTAGEM 11

3.1 - Montagem das rodas 12

3.2 - Montagem da pega de transporte 12

3.3 - Ligação das tubagens/mangueiras de ar comprimido 12

### 4. INSTRUÇÕES DE FUNCIONAMENTO 12

4.1 - Arranque e paragem do compressor 13

4.2 - Pressostato/interruptor de acionamento 13

4.3 - Válvula de segurança 13

4.4 - Proteção térmica 13

4.5 - Regulação da pressão nas válvulas de saída com ligação rápida 14

### 5. INSTRUÇÕES DE MANUTENÇÃO E LIMPEZA 14

5.1 - Drenagem da água condensada no reservatório de ar comprimido 14

5.2 - Mudança do óleo 14

5.3 - Afinação e substituição da correia do motor 14

5.4 - Limpeza do filtro de aspiração 15

5.5 - Limpeza e armazenamento 15

### 6. PROTEÇÃO DO MEIO AMBIENTE 15

### 7. APOIO AO CLIENTE 15

### 8. PLANO DE MANUTENÇÃO 16

### 9. PERGUNTAS FREQUENTES / RESOLUÇÃO DE PROBLEMAS 17

### 10. CERTIFICADO DE GARANTIA 18

### 11. DECLARAÇÃO DE CONFORMIDADE 18

**LISTA DE COMPONENTES**

<b>1</b>	Base/apoio do reservatório de ar comprimido
<b>2</b>	Parafuso de drenagem de condensado do regulador de pressão
<b>3</b>	Válvula de saída com ligação rápida
<b>4</b>	Manómetro (Pressão de saída)
<b>5</b>	Pega de transporte
<b>6</b>	Regulador da pressão de saída
<b>7</b>	Caixa de ligações do contator
<b>8</b>	Motor
<b>9</b>	Proteção da correia do motor
<b>10</b>	Correia do motor
<b>11</b>	Válvula de segurança na tubagem de ar comprimido
<b>12</b>	Bomba de compressão
<b>13</b>	Filtro do ar de admissão
<b>14</b>	Tubagem de ar comprimido
<b>15</b>	Válvula anti retorno
<b>16</b>	Pressostato
<b>17</b>	Interruptor de acionamento e paragem de emergência
<b>18</b>	Manómetro (Pressão do reservatório)
<b>19</b>	Válvula de saída para ligação a rede flexível
<b>20</b>	Pega auxiliar
<b>21</b>	Saída de topo para ligação à rede fixa
<b>22</b>	Roda fixa
<b>23</b>	Tampa/respiro do cárter de óleo
<b>24</b>	Visor do nível de óleo
<b>25</b>	Reservatório de ar comprimido
<b>26</b>	Purga de condensados do reservatório
<b>27</b>	Roda giratória
<b>28</b>	Interruptor "ON/OFF"

<b>29</b>	Válvula de segurança
-----------	----------------------

<b>30</b>	Botão do térmico
-----------	------------------

<b>31</b>	Parafuso de drenagem do cárter do óleo
-----------	--

**CONTEÚDO DA EMBALAGEM**

<b>1</b>	Compressor VICOC300B
<b>2</b>	Rodas giratórias
<b>2</b>	Rodas fixas
<b>1</b>	Pega de transporte
<b>1</b>	Conjunto de porcas e anilhas de fixação
<b>1</b>	Manual de instruções

**ESPECIFICAÇÕES TÉCNICAS**

Tensão de alimentação:	400 V AC 50 Hz
Potência do motor [kW]:	4
Rotação do compressor [rpm]:	2800
Pressão de serviço [bar]:	10
Volume do reservatório de ar comprimido [L]:	290
Potência de aspiração teórica [L/min]:	500
Nível de pressão sonora ( $L_{pA}$ ) [dB]:	73.7
Nível de potência sonora ( $L_{WA}$ ) [dB]:	83
Peso [kg]:	190

**SIMBOLOGIA**

	Alerta de seguridad o llamada de atención.
	Para reducir o risco de lesões, o usuário deve ler o manual de instruções.
	Perigo de choques eléctricos.
	Perigo de fogo ou explosão.
	Respeite a distância de segurança.
	Embalagem de material reciclado.
	Recolha separada de baterias e/ou ferramentas eléctricas.



## 2. INSTRUÇÕES GERAIS DE SEGURANÇA E UTILIZAÇÃO

 Ao utilizar o compressor deve considerar determinadas medidas básicas de segurança, de modo a evitar o risco de incêndio, choques elétricos e acidentes pessoais.

 Leia sempre as instruções de segurança, funcionamento e manutenção antes de começar a utilizar o compressor. Guarde o manual de instruções para futuras consultas.

### 2.1 - GERAL

Estas medidas preventivas são imprescindíveis para a sua segurança, utilize o compressor sempre com cuidado, de forma responsável e tendo em consideração que o utilizador é responsável por eventuais acidentes causados a terceiros ou aos seus bens.

O compressor só pode ser utilizado por pessoas que tenham lido o manual de instruções e estejam familiarizadas com o manuseamento. Antes da primeira utilização, o utilizador deve ser instruído pelo vendedor ou por outra pessoa competente sobre a utilização do compressor, deve obter instruções adequadas e práticas.

O manual de instruções é parte integrante do compressor e tem que ser sempre fornecido.

Familiarize-se com os dispositivos de comando e com a utilização do compressor. O utilizador tem de saber, nomeadamente, como parar rapidamente o compressor.

Mantenha-se atento e use o bom senso enquanto trabalha com um compressor. Um momento de desatenção pode resultar em ferimentos graves.

Utilize o compressor só se estiver em boas condições físicas e psíquicas. Não utilize o compressor se estiver cansado ou sob o efeito de álcool, drogas ou medicamentos. Se sofrer de algum problema de saúde, informe-se junto do seu médico sobre a possibilidade de trabalhar com o compressor.

Nunca permita a utilização do compressor por crianças, pessoas com capacidades físicas, sensoriais ou mentais limitadas, pessoas com falta de experiência e conhecimento do equipamento ou outras pessoas que não estejam familiarizadas com as instruções de utilização.

 O compressor apenas pode ser utilizado conforme descrito neste manual de instruções. Não é permitida qualquer outra utilização, que possa ser perigosa e provoque ferimentos no utilizador ou danos no compressor.

Não sobrecarregue o compressor, os equipamentos funcionam melhor e com mais segurança dentro dos limites de potência indicados nas especificações técnicas.

Utilize o compressor adequado para cada tipo de trabalho, a utilização do compressor para fins diferentes do previsto e o uso inadequado de acessórios, podem resultar em situações perigosas.

Por motivos de segurança, é proibida qualquer alteração ao compressor além da montagem de acessórios autorizados pelo fabricante. Qualquer alteração efetuada anula o direito à garantia.

Poderá obter informações sobre os acessórios autorizados junto do seu distribuidor oficial VITO.

### 2.2 - SEGURANÇA ELÉTRICA

 Não utilize o compressor em ambientes explosivos, nomeadamente na presença de líquidos, gases ou poeiras inflamáveis.

As ferramentas elétricas criam faíscas que poderão inflamar os líquidos, gases ou poeiras.

Não exponha o compressor à chuva, nem utilize em ambientes molhados ou húmidos. A entrada de água numa ferramenta elétrica aumenta o risco de dano na ferramenta e choque elétrico ao utilizador.

 A tensão de alimentação deve coincidir com as especificações técnicas do compressor. Mantenha a tensão entre  $\pm 5\%$  do valor nominal. Não utilize o compressor em locais onde a tensão de alimentação não é estável.

O cabo de alimentação deve ser ligado, através da ficha, numa tomada elétrica com proteção diferencial e ligação à terra. Se o local de trabalho for extremamente quente, húmido ou com elevada concentração de pó, o circuito da tomada de alimentação deve estar protegido com um disjuntor (30 mA), para garantir a segurança do utilizador.

Nunca utilize o cabo de alimentação para puxar, transportar ou desligar o compressor da tomada. Cabos de alimentação danificados aumentam o risco de choque elétrico.

Mantenha o cabo de alimentação e a ficha, afastados de fontes de calor, óleo, objetos cortantes e de acessórios rotativos. Verifique regularmente o estado do cabo de alimentação, se estiver danificado, deve ser substituído por um técnico qualificado, não é permitido reparar-lo.

Nunca modifique a ficha do cabo de alimentação e utilize tomada compatível com a ficha. Não use nenhum tipo de adaptador.

A utilização de extensões, para ligação do cabo de alimentação, não é recomendada. No entanto, caso utilize uma extensão, deve ter alguns cuidados, tais como:

- Se utilizar a ferramenta elétrica ao ar livre, utilize apenas extensões adequadas para uso exterior. A utilização de uma extensão adequada diminui o risco de choque elétrico;

- Utilize apenas extensões com 3 cabos, fichas e tomadas com ligação ou contacto de terra;

- A secção dos cabos da extensão deve ser proporcional ao comprimento e com características iguais ou superiores às características do cabo de alimentação do compressor;

- Não utilize extensões danificadas. Examine as extensões antes de utilizar e substitua caso seja necessário;

- Desligue sempre a extensão da tomada antes de remover o cabo de alimentação do compressor;

- Quando a extensão é em forma de bobina, desenrole o cabo na totalidade;

### **2.3 - INSTRUÇÕES DE SEGURANÇA PARA TRABALHAR COM AR COMPRIMIDO E PISTOLAS DE AR**

Antes de abrir qualquer válvula de ar comprimido, certifique que as conexões, mangueiras ou acessórios estão devidamente conectados, de modo a evitar o risco de serem desconectadas e projetadas durante a utilização do compressor.

Mantenha a mangueira de pressão conectada ao compressor e à pistola ou ferramenta de ar comprimido, enquanto o sistema estiver sob pressão. Certifique-se que o compressor está desligado e toda a pressão é libertada antes de desconectar as mangueiras.

Se uma mangueira sob pressão se soltar, afaste-se do raio de ação das possíveis chicotadas. Se possível, pare imediatamente o compressor.

Se retirar a mangueira da válvula de saída, com o compressor sob pressão,

segure o acoplamento da mangueira de modo a evitar ferimentos.

Nunca direcione a pistola de ar para pessoas, animais, equipamentos ou instalações elétricas. Nunca utilize a pistola de ar para limpar a roupa vestida.

Nunca coloque a sua mão ou qualquer outra parte do corpo em frente da pistola de ar. O jato de ar pode provocar ferimentos graves.

Sempre que existir uma fuga de ar, é sinal de anomalia ou avaria. Pare o compressor, verifique e repare imediatamente as fugas de ar.

Durante o funcionamento, verifique com regularidade, se o motor do compressor desliga quando é atingida a pressão máxima.

Acidentes com compressores são comuns, e na maioria dos casos, poderiam ser evitados com manutenção regular do equipamento e cuidados de segurança. Acidentes com compressores de ar podem causar ferimentos graves e provocar a morte do utilizador e de pessoas presentes na área de trabalho.

### **2.4 - INSTRUÇÕES DE SEGURANÇA PARA PINTAR COM AR COMPRIMIDO**

Utilize máscara de proteção sempre que efetua trabalhos de pintura com pistola de ar comprimido, principalmente, se utilizar materiais prejudiciais à saúde. Respeite as indicações dos fabricantes, relativamente às substâncias perigosas.

Não utilize tinta ou solventes com um ponto de inflamação inferior a 55° C.

Não fume na área de trabalho durante o processo de pintura, os vapores de tinta são facilmente inflamáveis.

Não guarde ou consuma alimentos e bebidas na área de trabalho. Os vapores de tinta são prejudiciais.

A área de trabalho deverá se superior a 30 m<sup>3</sup> e deverá ter arejamento suficiente durante os processos de pintura e secagem.

Não pinte em sentido contrário à direção do vento.

### **2.5 - SEGURANÇA DE RECIPIENTES SOB PRESSÃO**

Verifique o recipiente sob pressão antes de cada colocação em funcionamento. Verifique a existência de ferrugem e danos. O compressor não pode ser colocado em funcionamento se o recipiente sob pressão apresentar ferrugem ou estiver danificado. Se detetar danos, dirija-se à oficina de assistência técnica.

### **2.6 - ANTES DE COMEÇAR A TRABALHAR**

Certifique-se de que o compressor apenas é utilizado por pessoas familiarizadas com o manual de utilização.

Para garantir que trabalha com o compressor em segurança, antes da colocação em funcionamento deve ter alguns cuidados e procedimentos em consideração:

- Verifique se todo o equipamento e acessórios acoplados estão montados corretamente e em bom estado. Caso existam danos ou desgastes excessivos, substitua as peças e os acessórios. Nunca utilize peças ou acessórios danificados;

- Verifique se existem desalinhamentos, bloqueios ou danos nas peças móveis/rotativas, ou qualquer outra condição que possa afetar a operação do compressor. Todas as peças móveis devem rodar suavemente, sem ruídos anormais;

- Garanta que o interruptor está desligado quando liga o cabo de alimentação. Caso o botão esteja danificado ou não permita controlar

o funcionamento do compressor, deve ser reparado ou substituído de modo a evitar o arranque involuntário do compressor. Nunca utilize equipamentos em que não seja possível ligar e desligar o interruptor;

- Remova qualquer chave ou ferramenta de ajuste antes de ligar o compressor. Uma chave presa no acessório rotativo pode resultar em ferimentos;

- Verifique se os dispositivos de segurança estão em perfeitas condições e se funcionam corretamente. Nunca utilize o compressor se os dispositivos de segurança estiverem em falta, inibidos, danificados ou gastos;

- Os dispositivos de proteção e as peças danificadas devem ser reparados ou substituídos numa oficina de assistência técnica;

Realize todos os ajustes e trabalhos necessários à correta montagem do compressor, caso tenha dúvidas ou dificuldades dirija-se ao seu distribuidor oficial.

## 2.7 - DURANTE O TRABALHO



antenna terceiros afastados da zona de operação do compressor. Nunca trabalhe enquanto estiverem animais ou pessoas, em particular crianças, na zona de risco.

Mantenha a área de trabalho limpa, organizada e bem iluminada (luminosidade de 250 a 300 lux), desta forma diminui o risco de acidentes.

Utilize sempre vestuário e equipamento de proteção pessoal. O uso de viseira ou óculos de proteção, máscara anti poeira, proteção auricular, calçado de segurança antiderrapante, roupa de manga comprida, luvas e capacete nas condições apropriadas, reduz o risco de lesões.

Cada pessoa que entra na área de

trabalho tem de usar equipamento de proteção individual. Podem ser projetados objetos durante a utilização do compressor e provocar ferimentos fora a área de trabalho direto.

A roupa usada durante a utilização da máquina deve ser adequada, justa e fechada, por exemplo, um fato combinado. Não use roupa larga nem bijuteria. Mantenha o cabelo, a roupa e as luvas afastados das peças móveis.

Os dispositivos de comando e de segurança instalados no compressor não podem ser retirados nem inibidos.

Mantenha sempre as proteções dos elementos rotativos colocadas.

Certifique que as grelhas de ventilação não se encontram obstruídas durante o funcionamento. Não insira quaisquer objetos nas grelhas de ventilação.

Durante o funcionamento do compressor, algumas partes, peças e acessórios atingem temperaturas elevadas. Para evitar queimaduras, não toque nestes elementos durante a utilização.

## 2.8 - MANUTENÇÃO E LIMPEZA



Antes do início dos trabalhos de limpeza, ajuste, troca de acessórios, reparação ou manutenção, desligue sempre o cabo de alimentação da tomada.

Substitua as peças gastas ou danificadas de modo a que o compressor esteja sempre operacional e em condições de funcionamento seguro.

### Limpeza:

O compressor deve de ser cuidadosamente limpo na sua totalidade após ser utilizado.

Não utilize produtos de limpeza agressivos. Estes produtos podem danificar plásticos e metais,

prejudicando o funcionamento seguro do compressor.

### Trabalhos de manutenção:

Apenas podem ser realizados trabalhos de manutenção descritos neste manual de instruções, todos os restantes trabalhos deverão ser executados por um distribuidor oficial.

Mantenha todas as porcas e parafusos bem apertados, para que o compressor esteja em condições de funcionar com segurança.

Se retirar componentes ou dispositivos de segurança para efetuar trabalhos de manutenção, estes deverão ser imediatamente recolocados de forma correta.

Utilize apenas ferramentas ou acessórios acopláveis autorizados pela VITO ou peças tecnicamente idênticas. Caso contrário, poderão ocorrer ferimentos ou danos no compressor. Em caso de dúvidas ou se lhe faltarem os conhecimentos e meios necessários, deverá dirigir-se a um distribuidor oficial.

## 2.9 - ASSISTÊNCIA TÉCNICA

O compressor deve ser reparado apenas pelo serviço de assistência técnica da marca, ou por pessoal qualificado, apenas com peças de substituição originais.

## 3. INSTRUÇÕES DE MONTAGEM

O compressor deve ser montado com as rodas e colocado numa base horizontal e sólida, que suporte o peso e as vibrações existentes durante o funcionamento. Nunca o utilize o compressor com uma inclinação superior a 15°.

Se instalar o compressor numa estrutura fixa de forma permanente, é recomendada a colocação de amortecedores entre os apoios do

reservatório e a estrutura de fixação. O compressor não deve estar fixo na base de apoio diretamente através dos apoios do reservatório.

O compressor deve estar instalado numa zona que permita a circulação de ar e a realização das operações de manutenção com facilidade. Garanta que as distâncias entre o compressor e qualquer obstáculo são suficientes para realizar as referidas operações. No mínimo, 50 cm afastado de qualquer parede ou obstáculo.

Evite tubagens de ar e extensões de alimentação demasiado longas. Se possível, o compressor deve ser instalado perto dos equipamentos que vão consumir o ar comprimido produzido.

Instale o compressor em locais limpos, secos e bem ventilados. Nunca instale o compressor em espaços húmidos ou onde existe projeção de água.

Instale o compressor em espaços, isentos de poeiras, produtos químicos, vapores, explosivos ou gases inflamáveis.

### 3.1 - MONTAGEM DAS RODAS

#### Rodas fixas (FIG. B):

1. Encaixe as rodas (22) nos veios de suporte, colocados nos apoios do reservatório de ar comprimido;
2. Coloque as anilhas e as chavetas de fixação das rodas;

#### Rodas giratórias (FIG. C):

1. Introduza o parafuso de fixação das rodas giratórias (27) nas furações dos apoios frontais (1) do reservatório de ar comprimido (25);
2. Coloque as anilhas e porcas de aperto nos parafusos de fixação;
3. Aperte as porcas de aperto;

### 3.2 - MONTAGEM DA PEGA DE

#### TRANSPORTE (FIG. D)

1. Encaixe as extremidades da pega de transporte (5) nos furos de fixação;
2. Aperte os quatro parafusos de fixação;

#### 3.3 - LIGAÇÃO DAS TUBAGENS/MANGUEIRAS DE AR COMPRIMIDO (FIG. E)

O compressor permite disponibilizar ar comprimido através de 3 tipos de ligação:

##### • Para instalação fixa com tubagens rígidas, utilize as saídas nos topos do reservatório (21):

1. Retire o tampão com uma chave sextavada;
2. Enrosque o acessório de ligação da tubagem fixa;

As saídas nos topos, permitem a utilização de tubagens com diâmetros maiores.

Não é possível regular a pressão de saída.

##### • Para instalação fixa com tubagens flexíveis, utilize a válvula de saída para ligação à rede flexível (20):

1. Introduza o acessório de ligação da mangueira na ligação rápida da válvula de saída;

Não é possível regular a pressão de saída.

##### • Válvulas de ligação rápida (3):

1. Introduza o acessório de ligação da mangueira flexível das pistolas ou ferramentas de ar, nas ligações rápidas; Estas válvulas de ligação rápida permitem a regulação da pressão de saída.

## 4. INSTRUÇÕES DE FUNCIONAMENTO

O compressor de ar é uma máquina bastante utilizada em obras, oficinas ou indústrias. Disponibiliza ar comprimido para o funcionamento de diversos equipamentos, tais como, pistolas de ar ou pintura e ferramentas pneumáticas.

Quando trabalha com o compressor, deve ter em consideração alguns cuidados e procedimentos de utilização:

- Nunca toque na colaça dos cilindros, nas alhetas de arrefecimento e na tubagem de ar comprimido, pois estas partes alcançam temperaturas elevadas durante o funcionamento. Após a paragem aguarde algum tempo até as peças arrefecerem;
- Nunca coloque objetos inflamáveis ou objetos de nylon e tecido perto e/ou sobre o compressor;
- As tubagens ou mangueiras acopladas no compressor, tem de ter características de caudal e pressão, no mínimo iguais às especificações técnicas do compressor;
- Nunca ligue o compressor se o filtro de ar não estiver montado;
- Nunca modifique a válvula de segurança e o reservatório;
- Caso existam válvulas de corte tipo esfera nas ligações do compressor às redes fixas, a abertura deve ser efetuada de forma lenta. Nunca abra a válvula rapidamente, pois está a libertar energia que pode danificar equipamentos ou ferramentas;
- O compressor não deve ser ligado sem a proteção da correia, caso contrário poderá causar danos físicos e materiais;
- Em caso de utilização do compressor para trabalhos de pintura, nunca

trabalhe a menos de 10m do compressor. Utilize mangueiras de ligação para trabalhar afastado do compressor;

· O compressor só pode ser colocado em funcionamento em ambientes com temperatura ente +5°C e +45°C;



Antes de colocar o compressor em funcionamento, deverá garantir que todos os componentes estão devidamente montados.

#### 4.1 - ARRANQUE E PARAGEM DO COMPRESSOR (FIG. F)

Depois de efetuar as operações de montagem e instalação, o compressor estará pronto para ser utilizado. O procedimento de arranque inicial deverá ser feito logo após a instalação do compressor e com a seguinte ordem:

1. Verifique o nível de óleo no visor (24) e ligue o cabo de alimentação;

2. Coloque o botão "ON/OFF", (28) colocado na caixa do contator de acionamento (7) na posição (I);

3. Puxe o interruptor de acionamento (17) para ligar o motor do compressor;

- O motor do compressor vai trabalhar até o reservatório estar completamente cheio. Quando o reservatório atingir a pressão máxima, definida no pressostato (16), o motor desliga automaticamente.

- Assim que o motor desliga, o ar comprimido acumulado na tubagem entre a bomba compressora e a válvula de retenção é libertado. Esta é a condição necessária, para evitar que o novo arranque seja realizado com o motor em esforço. Assim previne danos no motor e aumenta a vida útil.

4. Pressione o interruptor de acionamento para parar o motor e não permitir o arranque automático;

5. Abra o purgador de condensados

(26), para drenar o condensado (água) do reservatório;

6. Após sair todo o condensado, feche o purgador;

7. Ligue as pistolas ou ferramentas de ar comprimido, nas válvulas de ligação rápida (3) ou efetue a ligação às redes de distribuição fixa;

8. Puxe o interruptor de acionamento para que o compressor fique pronto a arrancar;

- Ao ligar o compressor, se a pressão do reservatório for inferior à pressão mínima definida no pressostato, o motor arranca imediatamente.

9. Verifique se existem fugas de ar nas tubagens ou acessórios de ligação. Caso não tenha nenhuma ferramenta ou equipamento acoplado ao compressor ou na rede de distribuição e o compressor arrancar sistematicamente, existem fugas;

#### 4.2 - PRESSOSTATO/ INTERRUPTOR DE ACIONAMENTO (FIG. G)

O funcionamento automático do compressor é controlado por um pressostato (16). O compressor arranca quando é atingido o valor da pressão mínima e para quando atinge o valor da pressão máxima, desde que o interruptor de acionamento esteja puxado para cima.

As pressões mínima e máxima estão ajustadas de fábrica, não as modifique.

O interruptor de acionamento acoplado ao pressostato (17) permite parar o funcionamento do compressor, sempre que o utilizador pretenda ou em caso de emergência.

#### 4.3 - VÁLVULA DE SEGURANÇA (FIG. G)

A válvula de segurança (29) está ajustada para disparar de acordo com a pressão admissível do reservatório de ar comprimido (25).

Se por alguma razão a pressão admissível do reservatório for atingida e o motor não parar, a válvula de segurança deve abrir.

A válvula de segurança (11) está ajustada para disparar de acordo com a pressão admissível na tubagem de ar comprimido (14). Se por alguma razão a válvula de retenção não funcionar corretamente e a pressão admissível na tubagem for atingida, a válvula de segurança deve abrir.

Não é permitido ajustar a pressão de disparo das válvulas de segurança ou remover o selo de plástico.

Para que as válvulas de segurança funcionem corretamente em caso de necessidade, deverão ser acionadas com regularidade.

1. Puxe o anel com força até o ar comprimido sair de forma audível. Depois, largue o anel;

#### 4.4 - PROTEÇÃO TÉRMICA (FIG. H)

Quando existem bloqueios ou danos nas peças móveis/rotativas, ou existe qualquer outra condição que possa afetar a operação do compressor, a temperatura aumenta demasiado e o térmico do contator é acionado.

Existem duas opções para voltar a ligar o compressor: o rearme automático ou manual do térmico de proteção.

Rearme automático:  
(Botão pressionado e encostado à esquerda)

O térmico rearma automaticamente sem necessidade de intervenção;

Rearme manual:  
(Botão encostado à direita)

1. Deixe arrefecer o compressor;

2. Abra a caixa de ligações do contator (7);

3. Pressione o botão do térmico do contator (30);

Se o botão do térmico não rearmar, o arrefecimento não foi suficiente.

4. Coloque a tampa da caixa de ligações;

5. Puxe o interruptor de acionamento para ligar o compressor (17);

#### **4.5 - REGULAÇÃO DA PRESSÃO NAS VÁLVULAS DE SAÍDA COM LIGAÇÃO RÁPIDA (FIG. I)**

A pressão de saída do ar comprimido nas válvulas de ligação rápida pode ser ajustada no regulador da pressão de saída.

1. Puxe o regulador de pressão (6) para cima e rode no sentido dos ponteiros do relógio para aumentar e no sentido contrário para diminuir a pressão de saída;

Após cada utilização, desaperte o parafuso de drenagem de condensado, para efetuar a purga do regulador de pressão.

## **5. INSTRUÇÕES DE MANUTENÇÃO E LIMPEZA**

Antes de efetuar qualquer intervenção de manutenção ou limpeza, desligue o cabo de alimentação da tomada, esvazie o reservatório de ar comprimido e deixe arrefecer o compressor, de forma a evitar eventuais acionamentos acidentais e queimaduras.

#### **5.1 - DRENAGEM DA ÁGUA CONDENSADA NO RESERVATÓRIO DE AR COMPRIMIDO (FIG. J)**

Para assegurar uma vida útil longa

do reservatório de ar comprimido é conveniente purgar a água condensada após cada utilização do compressor, principalmente, quando é utilizado em climas húmidos.

1. Desaperte a purga de condensados (26);

2. Aguarde até escorrer todo o condensado acumulado;

3. Aperte a purga de condensados;



O líquido condensado no reservatório de ar comprimido contém resíduos de óleo. Elimine os condensados de forma ecológica num local de recolha próprio.

#### **5.2 - MUDANÇA DO ÓLEO (FIG. K)**

A função do óleo na unidade compressora é lubrificar as peças em constante atrito, evitando assim, o sobreaquecimento e desgaste das peças.

Para verificar o nível do óleo, coloque o compressor numa superfície plana e horizontal. O nível do óleo deve encontrar-se acima da marca vermelha no mostrador de nível (24).

Caso seja necessário reajustar o nível do óleo:

1. Desligue o compressor e retire o cabo de alimentação da tomada;

2. Utilize uma ferramenta ou desaperte a purga de condensados (26) para retirar a pressão de ar;

3. Desaperte e retire a tampa do cárter do óleo (23), na bomba de compressão;

4. Adicione óleo (SAE 30 ou 15W40) até atingir o nível adequado;

Para efetuar a mudança de óleo:

5. Coloque um recipiente adequado por baixo do parafuso de drenagem

(31);

6. Retire o parafuso e esvazie a totalidade do óleo;

7. Depois de escoado todo o óleo, coloque e aperte o parafuso;

8. Utilize um funil e encha com óleo novo pela abertura de enchimento de óleo;

9. Verifique o nível e ajuste até que o nível adequado;

10. Coloque e aperte a tampa do cárter do óleo;

#### **5.3 - AFINAÇÃO E SUBSTITUIÇÃO DA CORREIA DO MOTOR (FIG. L)**

1. Desligue o compressor e retire o cabo de alimentação da tomada;

2. Desmonte a cobertura de protecção da correia do motor (9):

a) Rode todas as fixações da grelha de protecção com um alicate;

b) Retire a grelha de protecção da correia;

3. Desaperte os parafusos de fixação do motor;

4. Desloque o motor de modo a garantir a tensão adequada na correia (10);

A correia não pode ficar muito apertada ou frouxa. Necessita de uma regulação adequada para evitar desgaste prematuro ou desliz;e

5. Segure o motor na posição adequada e aperte os parafusos de fixação;

A correia deve ficar alinhada. Para isso é necessário que a polia do motor e o volante da bomba compressora estejam alinhados também.

6. Coloque a grelha de protecção pela ordem inversa à desmontagem;

#### 5.4 - LIMPEZA DO FILTRO DE ASPIRAÇÃO (FIG. M)

O filtro de ar (13) é um componente de proteção na admissão de ar na unidade compressora. Impede a sucção de pó, sujidade e elementos que prejudicam o bom funcionamento do compressor. Deve ser limpo com regularidade. Um filtro de aspiração entupido reduz significativamente a produção de ar comprimido no compressor.

1. Desaperte a porca de borboleta no fundo do filtro e retire a tampa;

2. Retire o elemento filtrante e sopra com ar comprimido (pressão 3 bar) até ficar totalmente limpo;

3. Coloque o elemento filtrante e monte os restantes componentes pela ordem inversa à desmontagem;



A utilização do filtro de não garante a qualidade do ar gerado pelo compressor. Este ar é impróprio para consumo humano.

#### 5.5 - LIMPEZA E ARMAZENAMENTO

##### Limpeza

Após cada utilização limpe todos os componentes do compressor. Esfregue com um pano limpo e húmido ou sopra com ar comprimido a baixa pressão. O manuseamento cuidadoso protege o compressor e aumenta a vida útil.

Mantenha o compressor e as respetivas aberturas de ventilação limpas. Limpe regularmente as aberturas de ventilação ou sempre que fiquem obstruídas.

##### Armazenamento

Para evitar entradas em funcionamento indesejadas, desligue o cabo de alimentação, esvazie o reservatório de ar comprimido e retire todas as ferramentas de ar comprimido ligadas ao compressor.

Quando não estiver a ser utilizado, o compressor deve ser armazenado num local seco e fechado, livre de vapores corrosivos e fora do alcance das crianças.

#### 6. PROTEÇÃO DO MEIO AMBIENTE



A embalagem é composta por materiais recicláveis, que pode eliminar através dos pontos de reciclagem locais.



**Nunca coloque aparelhos elétricos no lixo doméstico!**

Segundo a diretiva europeia 2012/19/CE relativa aos resíduos de equipamentos elétricos e eletrónicos e a respetiva transposição para o direito interno, as ferramentas elétricas usadas têm de ser recolhidas separadamente e entregues nos locais de recolha previstos para o efeito.

Os lixos como o óleo antigo, lubrificante, filtros e peças de desgaste podem prejudicar os seres humanos, os animais e o meio ambiente e, como tal, têm de ser devidamente eliminados ou reciclados.

Antes de mudar o óleo, encontre um local próprio para colocar o óleo usado. Não o coloque no lixo, não despeje em cursos de água ou deixe no chão.

Pode obter informações relativas à eliminação do compressor usado através dos responsáveis legais pela reciclagem no seu município.

#### 7. APOIO AO CLIENTE

Tel.: 256 331 080

E-mail: [sat@centrallobao.pt](mailto:sat@centrallobao.pt)

Site: [www.centrallobao.pt](http://www.centrallobao.pt)

## 8. PLANO DE MANUTENÇÃO

O plano de manutenção inclui rotinas, procedimentos de inspeção e processos simples de manutenção, utilizando ferramentas básicas requeridas para trabalhar no compressor. Outras tarefas de manutenção mais complicadas ou que requerem ferramentas especiais devem ser efetuadas por técnicos qualificados ou pela assistência técnica.

O plano de manutenção incluído neste manual é baseado nas condições normais de trabalho. Se o compressor for utilizado em condições severas, tais como sobrecarga, sobreaquecimento, condições anormais de humidade ou muito pó, consulte o distribuidor para recomendações aplicáveis para as suas necessidades específicas.



Falhas no seguimento do plano de manutenção e precauções podem provocar ferimentos ao utilizador ou perda de vida.

Siga sempre os procedimentos e precauções do manual de instruções.

Intervenção	Diário	1º mês ou 20 horas	3 em 3 meses ou 100 horas	Todos os 6 meses ou 500 horas	Todos os anos ou 1000 horas
Limpeza do motor e inspeção do aperto dos parafuso e porcas	✓				
Verificação das válvulas de segurança e retenção	✓				
Verifique o estado das tubagens, mangueiras, acessórios de ligação e possíveis fugas de ar	✓				
Verificar o estado do reservatório de ar comprimido	✓				
Efetuar a purga do reservatório	✓				
Verificar limpeza do filtro de ar	✓				
Limpar filtro de ar			✓(1)		
Substituir elemento filtrante do filtro do ar				✓	
Verificar o óleo da bomba de compressão	✓				
Mudar o óleo da bomba de compressão					✓
Verificação e substituição das válvulas de segurança e retenção					✓(2)

(1) Efetue a manutenção mais frequente quando o compressor for utilizada em áreas com muito pó.

(2) A assistência a estes itens deve ser efetua da pelo concessionário de assistência, a não ser que possua as ferramentas apropriadas e conhecimentos mecânicos.



## 9. PERGUNTAS FREQUENTES / RESOLUÇÃO DE PROBLEMAS

Pergunta/Problema - Causa	Solução
<p><b>O motor não liga ou roda demasiado devagar:</b></p> <ul style="list-style-type: none"> <li>• Tensão de alimentação inexistente;</li> <li>• Tensão de alimentação de alimentação demasiado baixa;</li> <li>• Disparo da proteção térmica;</li> <li>• Temperatura demasiado baixa;</li> <li>• Falha no pressostato;</li> </ul>	<ul style="list-style-type: none"> <li>• Verificar o cabo de alimentação, ficha de ligação, tomada e disjuntor de proteção;</li> <li>• Evitar extensões demasiado longas;</li> <li>• Utilizar extensão com secção transversal suficiente;</li> <li>• Pressione o botão "Reset" do térmico do contator;</li> <li>• Não utilizar o compressor com temperaturas exteriores inferiores a +5°C;</li> <li>• Reparar ou substituir;</li> </ul>
<p><b>O compressor funciona, mas não tem pressão suficiente ou apresenta uma capacidade de descarga baixa:</b></p> <ul style="list-style-type: none"> <li>• Filtro de ar entupido;</li> <li>• Fuga na válvula de segurança ou na válvula de retenção;</li> <li>• Fuga na tubagem de ar comprimido;</li> <li>• Juntas danificadas;</li> <li>• Parafuso de drenagem para água condensada tem fuga;</li> <li>• Segmentos e cilindro danificados;</li> </ul>	<ul style="list-style-type: none"> <li>• Limpar ou substituir;</li> <li>• Verificar e reparar as válvulas;</li> <li>• Verificar ou reparar;</li> <li>• Substituir as juntas danificadas;</li> <li>• Apertar o parafuso manualmente;</li> </ul> <p>Verificar a junta do parafuso e, se necessário, substituir;</p> <ul style="list-style-type: none"> <li>• Reparar ou substituir;</li> </ul>
<p><b>O motor para repentinamente:</b></p> <ul style="list-style-type: none"> <li>• Peças móveis danificadas por ausência ou nível baixo de óleo na bomba de compressão;</li> <li>• Peças móveis danificadas ou bloqueadas;</li> </ul>	<ul style="list-style-type: none"> <li>• Verificar o estado das peças móveis e substituir se necessário;</li> <li>• Repare ou substitua as peças danificadas;</li> </ul>
<p><b>O compressor para e a proteção térmica dispara:</b></p> <ul style="list-style-type: none"> <li>• Sobreaquecimento do motor;</li> <li>• Existem bloqueio ou danos nas peças rotativas, que provocam o aquecimento do motor;</li> </ul>	<ul style="list-style-type: none"> <li>• Deixe arrefecer o compressor, carregue no botão de disparo da proteção térmica e volte a ligar o compressor;</li> <li>• Desbloqueie ou substitua as peças, carregue no botão de disparo da proteção térmica e volte a ligar o compressor;</li> </ul>
<p><b>O compressor funciona, é indicada pressão no manómetro, mas as ferramentas não funcionam:</b></p> <ul style="list-style-type: none"> <li>• Ligação da mangueira de ar comprimido com fugas;</li> <li>• Acoplamento rápido com fugas;</li> <li>• A pressão definida no regulador de pressão é demasiado baixa;</li> </ul>	<ul style="list-style-type: none"> <li>• Verificar a mangueira de ar comprimido e as ferramentas. Substitua-as, se necessário;</li> <li>• Verificar o acoplamento rápido e substituir, se necessário;</li> <li>• Aumentar a pressão no regulador de pressão;</li> </ul>
<p><b>Consumo de óleo excessivo:</b></p> <ul style="list-style-type: none"> <li>• Nível de óleo muito alto;</li> <li>• Segmento ou cilindro danificado;</li> </ul>	<ul style="list-style-type: none"> <li>• Verificar e ajustar o nível de óleo;</li> <li>• Reparar ou substituir;</li> </ul>
<p><b>Ruído ou vibrações anormais:</b></p> <ul style="list-style-type: none"> <li>• Peças ou acessórios de ligação soltos;</li> <li>• Corpos estranhos no interior do motor;</li> <li>• Juntas danificadas;</li> <li>• Partes móveis danificadas;</li> </ul>	<ul style="list-style-type: none"> <li>• Verificar e reapertar;</li> <li>• Verificar e limpar;</li> <li>• Substituir as juntas danificadas;</li> <li>• Reparar ou substituir;</li> </ul>

**O compressor arranca com regularidade devido à queda da pressão no reservatório, sem qualquer ferramenta ligada ou débito da rede de distribuição:**

- Perda de ar pelas conexões;

- Carregar o compressor até atingir a pressão máxima e depois desligue o compressor. Se as fugas de ar não forem audíveis, espalhe água com detergente em todas as conexões. As fugas de ar serão colocadas em evidência pela formação de bolhas de ar. Aperte as conexões onde existir formação de bolhas. Se continuar consulte a assistência técnica;

## 10. CERTIFICADO DE GARANTIA



A garantia deste produto é de dois anos a partir da data de compra. Deverá, pois, guardar a prova de compra durante esse período de tempo. A garantia engloba qualquer defeito de fabrico, de material ou de funcionamento, assim como os sobressalentes e trabalhos necessários para a sua recuperação.

Excluem-se da garantia a má utilização do produto, eventuais reparações efectuada por pessoas não autorizadas (fora da assistência da marca VITO), assim como qualquer estrago causado pela utilização do mesmo.

## 11. DECLARAÇÃO DE CONFORMIDADE



Declaramos sob nossa exclusiva responsabilidade que este artigo cumpre as seguintes normas ou documentos normativos: EEN ISO 12100:2010, EN 1012-1:2010, EN 60204-1:2006+A1:2009+AC:2010, EN 61000-6-1:2007, EN 61000-6-3:2007+A1:2011+AC:2012, EN 61000-3-2:2014, EN 61000-3-3:2013, EN 62321:2009, EN 50581:2012, conforme as determinações das diretivas:

2014/30/EU – Directiva de Compatibilidade Eletromagnética;

2014/35/EU - Directiva de Baixa Tensão;

2006/42/EC - Directiva de máquinas;

2011/65/EU - Directiva RoHS;

2000/14/CE

- Nível de potência acústico medido: LpA: 73,7 dB(A);
- Nível de potência acústico garantido: LwA: 83 dB(A).

S. João de Ver, 23 de Novembro de 2020

Central Lobão S. A.  
Responsável do Processo Técnico  
Hugo Santos

## ÍNDICE

<b>1. DESCRIPCIÓN DEL EQUIPO Y CONTENIDO DEL EMBALAJE</b>	<b>20</b>	<b>7. APOYO AL CLIENTE</b>	<b>27</b>
<b>2. INSTRUCCIONES GENERALES DE SEGURIDAD Y UTILIZACIÓN</b>	<b>21</b>	<b>8. PLAN DE MANTENIMIENTO</b>	<b>28</b>
2.1 - General	21	<b>9. PREGUNTAS FRECUENTES / RESOLUCIÓN DE PROBLEMAS</b>	<b>29</b>
2.2 - Seguridad eléctrica	21	<b>10. CERTIFICADO DE GARANTÍA</b>	<b>30</b>
2.3 - Instrucciones de seguridad para trabajar con aire comprimido y pistolas de aire	22	<b>11. DECLARACIÓN DE CONFORMIDAD</b>	<b>30</b>
2.4 - Instrucciones de seguridad para pintar con aire comprimido	22		
2.5 - Seguridad de los envases sobre presión	22		
2.6 - Antes del trabajo	22		
2.7 - Durante el trabajo	23		
2.8 - Mantenimiento y limpieza	23		
2.9 - Asistencia técnica	23		
<b>3. INSTRUCCIONES DE MONTAJE</b>	<b>23</b>		
3.1 - Montaje de las ruedas	24		
3.2 - Montaje del mango de transporte	24		
3.3 - Conexiones de las tuberías/mangueras de aire comprimido	24		
<b>4. INSTRUCCIONES DE FUNCIONAMIENTO</b>	<b>24</b>		
4.1 - Arranque y parada del compresor	25		
4.2 - Interruptor de presión/interruptor de accionamiento	25		
4.3 - Válvula de seguridad	25		
4.4 - Protección térmica	25		
4.5 - Regulación de la presión en las válvulas de salida con conexión rápida	26		
<b>5. INSTRUCCIONES DE MANTENIMIENTO Y LIMPIEZA</b>	<b>26</b>		
5.1 - Drenaje de agua condensada en el reservatorio del aire comprimido	26		
5.2 - Cambio del aceite	26		
5.3 - Regulación y cambio de la correa del motor	26		
5.4 - Limpieza del filtro de aspiración	27		
5.5 - Limpieza e almacenamiento	27		
<b>6. PROTECCIÓN DEL MEDIO AMBIENTE</b>	<b>27</b>		

## LISTA DE COMPONENTES

<b>1</b>	Base/apoyo del reservorio del aire
<b>2</b>	Tornillo de drenaje de condensado del regulador de presión
<b>3</b>	Válvula de salida con conexión rápida
<b>4</b>	Manómetro (presión de salida)
<b>5</b>	Mango de transporte
<b>6</b>	Regulador de presión de salida
<b>7</b>	Caja de conexiones del contactor
<b>8</b>	Motor
<b>9</b>	Protección de la correa del motor
<b>10</b>	Correa del motor
<b>11</b>	Válvula de seguridad en la tubería del aire comprimido
<b>12</b>	Bomba de compresión
<b>13</b>	Filtro de aire de admisión
<b>14</b>	Tubería de aire comprimido
<b>15</b>	Válvula anti retorno
<b>16</b>	Interruptor de presión
<b>17</b>	Interruptor de accionamiento y parada de emergencia
<b>18</b>	Manómetro (Presión del reservorio)
<b>19</b>	Válvula de salida para conexión a la red flexible
<b>20</b>	Mango auxiliar
<b>21</b>	Salida de topo para conexión a la red fija
<b>22</b>	Rueda fija
<b>23</b>	Cubierta del cárter del aceite
<b>24</b>	Pantalla del nivel del aceite
<b>25</b>	Reservorio del aire comprimido
<b>26</b>	Dreno de condensados del reservorio
<b>27</b>	Rueda giratoria
<b>28</b>	Interruptor "ON/OFF"

<b>29</b>	Valvula de seguridad
-----------	----------------------

<b>30</b>	Botón térmico
-----------	---------------

<b>31</b>	Tornilo de drenaje del carter del aceite
-----------	--

## CONTEÚDO DA EMBALAGEM

<b>1</b>	Compresor VICOC300B
----------	---------------------

<b>2</b>	Ruedas giratorias
----------	-------------------

<b>2</b>	Ruedas fijas
----------	--------------

<b>1</b>	Mango de transporte
----------	---------------------







<b>1</b>	Juego de tuercas e anillas de fijación
----------	--

<b>1</b>	Manual de instrucciones
----------	-------------------------

## ESPECIFICAÇÕES TÉCNICAS

Tensión de alimentación:	400 V AC 50 Hz
Potencia del motor [kW]:	4
Rotaciones por minuto [rpm]:	2800
Presión de servicio [bar]:	10
Volumen del reservorio del aire comprimido [L]:	290
Potencia de aspiración teórica [L/min]:	500
Nivel de presión sonora ( $L_{pA}$ ) [dB]:	73.7
Nivel de potencia sonora ( $L_{WA}$ ) [dB]:	83
Peso [kg]:	190

## SIMBOLOGIA

	Alerta de seguridad o llamada de atención.
	Para reducir el riesgo de lesiones, el usuario debe leer el manual de instrucciones.
	Peligro de descargas eléctricas.
	Peligro de fuego o explosión.
	Respete la distancia de seguridad.
	Embalaje de material reciclado.
	Recogida separada de baterías y / o herramientas eléctricas.

## 2. INSTRUCCIONES GENERALES DE SEGURIDAD Y UTILIZACIÓN

 Al utilizar el compresor debe considerar ciertas medidas básicas de seguridad, para evitar el riesgo de incendio, descargas eléctricas y accidentes personales.

 Lea siempre las instrucciones de seguridad, funcionamiento y mantenimiento antes de empezar a utilizar el compresor. Guarde el manual de instrucciones para futuras consultas.

### 2.1 - GENERAL

Estas medidas preventivas son imprescindibles para su seguridad. Utilice el compresor siempre con cuidado, consciente de la responsabilidad y teniendo en cuenta que el usuario es responsable de eventuales accidentes

El compresor, incluyendo todos los accesorios adjuntos, sólo puede ser utilizado por personas que hayan leído el manual de instrucciones y estén familiarizadas con la manipulación. Antes de la primera utilización, el usuario debe obtener instrucciones adecuadas y prácticas.

El usuario debe ser instruido por el proveedor o por otra persona competente sobre el uso del compresor. El manual de instrucciones es parte integrante del equipo y tiene que ser siempre suministrado.

Familiarícese con los dispositivos de mando, así como con el uso del compresor. El usuario debe saber, en particular, cómo detenerlo rápidamente.

Manténgase atento y utilice el compresor con criterio. Uno momento de desatención puede resultar en graves lesiones.

Utilice el compresor sólo si está en buenas condiciones físicas y psíquicas. Nunca utilice herramientas eléctricas si está cansado o bajo el efecto de alcohol, drogas o medicamentos. Si sufre algún problema de salud, consulte a su médico sobre la posibilidad de trabajar con el compresor.

No permita la utilización del compresor por niños, personas con capacidades físicas, sensoriales o mentales limitadas, personas con falta de experiencia y conocimiento al respecto del compresor u otras personas que no estén familiarizadas con las instrucciones de uso.

 El compresor solamente debe ser utilizado como detallado en este manual. No son permitidas otras utilizaciones que puedan ser peligrosas y que provoquen lesiones al utilizador o al equipo.

No sobrecargue el compresor y utilice siempre utensilios adecuados al cada tipo de trabajo. El uso inadecuado puede resultar en situaciones peligrosas.

Utilice uno compresor adecuado para cada tipo de trabajo. La utilización del compresor para fines diferentes del previsto y el uso inadecuado de los accesorios, pueden resultar en situaciones peligrosas.

Por motivos de seguridad, se prohíbe cualquier cambio en la máquina además del montaje de accesorios autorizados por el fabricante. Cualquier cambio efectuado anula el derecho a la garantía.

Puede obtener información sobre los accesorios autorizados en su distribuidor oficial VITO.

### 2.2 - SEGURIDAD ELÉCTRICA

 No utilice herramientas eléctricas en ambientes explosivos, especialmente bajo la presencia de líquidos, gases o polvo inflamables. Las herramientas

eléctricas crean chispas que pueden inflamar los líquidos, gases o polvo.

No exponga las herramientas eléctricas a la lluvia, ni las utilice en ambientes mojados o húmedos. La entrada de agua en una herramienta eléctrica aumenta el riesgo de daño en la herramienta y la descarga eléctrica al usuario.

 La tensión de alimentación y frecuencia deben coincidir con las especificaciones técnicas del equipo. Mantenga la tensión entre  $\pm 5\%$  del valor nominal. No utilice el compresor en locales donde la tensión de alimentación no es constante.

El cable de alimentación debe ser conectado a través del enchufe, en una toma eléctrica con protección diferencial. Se el espacio de trabajo es muy caliente, húmedo o con elevada concentración de polvo, el circuito de la tomacorriente debe estar protegido con un disyuntor (30 mA), para garantizar la seguridad del usuario.

Jamás utilice el cable de alimentación para halar, trasladar o desconectar la herramienta de la toma. Cables de alimentación rotos aumentan el riesgo de descarga eléctrica.

Mantenga el cable de alimentación y el enchufe, alejados de fuentes de calor, aceite, objetos cortantes y accesorios giratorios. Si el cable de alimentación está dañado, debe ser reemplazado por un técnico calificado, no es permitido repararlo.

No modifique el enchufe del cable de alimentación, utilice uno compatible con el enchufe del equipo. No utilice ningún tipo de adaptador.

No se recomienda el uso de extensiones para la conexión del cable de alimentación. Sin embargo, si utiliza una extensión, debe tener algunos cuidados, tales como:

- Se utiliza el compresor al aire libre, utilice sólo extensiones adecuadas

para uso exterior. La utilización de una extensión adecuada disminuye el riesgo de descarga eléctrica;

- Utilice sólo extensiones con 3 hilos y enchufes con conexión o contacto de tierra;
- La sección de los cables de la extensión debe ser proporcional a la longitud y con características iguales o superiores a las características del cable de alimentación de la herramienta eléctrica;
- No utilice extensiones dañadas. Examine las extensiones antes de usar y sustituya si es necesario;
- Desconecte siempre la extensión de la toma de corriente antes de quitar el enchufe de la herramienta eléctrica;
- Cuando la extensión es en forma de bobina, desenrole el cable en su totalidad;

### **2.3 - INSTRUCCIONES DE SEGURIDAD PARA TRABAJAR CON AIRE COMPRIMIDO Y PISTOLAS DE AIRE**

Antes de abrir cualquier válvula de aire comprimido, asegúrese que las conexiones, mangueras o accesorios están debidamente conectados de modo a evitar riesgo de desconexión y proyección durante la utilización del compresor.

Mantenga la manguera de presión conectada al compresor y a la pistola o herramienta de aire comprimido mientras el sistema estuviere sobre presión. Asegúrese que el compresor está desconectado y toda la presión es liberada antes de desconectar las mangueras.

Si una manguera sobre presión se desconecta, aléjese del rayo de acción de los posibles azotes. Si posible, pare inmediatamente el compresor.

Si remover la manguera de la válvula de salida, con el compresor sobre

presión, agarre el acoplamiento de la manguera de modo a evitar lesiones.

No direcciona la pistola de aire hacia personas, animales, equipos o instalaciones eléctricas. Nunca utilice la pistola de aire para limpiar la ropa.

Nunca coloque las manos o cualquier otra parte del cuerpo en frente de la pistola de aire. El jato de aire puede provocar lesiones graves.

Siempre que existir una fuga de aire es indicativo de avería o anomalía. Pare el compresor, compruebe y repare inmediatamente las fugas.

Mientras el funcionamiento, verifique regularmente si el motor del compresor parase cuando es atingida la presión máxima.

Accidentes con compresores son muy habituales y, en la mayoría de los casos, los mismos podrían ser evitados con un mantenimiento regular del equipo más los debidos cuidados de seguridad. Los accidentes con compresores de aire pueden provocar lesiones graves y provocar la muerte al utilizador y a las personas que se encuentren en el área de trabajo.

### **2.4 - INSTRUCCIONES DE SEGURIDAD PARA PINTAR CON AIRE COMPRIMIDO**

Utilice una mascarilla de protección siempre que hace trabajos de pintura con pistola de aire comprimido, principalmente se utilizar sustancias perjudiciales a la salud. Respete las indicaciones de los fabricantes relativamente a las sustancias peligrosas.

No utilice tinta o solventes con un punto de inflamación inferior a 55° C.

No fume en el área de trabajo durante el proceso de pintura, los vapores de tinta son fácilmente inflamables.

No guarde o coma alimentos y bebidas en el área de trabajo. Los vapores de

tinta son perjudiciales.

El área de trabajo deberá ser superior a 30 m<sup>3</sup> y deberá tener una ventilación suficiente durante los procesos de pintura y secado.

No pinte en el sentido contrario a la dirección del viento.

### **2.5 - SEGURIDAD DE LOS ENVASES SOBRE PRESIÓN**

Compruebe que el envase sobre presión antes de cada colocación en funcionamiento. Verifique la existencia de herrumbre y daños. El compresor no puede ser colocado en funcionamiento si el envase sobre presión presentar herrumbre o estuviere dañado. Se detecta daños, los compruebe junto de la asistencia técnica.

### **2.6 - ANTES DEL TRABAJO**

Asegúrese de que el compresor se utiliza únicamente por personas conocedoras del manual de instrucciones.

Para garantizar que trabaja con el compresor en seguridad, antes de la puesta en marcha, es necesario:

- Verificar que todo el equipo e accesorios acoplados están montados correctamente e en buen estado. Caso existan daños o desgastes excesivos, cambie las piezas y los accesorios. Nunca utilice piezas o accesorios dañados;

- Verificar se existen desalineaciones, bloqueos o daños en las piezas móviles/giratorias, o cualquier otra condición que pueda afectar la operación normal del compresor. Todas las piezas móviles deben girar suavemente y sin ruidos anormales;

- Verificar que el botón está apagado cuando conecta el cable de alimentación. Si el botón es roto o no permite controlar el funcionamiento de la herramienta, ello debe ser reparado o sustituido para evitar el arranque

involuntario de la máquina;

- Remover cualquier llave o herramienta de ajuste antes de encender el compresor. Una llave retenida en el accesorio giratorio puede resultar en lesiones;

- Comprobar si los dispositivos de seguridad están en perfectas condiciones y funcionan correctamente. Nunca utilice la herramienta eléctrica si los dispositivos de seguridad faltan, están inhibidos, dañados o gastados;

- Los dispositivos de protección y las piezas rotas deben ser cambiados o reparados por el servicio de asistencia técnica;

Realice todos los ajustes y trabajos necesarios para el correcto montaje de la herramienta eléctrica, si tiene dudas o dificultades dirijase a su distribuidor oficial.

## 2.7 - DURANTE EL TRABAJO



Mantenga a terceros alejados de la zona de operación de la herramienta eléctrica. Nunca trabaje mientras estén animales o personas, en particular niños, en la zona de riesgo.

Mantenga el área de trabajo limpia, organizada y bien iluminada, de esta forma disminuye el riesgo de accidentes.

Para evitar todos los peligros asociados a estos trabajos, utilice siempre ropa y equipo de protección personal. El uso de máscara o gafas de protección, ropa de manga larga, calzado de seguridad, guantes y delantal de cuero, máscara de protección respiratoria y protectores auriculares, en las condiciones apropiadas, reduce el riesgo de lesiones.

Cada persona que esté dentro del área de trabajo tiene de vestir equipos de protección individual. Algunos objetos puedan ser proyectados durante el funcionamiento del compresor y provocar herimientos fuera del área de

trabajo.

La ropa usada durante la utilización de la máquina debe ser adecuada, justa y cerrada, por ejemplo, un traje combinado. No utilice ropa larga ni bisutería. Mantenga el pelo, la ropa y los guantes alejados de las piezas móviles.

Los dispositivos de comando y de seguridad instalados en el compresor no pueden ser retirados ni inhibidos.

Mantenga siempre las protecciones de los elementos giratorios instaladas.

Certifique que las rejillas de ventilación no están obstruidas durante el funcionamiento. No colocar ningún objeto en las rejillas de ventilación.

Durante el funcionamiento del compresor, algunas partes, piezas y accesorios llegan a temperaturas muy elevadas. Para evitar quemaduras no tocar en estos elementos durante la utilización.

## 2.8 - MANTENIMIENTO Y LIMPIEZA



Antes de empezar los trabajos de limpieza, ajuste, cambio de accesorios, reparación o mantenimiento, desconecte el cable de alimentación de la toma de corriente.

Cambiar inmediatamente las piezas gastadas o dañadas de modo que el compresor esté siempre operativo y en condiciones de funcionamiento seguro.

### Limpieza:

Es recomendada una limpieza completa después de cada utilización.

No utilice productos de limpieza agresivos. Estos productos pueden dañar plásticos y metales, perjudicando el funcionamiento seguro de su equipo.

### Mantenimiento:

Sólo se pueden realizar trabajos de mantenimiento descritos en este

manual de instrucciones, todos los demás trabajos deberán ser ejecutados por un distribuidor oficial.

Mantenga todas las tuercas y tornillos bien cerrados para que la herramienta pueda funcionar en seguridad.

Si remueve componentes o dispositivos de seguridad para efectuar trabajos de mantenimiento, éstos deberán ser inmediatamente recolocados de forma correcta.

Utilice sólo herramientas o accesorios acoplables autorizados por VITO para este compresor o piezas técnicamente idénticas. En caso contrario, pueden producirse lesiones o daños en el equipo. En caso de dudas o si le faltan los conocimientos y medios necesarios, deberá dirigirse a un distribuidor oficial.

## 2.9 - ASISTENCIA TÉCNICA

El compresor debe repararse únicamente por el servicio de asistencia técnica de la marca, o por personal calificado, sólo con piezas de recambio originales.

## 3. INSTRUCCIONES DE MONTAJE

El compresor debe ser montado con las ruedas y posado en una superficie horizontal y sólida, que aguarde el peso y las vibraciones existentes durante el funcionamiento. Nunca utilice el compresor con una inclinación superior a 15°.

Si instalar el equipo en una estructura fija de forma permanente, es recomendada la colocación de amortiguadores entre los apoyos del reservatorio y la estructura de fijación. El compresor no debe estar fijo en la base de apoyo directamente a través de los apoyos del reservatorio.

El compresor debe ser instalado en un área que permita la circulación

de aire y la realización de trabajos de mantenimiento con facilidad. Asegúrese que las distancias entre el compresor y cualquier obstáculo son suficientes para realizar los referidos trabajos. En el mínimo 50cm lejos de cualquier pared u obstáculo.

Evite tuberías de aire y extensiones de alimentación demasiado largas. Si posible, el compresor debe ser instalado cerca de los equipos que van a consumir el aire comprimido producido.

Instale el compresor en locales limpios, secos y bien aireados. Nunca instale el equipo en espacios húmedos o donde existe proyección de agua.

Instale el compresor en espacios sin polvo, productos químicos, vapores, explosivos o gases inflamables.

### 3.1 - MONTAJE DE LAS RUEDAS

#### Ruedas fijas (FIG. B):

1. Encaje las ruedas (22) en los ejes de soporte, colocados en los apoyos del reservatorio de aire comprimido;
2. Coloque las anillas y las llaves de fijación de las ruedas;

#### Ruedas giratorias (FIG. C):

1. Introduzca el tornillo de fijación de las ruedas giratorias (27) en las perforaciones de los apoyos delanteros (1) del reservatorio del aire comprimido (25);
2. Coloque las anillas y tuercas de apriete en los tornillos de fijación;
3. Apriete las tuercas de apriete;

### 3.2 - MONTAJE DEL MANGO DE TRANSPORTE (FIG. D)

1. Encaje las extremidades del mango de transporte (5) en los orificios de fijación;

2. Apriete los cuatro tornillos de fijación;

### 3.3 - CONEXIONES DE LAS TUBERÍAS/MANGUERAS DE AIRE COMPRIMIDO (FIG. E)

El compresor suministra aire comprimido a través de 3 tipos de conexiones:

#### • En instalaciones fijas con tubería rígida, utilice las salidas superiores del reservatorio (21):

1. Remueva la cubierta con una llave hexagonal;
2. Conecte el accesorio de conexión de la tubería fija;

Las salidas superiores permiten la utilización de tuberías con diámetros más largos.

Nos es posible ajustar la presión de salida.

#### • En instalaciones fijas con tubería flexible, utilice la válvula de salida para conexión a la red flexible (20):

1. Introduzca el accesorio de conexión de la manguera en la conexión rápida de la válvula de salida;

No es posible ajustar la presión de salida.

#### • Válvulas de conexión rápida (3):

1. Introduzca el accesorio de conexión de la manguera flexible de las pistolas o herramientas de aire en las conexiones rápidas;

Estas válvulas de conexión rápida permiten el ajuste de la presión de salida.

## 4. INSTRUCCIONES DE FUNCIONAMIENTO

El compresor de aire es un equipo muy utilizado en obras de construcción, talleres mecánicos o industrias. Suministra aire comprimido para funcionamiento de diversos equipos, tales como pistolas de aire o pintura y herramientas neumáticas.

Cuando trabaja con el compresor, debe tener algunos cuidados y seguir los procedimientos de utilización:

- Nunca toque en la cabeza de los cilindros, las aletas de refrigeración y en la tubería de aire comprimido, una vez que estos elementos alcanzan altas temperaturas durante el funcionamiento. Después de la parada, aguarde alguno tiempo hasta que las piezas enfrién.

- Nunca coloque objetos inflamables u objetos de nylon y tejido cerca o sobre el compresor;

- Las tuberías o mangueras conectadas al compresor deben tener características de caudal y presión al menos iguales a las especificaciones técnicas del compresor;

- Nunca encienda el compresor si el filtro de aire no estuviere montado;

- Nunca cambie la válvula de seguridad y el reservatorio;

- Caso existen válvulas de cierre del tipo de bola en las conexiones del compresor a las redes fijas, la abertura debe ser hecha despacio. La válvula no debe ser abierta rápidamente una vez que está a libertar energía que puede dañar equipos o herramientas;

- El compresor no debe ser encendido sin la protección de la correa, caso contrario podrá originar daños físicos o materiales.

- En caso de utilización del compresor



en trabajos de pintura, no opere a menos de 10m de distancia del compresor. Utilice mangueras de conexión para trabajar alejado del equipo;

· El compresor sólo puede ser colocado en funcionamiento en ambientes con temperaturas ente +5°C e +45°C;



Antes de colocar el compresor en funcionamiento, deberá garantizar que todos los componentes están debidamente montados.

#### **4.1 - ARRANQUE Y PARADA DEL COMPRESOR (FIG. F)**

Después de efectuar las operaciones de montaje e instalación, el compresor está apto a funcionar. El procedimiento de arranque inicial deberá ser hecho inmediatamente luego de la instalación del compresor y según la orden siguiente:

1. Verificar el nivel del aceite en la pantalla (24) y conectar el cable de alimentación;

2. Colocar el interruptor "ON/OFF" (28), colocado en la caja del contactor de accionamiento (7) en la posición (I);

3. Halar el interruptor de accionamiento (17) para encender el motor del compresor;

- El motor del compresor va trabajar hasta el reservatorio estar completamente llenado. Cuando el reservatorio alcanzar la presión máxima, definida en el interruptor de presión (16), el motor se apaga automáticamente.

- Cuando el motor se apaga, el aire comprimido acumulado en la tubería, entre la bomba compresora y la válvula anti retorno, es liberado. Esta es la condición necesaria para evitar que lo arranque siguiente sea realizado con el motor en esfuerzo. De esta forma se previene daños en el motor y se prolonga su vida útil.

4. Presionar el interruptor de accionamiento para apagar el motor y no permitir uno arranque automático;

5. Abrir el drenó de condensados (26), para drenar el condensado (agua) del reservatorio;

6. Después de salir todo el condensado, cerrar el drenó;

7. Conectar las pistolas o herramientas de aire comprimido en las válvulas de conexión rápida (3) o efectuar la conexión a las redes de distribución fija;

8. Halar el interruptor de accionamiento hasta que el compresor esté listo a arrancar;

- Al encender el compresor, si la presión del reservatorio es inferior a la presión mínima definida en el interruptor de presión, el motor se pone en marcha inmediatamente.

9. Verificar se existen fugas de aire en la tubería o accesorios de conexión. Caso no tenga ninguna herramienta o equipo conectado al compresor o en la red de distribución y el compresor se pone en marcha sistemáticamente, esto es indicativo de fugas;

#### **4.2 - INTERRUPTOR DE PRESIÓN/INTERRUPTOR DE ACCIONAMIENTO (FIG. G)**

El funcionamiento automático del compresor es controlado por uno interruptor de presión (16). El compresor se pone en marcha cuando es alcanzado el valor de presión mínimo y máximo, desde que el interruptor de accionamiento esté halado hacia arriba.

La presión mínima y máxima están ajustadas de fábrica, no las cambie. El interruptor de accionamiento conectado al interruptor de presión (17) permite parar la marcha del compresor, siempre que el usuario pretenda o en caso de emergencia.

#### **4.3 - VÁLVULA DE SEGURIDAD (FIG. G)**

La válvula de seguridad (29) está ajustada para disparar de acuerdo con la presión admisible del reservatorio de aire comprimido (25). Si en alguno caso la presión admisible del reservatorio es alcanzada y el motor no se apaga, la válvula de seguridad debe abrirse.

No es permitido ajustar la válvula de seguridad o remover el sello de plástico.

Para que la válvula de seguridad (11) funcione correctamente en caso de necesidad, deberá ser accionada con regularidad (14).

1. Halar la anilla con fuerza hasta que el aire comprimido salga de forma perceptible. Después, dejar la anilla;

#### **4.4 - PROTECCIÓN TÉRMICA (FIG. H)**

Cuando existen bloqueos o daños en las piezas móviles/giratorias, o existe cualquier otra condición que pueda afectar la operación del compresor, la temperatura elevase demasiado y el térmico del contactor es accionado.

Hay dos opciones para volver a conectar el compresor: el rearme automático o manual del térmico de protección.

Rearme automático:  
(Botón pressionado et hacia la izquierda)

El térmico rearma automáticamente sin necesidad de intervención;

Rearme manual:  
(Botón havia la derecha)

1. Dejar resfriar el compresor;

2. Abrir la caja de conexiones del contactor (7);

3. Presionar el botón del térmico del contactor (30);

Si el botón del térmico no se rearme, el resfriamiento no fue suficiente;

4. Colocar la cubierta de la caja de conexiones;

5. Halar el interruptor de accionamiento para encender el compresor (17);

**4.5 - REGULACIÓN DE LA PRESIÓN EN LAS VÁLVULAS DE SALIDA CON CONEXIÓN RÁPIDA (FIG. I)**

La presión de salida del aire comprimido en las válvulas de conexión rápida puede ser ajustada en el regulador de presión de salida.

1. Halar el regulador de presión (6) hacia arriba y girar en el sentido de las agujas del reloj para aumentar y en sentido contrario para disminuir la presión de salida;

Después de cada utilización, destornillar el tornillo de drenaje de condensado, para efectuar la purga del regulador de presión.

**5. INSTRUCCIONES DE MANTENIMIENTO Y LIMPIEZA**

Antes de efectuar cualquier trabajo de manutención o limpieza, desconecte el cable de alimentación de la toma, vacíe el reservatorio de aire comprimido y deje resfriar el compresor de modo a evitarse eventuales arranques accidentales y quemaduras.

**5.1 - DRENAJE DE AGUA CONDENSADA EN EL RESERVATORIO DEL AIRE COMPRIMIDO (FIG. J)**

Para asegurar una vida útil larga del reservatorio de aire comprimido es conveniente drenar el agua condensada

después de cada utilización del compresor, principalmente cuando es utilizado en climas húmedos.

1. Destornillar el drenaje de condensados (26);

2. Aguardar hasta que todo el condensado salga del reservatorio;

3. Atornillar el drenaje de condensados;

 El líquido de condensado en el reservatorio de aire comprimido contiene desechos de aceite. Elimine los condensados de forma ecológica en un lugar de recogida propio.

**5.2 - CAMBIO DEL ACEITE (FIG. K)**

La función del aceite en la unidad compresora es la de lubricar las piezas en constante fricción y evitar así el sobrecalentamiento y desgaste de las piezas.

Para comprobar el nivel del aceite, cloque el compresor en una superficie plana y horizontal. El nivel del aceite debe estar arriba de la marca roja de la pantalla de nivel del aceite (24).

Caso sea necesario ajustar el nivel del aceite:

1. Desconectar el cable de alimentación del compresor de la toma;

2. Utilizar una herramienta o destornillar el drenaje de condensados (26) para remover la presión de aire;

3. Desatornillar y remover la cubierta del cárter del aceite (23) en la bomba de compresión;

4. Añadir aceite (SAE 30 o 15W40) hasta alcanzar el nivel deseado;

Para cambiar el aceite:

5. Colocar un envase adecuado debajo del tornillo de drenaje (31);

6. Remover el drenaje y vaciar la totalidad del aceite;

7. Después de drenado, colocar y apretar el drenaje;

8. Utilizar un embudo y llenar con aceite nuevo a través del orificio para relleno de aceite;

9. Verificar el nivel y ajustar hasta que alcance el nivel adecuado;

10. Colocar y apretar la cubierta del cárter del aceite;

**5.3 - REGULACIÓN Y CAMBIO DE LA CORREA DEL MOTOR (FIG. L)**

1. Desconectar el cable de alimentación del compresor de la toma;

2. Remover la protección de la correa del motor:

a) Gire todas las fijaciones de la regilla de protección con un alicate;

b) Remover la rejilla de protección de la correa;

3. Desatornillar los tornillos de fijación del motor;

4. Desplazar el motor de modo a garantizar la tensión adecuada en la correa (10);

La correa no puede quedar muy apretada o floja. Es necesario una regulación adecuada para evitar el desgaste prematuro o uno deslizamiento.

5. Mantener el motor en la posición adecuada y apretar los tornillos de fijación;

La correa debe quedarse alineada. Para eso es necesario que la polea del motor y el volante de la bomba estén también alineados.

6. Montar la rejilla de protección en el orden inverso al desmontaje;

#### 5.4 - LIMPIEZA DEL FILTRO DE ASPIRACIÓN (FIG. M)

El filtro de aire (13) es un componente de protección en la admisión de aire en unidad compresora. Impide la aspiración de polvo, suciedad y elementos que perjudican el buen funcionamiento del compresor. El filtro debe ser limpio con regularidad. Un filtro de aspiración obstruido reduce significativamente la producción de aire comprimido.

1. Desatornillar la tuerca de mariposa en el fondo del filtro y remover la cubierta;

2. Remover el elemento filtrante y soplarlo con aire comprimido (presión < 3 bar) hasta quedar totalmente limpio;

3. Colocar el elemento filtrante y montar los restantes componentes en el orden inverso al desmontaje;

 La utilización del filtro no garantiza la calidad del aire generado por el compresor. Este aire es inapropiado para consumo humano.

#### 5.5 - LIMPIEZA E ALMACENAMIENTO

##### Limpieza

Después de cada utilización limpie todos los componentes del compresor. Limpie la máquina con un paño limpio u húmedo o sople con aire comprimido a baja presión.

El manejo cuidadoso protege el compresor y aumenta su vida útil.

Mantenga el compresor y sus ranuras de ventilación siempre limpias. Limpie regularmente las rejillas de ventilación o siempre que queden obstruidas.

##### Almacenamiento

Para evitar que el compresor se ponga en marcha fortuitamente, desconecte el cable de alimentación, vacíe el

reservatorio de aire comprimido y remueva todas las herramientas de aire comprimido conectadas al compresor.

Cuando no estuviere en utilización, el compresor debe ser almacenado en un local seco y cerrado, libre de vapores corrosivos y fuera del alcance de los niños.

#### 6. PROTECCIÓN DEL MEDIO AMBIENTE



El embalaje se compone de materiales reciclables, que puede eliminar a través de los puntos de reciclaje locales.



**Nunca coloque máquinas eléctricas en la basura doméstica!**

Según la norma europea 2012/19/CE al respecto de los residuos de herramientas eléctricas y electrónicas y su transposición para el derecho interno, estas herramientas tienen de ser recogidas separadamente y entregadas en los locales de recogida previsto al efecto.

Los residuos como el aceite viejo, el combustible, el lubricante, los filtros y las piezas de desgaste pueden perjudicar a los seres humanos, los animales y el medio ambiente y, como tal, deben ser debidamente eliminados o reciclados.

Antes de cambiar el aceite, encuentre un local para colocar el aceite usado. No lo coloque en la basura ni lo vierta en los cursos de agua o en el suelo.

Puede obtener información acerca de la eliminación de la máquina utilizada a través de los responsables legales del reciclaje en su municipio.

#### 7. APOYO AL CLIENTE

Tel.: 256 331 080

E-mail: [sat@centrallobao.pt](mailto:sat@centrallobao.pt)

Site: [www.centrallobao.pt](http://www.centrallobao.pt)

## 8. PLAN DE MANTENIMIENTO

El plan de mantenimiento incluye rutinas, procedimientos de inspección y procesos simples de mantenimiento, utilizando herramientas básicas requeridas para trabajar en el compresor. Otras tareas de mantenimiento más complicadas, o que obliguen el uso de herramientas específicas, deben ser efectuadas por técnicos calificados o por el servicio de asistencia técnica.

Las intervenciones incluidas en este manual son fundadas en las condiciones normales de trabajo. Si el compresor es utilizado en condiciones severas, tales como la sobrecarga, sobrecalentamiento, condiciones anormales de humedad o mucho polvo, consulte el suministrador para recomendaciones aplicables a estas necesidades específicas.

 Fallas en el cumplimiento del plan de mantenimiento y precauciones pueden originar lesiones al usuario o mismo la muerte.

Siga siempre los procedimientos y precauciones del manual de instrucciones.

Intervenciones	Diario	1º mes o 20 horas	3 en 3 meses o 100 horas	Todos los 6 meses o 500 horas	Todos los años o 1000 horas
Limpieza del motor e inspección del apriete de los tornillos y tuercas	✓				
Verificación de las válvulas de seguridad e anti retorno	✓				
Verificación del estado de la tubería, mangueras, accesorios de conexión y posibles fugas de aire	✓				
Verificar el estado del reservatorio de aire comprimido	✓				
Efectuar la drenaje del reservatório	✓				
Verificar la limpieza del filtro de aire	✓				
Limpiar el filtro de aire			✓(1)		
Cambiar el elemento filtrante del filtro do aire				✓	
Verificar el aceite de la bomba de compresión	✓				
Cambiar el aceite de la bomba de compresión					✓
Verificación y cambio de las válvulas de seguridad y anti retorno					✓(2)

(1) Efectúe el mantenimiento con más frecuencia cuando la máquina fuera utilizada en locales con mucho polvo.

(2) La asistencia para estos ítems debe ser efectuada pelo concesionario de asistencia, a no ser que el usuario tenga las herramientas apropiadas y conocimientos mecánicos.

## 9. PREGUNTAS FRECUENTES / RESOLUCIÓN DE PROBLEMAS

Pregunta/Problema - Causa	Solução
<p><b>El motor no enciende o trabaja muy despacio:</b></p> <ul style="list-style-type: none"> <li>Tensión de alimentación no existe;</li> <li>Tensión de alimentación muy baja;</li> <li>Temperatura muy baja;</li> <li>Avería en el interruptor de presión;</li> <li>Avería en el motor;</li> </ul>	<ul style="list-style-type: none"> <li>Verificar el cable de alimentación, fija de conexión, toma y disyuntor de protección;</li> <li>Evitar extensiones demasiado largas;</li> </ul> <p>Utilizar una extensión con una sección transversal suficiente;</p> <ul style="list-style-type: none"> <li>Presionar el botón "Reset" del térmico del contactor;</li> <li>No utilizar o compresor con temperaturas exteriores inferiores a +5°C;</li> <li>Reparar o cambiar;</li> <li>Reparar o cambiar;</li> </ul>
<p><b>El compresor funciona, pero no tiene presión suficiente o presenta una capacidad de descarga baja:</b></p> <ul style="list-style-type: none"> <li>Filtro de aire obstruido;</li> <li>Fuga en la válvula de seguridad o en la válvula de anti retorno;</li> <li>Fuga en la tubería de aire comprimido;</li> <li>Juntas dañadas;</li> <li>Fuga en el tornillo de drenaje para agua condensada;</li> <li>Segmentos y cilindro dañados;</li> </ul>	<ul style="list-style-type: none"> <li>Limpiar o cambiar;</li> <li>Verificar y reparar las válvulas;</li> <li>Verificar o reparar;</li> <li>Cambiar las juntas dañadas;</li> <li>Apretar el tornillo manualmente;</li> </ul> <p>Verificar la junta del tornillo y, si necesario, cambiarlo;</p> <ul style="list-style-type: none"> <li>Reparar o cambiar;</li> </ul>
<p><b>El motor apagase súbitamente:</b></p> <ul style="list-style-type: none"> <li>Piezas móviles dañadas por ausencia o nivel bajo de aceite en la bomba de compresión;</li> <li>Piezas móviles dañadas o bloqueadas;</li> </ul>	<ul style="list-style-type: none"> <li>Dejar enfriar el compresor, presionar el botón de disparo de la protección térmica y volver a encender el compresor;</li> <li>Desbloquear o cambiar las piezas, presionar el botón de disparo de la protección térmica e volver a encender el compresor;</li> </ul>
<p><b>El motor apagase súbitamente:</b></p> <ul style="list-style-type: none"> <li>Piezas móviles dañadas por ausencia o nivel bajo de aceite en la bomba de compresión;</li> <li>Piezas móviles dañadas o bloqueadas;</li> </ul>	<ul style="list-style-type: none"> <li>Verificar el estado de las piezas móviles y cambiar si necesario;</li> <li>Reparar o cambiar las piezas dañadas;</li> </ul>
<p><b>El compresor para y la protección térmica dispara:</b></p> <ul style="list-style-type: none"> <li>Sobrecalentamiento del motor;</li> <li>Existen bloqueos o daños en las piezas giratorias, que provocan el calentamiento del motor;</li> </ul>	<ul style="list-style-type: none"> <li>Dejar enfriar el compresor, presionar el botón de disparo de la protección térmica y volver a encender el compresor;</li> <li>Desbloquear o cambiar las piezas, presionar el botón de disparo de la protección térmica e volver a encender el compresor;</li> </ul>
<p><b>El compresor funciona, es indicada la presión en el manómetro, pero las herramientas no funcionan:</b></p> <ul style="list-style-type: none"> <li>Conexión de la manguera de aire comprimido con fugas;</li> <li>Acoplamiento rápido con fugas;</li> <li>La presión definida en el regulador de presión es demasiado baja;</li> </ul>	<ul style="list-style-type: none"> <li>Verificar la manguera de aire comprimido y las herramientas. Cambiarlas si necesario;</li> <li>Verificar el acoplamiento rápido y cambiar, si necesario;</li> <li>Aumentar la presión en el regulador de presión;</li> </ul>
<p><b>Hay mucho consumo de aceite:</b></p> <ul style="list-style-type: none"> <li>El nivel de aceite es muy alto;</li> <li>El segmento o cilindro están gastados o dañados;</li> </ul>	<ul style="list-style-type: none"> <li>Verificar y ajustar el nivel del aceite;</li> <li>Reparar o cambiar;</li> </ul>
<p><b>Movimiento fuerte o ruidos anormales:</b></p> <ul style="list-style-type: none"> <li>Hay alguna pieza o accesorio flojos;</li> <li>Un cuerpo extraño en el compresor;</li> <li>Juntas dañadas;</li> <li>Las piezas móviles están muy desgastadas;</li> </ul>	<ul style="list-style-type: none"> <li>Verificar y reapretar;</li> <li>Verificar y limpiar;</li> <li>Cambiar las juntas dañadas;</li> <li>Reparar o cambiar</li> </ul>

**El compresor enciende con regularidad debido a la queda de presión en el reservatorio, sin cualquier herramienta conectada o débito de la red de distribución:**

- Pérdida de aire a través de las conexiones;

- Cargar el compresor hasta alcanzar la presión máxima y después apagarlo.  
Si las fugas de aire no son perceptibles, lanzar agua enjabonada en todas las conexiones.  
Las fugas de aire serán visibles a través de la formación de burbujas de aire.  
Apretar las conexiones donde existir burbujas. Se persistir, consultar la asistencia técnica;

**10. CERTIFICADO DE GARANTIA**

**11. DECLARACIÓN DE CONFORMIDAD**



La garantía del producto es de dos años a partir de la fecha de compra. Así, debe guardar la prueba de la compra durante ese periodo de tiempo. La garantía incluye cualquier defecto de fabricación, de material o de funcionamiento, así como las partes de repuesto y los trabajos necesarios para su recuperación. Si excluyen de la garantía el mal uso del producto, eventuales reparaciones efectuadas por personas no autorizadas (fuera de la asistencia de la marca VITO), así como cualquier daño causado por el uso.



Declaramos bajo nuestra exclusiva responsabilidad que el producto mencionado cumple con las siguientes normas o documentos normalizados: EN ISO 12100:2010, EN 10121-1:2010, EN 60204-1:2006+A1:2009+AC:2010, EN 61000-6-1:2007, EN 61000-6-3:2007+A1:2011+AC:2012, EN 61000-3-2:2014, EN 61000-3-3:2013, EN 62321:2009, EN 50581:2012, de acuerdo con las determinaciones de las directivas:

2014/30/EU – Directiva de compatibilidad electromagnética;

2014/35/EU - Directiva de Baja Tensión;

2006/42/EC - Directiva de máquinas;

2011/65/EU - Directiva RoHS;

2000/14/CE

- Nivel de potencia acústico medido: LpA: 73,7 dB(A);
- Nivel de potencia acústica garantizado: LwA: 83 dB(A).

S. João de Ver, 23 Noviembre 2020

Central Lobão S. A.  
Director Técnico  
Hugo Santos

A handwritten signature in black ink.

## ÍNDICE

<b>1. PRODUCT SPECIFICATION AND BOX CONTENT</b>	<b>32</b>	<b>7. CUSTOMER SERVICE</b>	<b>38</b>
<b>2. GENERAL USE &amp; SAFETY WARNINGS</b>	<b>33</b>	<b>8. MAINTENANCE PLAN</b>	<b>39</b>
2.1 - General	33	<b>9. FAQs / TROUBLESHOOTING</b>	<b>40</b>
2.2 - Electrical safety	33	<b>10. WARRANTY</b>	<b>41</b>
2.3 - Safety instructions when using compressed air and air guns	33	<b>11. DECLARATION OF CONFORMITY</b>	<b>41</b>
2.4 - Safety instructions when painting with compressed air	34		
2.5 - Safety in pressure tanks	34		
2.6 - Before operating	34		
2.7 - While operating	34		
2.8 - Maintenance and cleaning	35		
2.9 - Technical assistance	35		
<b>3. ASSEMBLY INSTRUCTIONS</b>	<b>35</b>		
3.1 - Wheels assembly	35		
3.2 - Transportation handle assembly	35		
3.3 - Compressed air pipes/hoses connections	35		
<b>4. OPERATING INSTRUCTIONS</b>	<b>36</b>		
4.1 - Compressor start and stop	36		
4.2 - Pressure switch/power switch	36		
4.3 - Safety valve	36		
4.4 - Thermal protection	37		
4.5 - Regulating the pressure in the outlet valves with quick connection	37		
<b>5. MAINTENANCE AND CLEANING INSTRUCTIONS</b>	<b>37</b>		
5.1 - Draining the condensed water off the compressed air tank	37		
5.2 - Replacing the oil	37		
5.3 - Regulating and replacing the drive belt	37		
5.4 - Cleaning the suction filter	38		
5.5 - Cleaning and storage	38		
<b>6. ENVIRONMENT SAFETY</b>	<b>38</b>		

**COMPONENTS LIST**

<b>1</b>	Compressed air tank supporting base
<b>2</b>	Pressure regulator condensate purging screw
<b>3</b>	Outlet valve with quick connection
<b>4</b>	Manometer (outlet pressure)
<b>5</b>	Transportation handle
<b>6</b>	Outlet pressure regulator
<b>7</b>	Contactors connections box
<b>8</b>	Engine
<b>9</b>	Drive belt protection
<b>10</b>	Drive belt
<b>11</b>	Compressed air pipes safety valve
<b>12</b>	Compression pump
<b>13</b>	Air filter
<b>14</b>	Compressed air pipe
<b>15</b>	Non-return valve
<b>16</b>	Pressure switch
<b>17</b>	Power/emergency switch
<b>18</b>	Manometer (tank pressure)
<b>19</b>	Outlet valve for flexible system connection
<b>20</b>	Auxiliary handle
<b>21</b>	Top outlet for stationary system connection
<b>22</b>	Stationary wheel
<b>23</b>	Oil crankcase cover
<b>24</b>	Oil level display
<b>25</b>	Compressed air tank
<b>26</b>	Tank's condensates drain
<b>27</b>	Spinning wheel
<b>28</b>	"ON/OFF" switch

<b>29</b>	Safety valve
<b>30</b>	Thermal switch
<b>31</b>	Oil crankcase draining screw







**BOX CONTENT**

<b>1</b>	Compressor VICOC300B
<b>2</b>	Spinning wheels
<b>2</b>	Stationary wheels
<b>1</b>	Transportation handle
<b>1</b>	Set of fixing nuts and washers
<b>1</b>	Instruction manual

**TECHNICAL SPECIFICATIONS**

Power supply:	400 V AC 50 Hz
Engine power [kW]:	4
RPM:	2800
Max Pressure [bar]	10
Compressed air tank capacity [L]:	290
Theoretical suction power [L/min]:	500
Sound pressure level ( $L_{pA}$ ) [dB]:	73.7
Sound power level ( $L_{WA}$ ) [dB]:	83
Weight [Kg]:	190

**SYMBOLGY**

	Safety alert or wake-up call.
	To reduce the risk of injury, the user should read the instruction manual.
	Risk of electric shock.
	Risk of fire or explosion.
	Respect the safety distance.
	Packing of recycled material.
	Separate collection of batteries and / or power tools.



## 2. GENERAL USE & SAFETY WARNINGS



While using this compressor, several basic safety precautions must always be followed in order to reduce the risk of fire, electric shocks and personal injuries.



Read and understand the manual before start using this equipment. Save this manual for future reference.

### 2.1 - GENERAL

These preventive measures are essential for your safety. Always use the compressor with care in a responsible manner having in consideration that its user is responsible for eventual accidents caused to third parties or their goods.

Make sure that all individuals using the compressor have had the necessary training and have read and fully understand these operating instructions.

This instruction manual is an integral part of the compressor and must always be provided.

Get familiar with the equipment's control devices and operation. The user must know how to stop the compressor immediately.

Use this compressor only if you are in good physical and mental conditions. Do not use this equipment if you are tired or under the influence of alcohol, drugs or medication. If you suffer from any health problem, please ask your doctor about the possibility of using the compressor.



Never allow the compressor to be used by children, people with limited physical, sensorial or mental capabilities, with lack of experience and knowledge of this equipment and who is not familiar with the instructions.

This compressor must only be operated as described in this instruction manual. No other use is allowed besides the described.

Do not overload the compressor and use it properly for each type of work. Using this equipment for purposes other than the intended may result in dangerous situations.

For safety reasons, any changes other than the assembly of accessories authorized by the manufacturer are prohibited. Any changes made void the warranty.

You can obtain any information about the authorized accessories through your VITO official distributor.

### 2.2 - ELECTRICAL SAFETY



Do not use this compressor in an explosive environment, especially in the presence of flammable liquids, gases or dusts. Any power tool may form sparks that might ignite liquids, gases, or dust.

Do not expose any power tools to rain or use them in wet or damp environments. The presence of water in an electric tool increases the risk of damage and electric shock to the user.



The supply voltage must match the compressor's technical specifications. Keep voltage between  $\pm 5\%$  of nominal value. Do not use the equipment where the power supply isn't stable.

The power cable must be plugged into an electrical outlet with a differential protection and earth connection. If the working area is extremely hot, damp or with high dust concentration, the power outlet circuit must be protected with a circuit breaker (30mA), to ensure the user's safety.

Never use the power cable to pull, carry or unplug the tool. Damaged power cables increase the risk of electric shock.

Keep the power cable and plug away from heat sources, oil, sharp objects and the rotating accessory. If the power cable is damaged, it must be replaced by a qualified technician; it is not allowed to repair it.

Do not modify the power cable plug. Use a compatible socket with the plug of this compressor. Do not use any type of adapter.

The use of extension cords to connect the power cable is not recommended. However, if you use an extension, you should take some precautions, such as:

- If using this machine outdoors, use only suitable extension cords for outdoor use. Using a proper extension cord reduces the risk of electric shock;

- Use only extension cords with 3 cables, plugs and sockets with earth connection;

- The extension cable section must be proportional to the length and have equal or higher characteristics to the compressor's power cord;

- Do not use damaged extension cords. Check them before using and replace if necessary;

- When it's an extension cord reel, unroll the entire cable;

- Always unplug the extension cord before removing the compressor's power cable;

### 2.3 - SAFETY INSTRUCTIONS WHEN USING COMPRESSED AIR AND AIR GUNS

Before opening any compressed air valve, make sure that the connections, hoses or accessories are correctly assembled to avoid the risk of disconnection and projection while compressor is running.

Keep the pressure hose connected to the air gun or compressed air tool. Make sure that the compressor is

switched off and all the pressure is released before disconnecting the hoses.

If a under pressure hose unclasp, the user must deviate from the action ray of possible whippings. If possible, stop the compressor immediately.

If the outlet valve hose is pulled off with the compressor under pressure, hold the hose junction in a way to avoid injuries.

Compressed air is dangerous. Do not point a jet of air at another person, animals, equipments or electrical installations. Never discharge compressed air against your clothes to remove the dust.

Never place your hand or other body part in front of the air pistol. The air jet may cause serious injuries.

Every time there is an air leakage, it is a sign of anomaly or failure. Stop the compressor, check and repair the leakages.

While operating, check regularly if the compressor's engine switches off when the maximum pressure is reached.

Incidents with compressors are usual and, in most cases, possible to prevent. These incidents may cause serious injuries and lead to death.

## 2.4 - SAFETY INSTRUCTIONS WHEN PAINTING WITH COMPRESSED AIR

Always wear face masks when painting with compressed air guns, especially if chemicals are being used. Respect manufacturer's instructions concerning the chemical substances.

Do not use paint or solvents with an inflammation point under 55°C.

Do not smoke nearby the working area while painting. The spray steam is easily flammable.

Do not keep food and drinks nearby the working area. The spray steam is very harmful.

The working area must be superior to 30m<sup>3</sup> and must be well ventilated while painting and drying.

Do not paint in the opposite direction of the wind.

## 2.5 - SAFETY IN PRESSURE TANKS

Check the pressure tank before starting the compressor. Check the existence of rust and damages. The compressor must not be started if there are any of these symptoms.

## 2.6 - BEFORE OPERATING

Make sure that the compressor is only used by who is familiar with the instruction manual.

To ensure a safe operation, you must:

- Check the power tool before using it. Check that all the accessories are correctly assembled and attached to the machine and in good conditions. Never use damaged accessories;
- Verify if there are any misalignments in the moving parts or any condition that may affect its normal operation. All moving parts must spin softly, without abnormal noises;
- Make sure that the switch is off when you plug in the power cable. If the button is damaged or doesn't allow controlling the compressor's operation, it must be repaired or replaced in order to prevent an unintentional start. Do not use any equipment when it is not possible to control de switch;
- Remove any adjusting key or tool before turning on the compressor. A stuck key inside the rotating accessory might cause injuries;
- Check if the safety devices are in perfect conditions and working

correctly. Never use the machine if any safety device is missing, inhibited, damaged or worn;

- The protection devices and damaged parts must be replaced or repaired by the technical assistance;

Perform all the needed adjustments and in case of doubts ask your distributor for assistance.

## 2.7 - WHILE OPERATING

 Keep other people away from the working area. Never use the compressor if animals or people, particularly children, are nearby.

Keep the working area clean, organized and well illuminated (brightness from 250 to 300 lux), in order to reduce the risk of accidents.

Always wear personal protective equipment. Wearing safety goggles, safety masks, ear protection, non-slip safety footwear, long sleeve clothing, gloves and helmet under proper conditions reduces the risk of injuries.

Anyone who approaches the working area must be properly equipped. Objects can be projected while the compressor is running and accidently harm whoever is nearby.

The clothing worn while operating the compressor must be appropriate and tight, such as a work overall. Do not wear loose clothing or jewelry. Keep hair, clothing and gloves away from the moving parts.

The control and safety devices installed in the machine must not be removed or inhibited.

Keep the rotating parts' protections in their right places.

Make sure the ventilation grids are not obstructed while the compressor is running. Do not cover them.

This compressor contains parts which may reach a very high temperature during operation. In order to avoid burns, do not touch any of these elements.

## 2.8 - MAINTENANCE AND CLEANING



Make sure that the compressor is disconnected from the electrical supply before carrying out any maintenance.

Replace worn or damaged parts immediately, so that the machine is always in a safe operating condition.

### Cleaning:

The compressor must be carefully cleaned after each use.

Do not use aggressive cleaning products. These products may damage plastics and metals, compromising the safe operation of the equipment.

### Maintenance:

Only maintenance works described in this instruction manual may be carried out; all other works must be performed by an official distributor.

Keep all the nuts and screws well tightened in order to ensure a safe operation.

If any components or safety devices are removed for maintenance works, they must be repositioned immediately.

Use only VITO-approved tools for this machine or technically identical parts. Not doing so may result in personal injuries or damages to the machine. In case of doubt, you should contact an official distributor.

## 2.9 - TECHNICAL ASSISTANCE

This compressor must be repaired only by the brand official technical service or by qualified technicians and only with original replacement parts.

## 3. ASSEMBLY INSTRUCTIONS

The compressor must be assembled with its wheels and over a horizontal and plain surface that bears the weight and the vibrations while operating. Never use the compressor with an inclination higher than 15°.

If the compressor is going to be installed permanently in a stationary structure, it is recommended to use shock absorbers between the tank's supports and fixation structure. The compressor must not be fixed in the supporting base directly by the tank's supports.

The compressor must be installed in a well ventilated area and with enough space for maintenance works. Make sure the distance between the compressor and any obstacles is enough to perform these works. It is recommended at least 50cm way from any wall or object.

Avoid long air pipes and power extensions. If possible, the compressor should be installed nearby the equipments that are going to consume the compressed air produced.

Install the compressor in a clean, dry and well ventilated place. Never install it in damp or with water projection places.

Assemble the compressor in places free of dust, chemicals, steams, explosives and flammable gases.

### 3.1 - WHEELS ASSEMBLY

#### Stationary wheels (FIG. B):

1. Place the wheels (22) in the support shafts, placed in the compressed air tank's supports;

2. Place the wheels' washers and fixing keys;

#### Spinning wheels (FIG. C):

1. Insert the spinning wheels fixing screw (27) into the front supports' holes (1) of the compressed air tank (25);

2. Insert the tightening washers and nuts into the fixing screws;

3. Tighten the tightening nuts.

### 3.2 - TRANSPORTATION HANDLE ASSEMBLY (FIG. D)

1. Fit the transportation handle edges (5) into the fixing holes;

2. Tighten the four fixing screws;

### 3.3 - COMPRESSED AIR PIPES/ HOSES CONNECTIONS (FIG. E)

The compressor provides compressed air through 3 types of connection:

• **In a stationary installation with rigid pipes, use the tank top outlets (21):**

1. Remove the cover with an hexagonal key;

2. Tighten the stationary pipes connecting accessory;

The top outlets allow the connection of pipes with bigger diameters.

It is not possible to regulate the outlet pressure.

• **In a stationary installation with flexible pipes, use the outlet valve for flexible system connection (20):**

1. Insert the hose connecting accessory into the outlet valve quick connector;

It is not possible to regulate the outlet pressure.

• **Quick connection valves (3):**

1. Insert the air guns or tools' flexible hose connecting accessory into the

quick connections;

These quick connection valves allow outlet pressure regulation.

## 4. OPERATING INSTRUCTIONS

This type of compressor is frequently used in civil works, repairing shops and industries. It provides compressed air for several equipments, such as air/painting guns and pneumatic tools.

When using the compressor, its user must consider some safety measures:

- Do not touch the cylinders gasket, cooling fins and compressed air pipes, once these elements reach high temperatures while operating. After stopping the compressor wait some minutes until the parts cool down;
- Never place any flammable, nylon or cloth objects nearby and/or over the compressor;
- The pipes or hoses connected to the compressor must have the same characteristics of flow and pressure. At least they must be equal to the compressor's technical specifications;
- Never switch on the compressor if the air filter isn't assembled;
- Never change the safety valve neither the tank.
- If there are any ball-type shutoff valves in the compressor connections to the stationary system, they must be opened slowly. Never open the valve quickly once it will release energy that may damage equipments or tools;
- The compressor mustn't be switched on without the belt protection, otherwise it may cause physical or goods damages;
- If the compressor is going to be used on painting works, its user must be over 10m away from the equipment. It is

recommended to use the connection hoses to work with enough distance from the compressor;

- The compressor must only be set into operation in environments with a temperature between + 5°C e +45°C;



Before starting the compressor, its user must ensure that all the components are correctly assembled.

### 4.1 - COMPRESSOR START AND STOP (FIG. F)

After carrying out all the assembly and installation procedures, the compressor is ready to operate. The initiation should be carried out right after the installation respecting the following order:

1. Check the oil level through the display (24) and plug in the power cord;
2. Place the "ON/OFF" (28) switch, on the power contactor box (7), in (I) position;
3. Pull the power switch (17) to switch the engine on:
  - The engine will run until the tank is completely full. When the tank reaches its maximum pressure, displayed in the pressure switch (16), the engine shuts down automatically.
  - When the engine shuts down, the accumulated compressed air inside the pipes between the compression pump and the non-return valve is released. This is the necessary condition to prevent a restart with the engine in effort. Therefore it prevents damages and increases compressor's lifespan.
4. Press the power switch to stop the engine and prevent an automatic start;
5. Open the condensates drain (26) to drain the condensed water inside the tank;
6. After draining out completely, close the drain;
7. Connect the air guns and tools into

the quick connection valves (3) or into the stationary system;

8. Pull the power switch to set the compressor to operate;

- When turning the compressor ON, if the tank pressure is inferior to the minimum pressure indicated in the pressure switch, the engine will start immediately.

9. Check if there are any air leaks in the pipes or connecting accessories. If there aren't any tools or accessories connected to the compressor or to the distributing system and the compressor starts systematically, it means that there are leaks;

### 4.2 - PRESSURE SWITCH/ POWER SWITCH (FIG. G)

The compressor's automatic operation is controlled by the pressure switch (16). The compressor starts when the minimum and maximum pressure values are reached, as long as the power switch's button is pulled up.

The minimum and maximum pressure are established from factory, do not change them.

The power switch connected to the pressure switch (17) allows stopping the compressor every time its user intends to or in case of an emergency.

### 4.3 - SAFETY VALVE (FIG. G)

The safety valve (29) is prepared to trigger according to the compressed air tank admissible pressure (25). If for some reason the admissible pressure is reached (11) and the engine doesn't stop, the safety valve shall open (14). It is not allowed to adjust de safety valve or to remove the plastic seal.

In order that the safety valve can function correctly in case of need, it must be activated frequently.

1. To make sure that the safety valve

works correctly, pull on the attached ring. The air will be released loudly. Then, loosen the ring.

#### 4.4 - THERMAL PROTECTION (FIG. H)

When there are obstructions or damages in the moving/rotating parts, the temperature increases and the thermal protection is activated.

There are two options to turn the compressor back on: automatic or manual reset of the thermal protection.

Automatic reset:  
(Button pressed and turned to the left)

The thermostat resets automatically without intervention;

Manual reset:  
(Button turned to the right)

1. Allow the compressor to cool down;
2. Open the contactor connections box (7);
3. Press the contactor's thermal button (30);

If the thermal button doesn't unclasp, means the cooling process wasn't enough;

4. Insert the connections box cover;
5. Pull the power switch to turn the compressor on (17);

#### 4.5 - REGULATING THE PRESSURE IN THE OUTLET VALVES WITH QUICK CONNECTION (FIG. I)

The compressed air outlet pressure in the valves with quick connection can be adjusted through the outlet pressure regulator.

1. Pull the pressure regulator (6) up and rotate it clockwise to increase and counterclockwise to decrease the outlet pressure;

After each use, untighten the condensate purging screw to drain the pressure regulator.

### 5. MAINTENANCE AND CLEANING INSTRUCTIONS

Make sure that the compressor is disconnected from the electrical supply before carrying any maintenance or cleaning work.

#### 5.1 - DRAINING THE CONDENSED WATER OFF THE COMPRESSED AIR TANK (FIG. J)

To ensure the equipment's long lifespan it is recommended to drain the condensed water after each use, essentially when the compressor is used in damp environments.

1. Loosen the tank's condensates drain (26);
2. Wait until it drains completely;
3. Tighten the condensates drain;



The condensed liquid inside the compressed air tank contains oil.

#### 5.2 - REPLACING THE OIL (FIG. K)

The oil inside the compressor unit is intended to lubricate the parts in constant friction, avoiding their wear and overheat.

To check the oil level, place the compressor over a plain and horizontal surface. The oil level must be above the red mark on the oil level display (24).

To adjust the oil level:

1. Disconnect the compressor from the electrical supply;
2. Use a tool or loosen the condensates drain (26) to depressurize;

3. Untighten the oil crankcase cover (23) in the compression pump;

4. Add oil (SAE 30 or 15W40) until it reaches the right level;  
To replace the oil:

5. Put a basin under the purging screw (31);

6. Remove the screw and empty the tank;

7. After draining the oil, place and tighten the screw;

8. Use a funnel and fill with new oil through the opening;

9. Check the oil level and adjust until it reaches the right level;

10. Place and tighten the oil crankcase cover;

#### 5.3 - REGULATING AND REPLACING THE DRIVE BELT (FIG. L)

1. Disconnect the compressor from the electrical supply;

2. Remove the drive belt protection (9):

- a) Rotate all protection grid fixations with a plier;

- b) Remove the belt protection grid;

3. Untighten the engine's fixing screws;

4. Move the engine to ensure the right tension in the drive belt (10);

The drive belt mustn't be too loose or too tight. It needs a proper adjustment to avoid an early wear or sliding;

5. Hold the engine in the right position and tighten the fixing screws;

The drive belt must be aligned. It is necessary that the engine's pulley and the compression pump steering wheel are also aligned.

6. Place the protection grid in the reverse order of disassembly;

#### 5.4 - CLEANING THE SUCTION FILTER (FIG. M)

The air filter (13) is a protection component in the compressor's air admission. It avoids the dust suction, dirtiness and other elements that may distort the good performance of the compressor. It must be clean regularly. A clogged suction filter reduces considerably the compressor's compressed air production.

1. Untighten both hexagonal screws and remove the filter cover;

2. Remove the filter element and blow it with compressed air (<3 bar pressure) until it gets completely clean;

3. Place the filter and assemble the remaining components in the reverse order of disassembly;



Using the air filter doesn't guarantee the quality of the air produced by the compressor. This air isn't suitable for human consumption.

#### 5.5 - CLEANING AND STORAGE

##### Cleaning

After each use clean every components of the compressor. Rub the machine with a clean and damp cloth or blow it with low pressure compressed air. A careful handling protects the equipment and extends its lifespan.

Keep the compressor and its ventilation openings unobstructed. Clean them regularly to avoid clogs.

##### Storage

To avoid unwanted starts, unplug the power cord, empty the compressed air tank and remove every compressed air tools connected to the compressor.

When the compressor isn't being used, it shall be kept inside a dry place, corrosive steam free and away from

children's reach.

## 6. ENVIRONMENT SAFETY



The packaging is made up of recyclable materials, which you can dispose on local recycling points.



**Never place power tools in the domestic waste!**

According to the European Directive 2012/19 /CE on electrical and electronic equipment waste and its transposition into national law, power tools must be collected separately and delivered to the collection sites provided for this purpose.

Wastes such as used oil, lubricant, filters and worn parts may be dangerous to humans, animals and the environment. Therefore, they must be properly eliminated or recycled.

Before replacing the oil, find a proper recycling point to discard it. Do not throw it in the domestic waste, watercourses or in the ground.

You can obtain information regarding the disposal of the compressor through the person in charge for the recycling in your city.

## 7. CUSTOMER SERVICE

Tel.: 256 331 080

E-mail: [sat@centrallobao.pt](mailto:sat@centrallobao.pt)

Site: [www.centrallobao.pt](http://www.centrallobao.pt)

## 8. MAINTENANCE PLAN

The maintenance plan includes routines, inspection procedures and simple processes of maintenance, using basic tools on the compressor. Other more complex maintenance tasks or that requires specific tools must be carried out by a qualified technician or the technical assistance.

The maintenance plan included in this manual is based on normal work conditions. If the compressor is used in severe conditions, such as overcharge, overheat, damp or dusty abnormal conditions, ask your distributor for recommendations.



Not following the instructions about maintenance and safety may lead to injuries or even death.

Always follow the instructions given.

Intervention	Daily	1st month or after 20 hours	Each 3 months or after 100 hours	Every 6 months or after 500 hours	Every year or after 1000 hours
Clean the engine and check all the screws and nuts	✓				
Check the safety and non-return valves	✓				
Check the pipes, hoses, connecting accessories and possible air leaks.	✓				
Check the compressed air tank status	✓				
Drain the tank	✓				
Check the air filter	✓				
Clean the air filter			✓(1)		
Replace the filter element from the air filter				✓	
Check the compression pump oil	✓				
Replace the compression pump oil					✓
Check and replace the safety and non-return valves					✓(2)

(1) Proceed to a more frequent maintenance when the compressor is used in areas with too much dust.

(2) The maintenance of these items must be carried out by the technical assistance, unless the user possesses the required tools and technical knowledge.

## 9. FAQs / TROUBLESHOOTING

Question/Problem	Solution
<p><b>The engine doesn't start or runs too slow:</b></p> <ul style="list-style-type: none"> <li>• No power voltage;</li> <li>• Too low power voltage;</li> <li>• Thermal protection triggers;</li> <li>• Too low temperature;</li> <li>• Failure in the pressure switch;</li> <li>• Failure in the engine;</li> </ul>	<ul style="list-style-type: none"> <li>• Check the power cable, connecting plug, socket and circuit breaker;</li> <li>• Avoid long extension cords;</li> <li>Use an extension cord with enough transversal section;</li> <li>• Press thermal contactor's "Reset" button;</li> <li>• Do not use the compressor with an exterior temperature lower than +5°C;</li> <li>• Repair or replace;</li> <li>• Repair or replace;</li> </ul>
<p><b>The compressor works but doesn't have enough pressure or has a low discharge capacity:</b></p> <ul style="list-style-type: none"> <li>• The air filter is clogged;</li> <li>• Leak in the non-return or safety valve;</li> <li>• Leak in the compressed air pipes;</li> <li>• Damaged joints;</li> <li>• Leak in the condensed water purging screw;</li> </ul> <p>• Damaged cylinder and segments;</p>	<ul style="list-style-type: none"> <li>• Clean or replace;</li> <li>• Check and repair the valves;</li> </ul> <ul style="list-style-type: none"> <li>• Check or repair;</li> <li>• Replace the damaged joints;</li> <li>• Tighten the screw manually;</li> <li>Check the screw's joint and, if necessary, replace it;</li> <li>• Repair or replace;</li> </ul>
<p><b>The engine stops abruptly:</b></p> <ul style="list-style-type: none"> <li>• Damaged moving parts due to low oil level in the compression pump;</li> <li>• Damaged or blocked moving parts;</li> </ul>	<ul style="list-style-type: none"> <li>• Check the moving parts status and replace them if necessary;</li> <li>• Repair or replace the damaged parts;</li> </ul>
<p><b>The compressor stops and thermal protection triggers:</b></p> <ul style="list-style-type: none"> <li>• Engine overheat;</li> </ul> <p>• Rotating parts are blocked or damaged, provoking the overheat;</p>	<ul style="list-style-type: none"> <li>• Allow the compressor to cool down, press the thermal protection trigger button and switch the compressor on;</li> <li>• Unclog or replace the parts, press the thermal protection trigger button and turn the compressor back on;</li> </ul>
<p><b>The compressor is running, the pressure is shown in the manometer but the tools aren't responding:</b></p> <ul style="list-style-type: none"> <li>• Leak in the compressed air hose;</li> <li>• Leaks in the quick joints;</li> </ul> <p>• The pressure defined in the regulator is too low;</p>	<ul style="list-style-type: none"> <li>• Check the compressed air hose and tools. Replace them if necessary;</li> <li>• Check the quick joint and replace it if necessary;</li> <li>• Increase the pressure using the pressure regulator;</li> </ul>
<p><b>Too much oil consumption:</b></p> <ul style="list-style-type: none"> <li>• The oil level is too high;</li> <li>• Damaged cylinder or segment;</li> </ul>	<ul style="list-style-type: none"> <li>• Check and adjust the oil level;</li> <li>• Repair or replace;</li> </ul>
<p><b>Abnormal noise or vibration:</b></p> <ul style="list-style-type: none"> <li>• Loosen parts or connecting accessories;</li> <li>• Strange elements inside the engine;</li> <li>• Damaged joints;</li> <li>• Damaged moving parts;</li> </ul>	<ul style="list-style-type: none"> <li>• Check and tighten;</li> <li>• Check and clean;</li> <li>• Replace the damaged joints;</li> <li>• Repair or replace;</li> </ul>



**The compressor starts regularly due to tank's pressure drop, without any tool connected or deficit in the distributing system:**

- Air leak through the connections;

- Charge the compressor until it reaches its maximum pressure and then shut it down; If the air leaks are imperceptible, throw water with soap in every connection. The air leaks will be revealed through the air bubbles formation. Tighten the connections where the air bubbles appear. If it persists, consult technical assistance;

## 10. WARRANTY



The warranty of this product is two years from the date of purchase. You should, therefore, keep your proof of purchase during this period of time. The warranty covers any manufacturing defect in material or operating, as well as parts and work needed for their recovery. Excluded from the warranty the misuse of the product, any repairs carried out by unauthorized persons (outside the service center of the brand VITO) as well as any damage caused by the use of it.

## 11. DECLARATION OF CONFORMITY



We declare under our exclusive responsibility, that the product Meets the following standards or standardisation documents: EN ISO 12100:2010, EN 1012-1:2010, EN 60204-1:2006+A1:2009+AC:2010, EN 61000-6-1:2007, EN 61000-6-3:2007+A1:2011+AC:2012, EN 61000-3-2:2014, EN 61000-3-3:2013, EN 62321:2009, EN 50581:2012, according to the determinations of the directives:

2014/30/EU – Electromagnetic compatibility directive;

2014/35/EU - Low Voltage;

2006/42/EC - Machinery directive;

2011/65/EU - Directiva RoHS;

2000/14/CE

- Sound power level measured: LpA: 73,7 dB(A);

- Sound power level guaranteed: LwA: 83 dB(A).

S. João de Ver, 23<sup>th</sup> November 2020

Central Lobão S. A.  
Responsible for the Technical File  
Hugo Santos



## INDICE

<b>1. DESCRIPTION DE L'APPAREIL ÉLECTRIQUE ET CONTENU DE L'EMBALLAGE</b>	<b>43</b>
<b>2. INSTRUCTIONS GÉNÉRALES DE SÉCURITÉ ET D'UTILISATION</b>	<b>44</b>
2.1 - Général	44
2.2 - Sécurité électrique	44
2.3 - Instructions de sécurité pour travailler avec l'air comprimé et les pistolets à air	45
2.4 - Instructions de sécurité pour la peinture à l'air comprimé	45
2.5 - Sécurité des récipients sous pression	45
2.6 - Avant de commencer à travailler	45
2.7 - Pendant le travail	46
2.8 - Maintenance et nettoyage	46
2.9 - Assistance technique	47
<b>3. INSTRUCTIONS DE MONTAGE</b>	<b>47</b>
3.1 - Montage des roues	47
3.2 - Montage de la poignée de transport	47
3.3 - Raccordement de tubes / tuyaux à air comprimé	47
<b>4. INSTRUCTIONS DE FONCTIONNEMENT</b>	<b>47</b>
4.1 - Démarrage et arrêt du compresseur	48
4.2 - Pressostat / interrupteur d'alimentation	48
4.3 - Soupape de sécurité	48
4.4 - Protection thermique	49
4.5 - Régulation de la pression dans les soupapes de sortie avec raccord rapide	49
<b>5. INSTRUCTIONS DE MANUTENTION ET DE NETTOYAGE</b>	<b>49</b>
5.1 - Drainage de l'eau condensée dans le réservoir à air comprimé	49
5.2 - Changement de l'huile	49
5.3 - Réglage et remplacement de la courroie du moteur	49
5.4 - Nettoyage du filtre d'aspiration	50
5.5 - Nettoyage et remisage	50
<b>6. PROTECTION DE L'ENVIRONNEMENT</b>	<b>50</b>

<b>7. SERVICE CLIENT</b>	<b>50</b>
<b>8. PLAN DE MANUTENTION</b>	<b>51</b>
<b>9. QUESTIONS FRÉQUENTES/ RÉSOLUTION DES PROBLÈMES</b>	<b>52</b>
<b>10. CERTIFICAT DE GARANTIE</b>	<b>53</b>
<b>11. DÉCLARATION DE CONFORMITÉ</b>	<b>53</b>

COMPOSANTS	
1	Base / appui du réservoir à air comprimé
2	Vis de drainage de condensation du régulateur de pression
3	Soupape d'échappement avec raccord rapide
4	Manomètre (Pression de sortie)
5	Poignée de transport
6	Régulateur de pression de sortie
7	Boîtier de raccordement du contacteur
8	Moteur
9	Protection de la courroie du moteur
10	Courroie du moteur
11	Soupape de sécurité dans la tuyauterie de l'air comprimé
12	Pompe de compression
13	Filtre à air d'admission
14	Tuyauterie de l'air comprimé
15	Clapet anti-retour
16	Pressostat
17	Interrupteur de démarrage/ d'urgence
18	Manomètre (Pression du réservoir)
19	Soupape d'échappement pour connexion à un tuyau flexible
20	Poignée auxiliaire
21	Sortie supérieure pour la connexion au réseau fixe
22	Roue fixe
23	Couvercle/évent du carter de l'huile
24	Affichage du niveau d'huile
25	Cuve de l'air comprimé
26	Purge de condensation de la cuve
27	Roue rotative
28	Interrupteur ON/OFF

29	Clapet de sécurité
30	Interrupteur thermique
31	Vis de drainage du carter de l'huile







### CONTENU DE L'EMBALLAGE

1	Compressor VICOC300B
2	Spinning wheels
2	Stationary wheels
1	Transportation handle
1	Set of fixing nuts and washers
1	Instruction manual

### SPÉCIFICATIONS TECHNIQUES

Tension d'alimentation :	400 V AC 50 Hz
Puissance du moteur [kW]:	4
Rotation du compresseur [rpm]:	2800
Pression de service [bar]:	10
Volume de la cuve d'air comprimé [L]:	290
Puissance d'aspiration théorique [L/min]:	500
Niveau de pression sonore ( $L_{pA}$ ) [dB]:	73.7
Niveau de puissance sonore ( $L_{WA}$ ) [dB]:	83
Poids [kg]:	190

### SYMBOLISME

	Alerte de sécurité ou d'attention.
	Pour réduire le risque de blessures, l'utilisateur doit lire le manuel d'instructions
	Risque de choc électrique
	Danger d'incendie ou d'explosion.
	Respecter la distance de sécurité.
	Emballage de matériaux recyclés.
	Collecte séparée de batteries et/ou des appareils électriques.

## 2. INTRUCTIONS GÉNÉRALES DE SÉCURITÉ ET D'UTILISATION

 Lorsque vous utilisez le compresseur, vous devez prendre certaines précautions de sécurité pour éviter tout risque d'incendie, de chocs électriques et de blessures corporelles.

 Lisez toujours les instructions de sécurité, de fonctionnement et de manutention avant de commencer à utiliser l'appareil. Conservez le manuel d'instructions pour de futures références.

### 2.1 - GÉNÉRAL

Ces mesures préventives sont indispensables à votre sécurité. Utilisez toujours l'appareil avec attention et de forme responsable en tenant compte du fait que l'utilisateur est responsable pour tout accident causé à des tiers ou à leurs biens.

L'appareil ne peut être utilisé que par des personnes ayant lu le manuel d'instructions et qui soient familiarisées avec son utilisation. Avant la première utilisation, l'utilisateur doit être instruit sur le fonctionnement de l'appareil par le vendeur ou par toute autre personne compétente afin d'obtenir des instructions appropriées et pratiques.

Le manuel d'instructions fait partie intégrante de l'appareil et doit toujours être fourni.

Familiarisez-vous avec les dispositifs de contrôle ainsi qu'avec l'utilisation de l'appareil. L'utilisateur doit savoir notamment comment arrêter rapidement l'appareil.

Soyez attentif et utilisez le bon sens lorsque vous travaillez avec un appareil électrique. Un moment d'inattention peut entraîner des blessures graves.

Utilisez l'appareil uniquement si vous êtes en bonne condition physique et mentale. N'utilisez pas l'appareil si vous êtes fatigué ou sous l'influence de l'alcool, de drogues ou de médicaments. Si vous souffrez de problèmes de santé, consultez votre médecin sur la possibilité de travailler avec l'appareil.

Ne permettez jamais l'utilisation de l'appareil aux enfants, aux personnes ayant des capacités physiques, sensorielles ou mentales limitées, aux personnes ayant un manque d'expérience et de connaissance ou d'autres personnes qui ne soient pas familiarisées avec les instructions d'utilisation.

 et appareil doit être exclusivement utilisé conformément à ce qui est décrit dans ce manuel d'instructions. Aucune autre utilisation n'est autorisée, car cela pourrait être dangereux et pourrait causer des blessures à l'utilisateur ou endommager l'appareil.

Ne surchargez pas l'appareil, les équipements fonctionnent mieux et avec plus de sécurité dans les limites de puissance indiquées dans les spécifications techniques.

Utilisez l'appareil approprié pour chaque type de travail. L'utilisation de l'appareil pour d'autres fins que celles prévues et l'utilisation inappropriée des accessoires peuvent entraîner des situations dangereuses.

Pour raisons de sécurité, il est interdit d'effectuer des modifications sur l'appareil, sauf le montage d'accessoires autorisés par le fabricant. Toute modification réalisée annule le droit à la garantie.

Vous pouvez obtenir des informations sur les accessoires autorisés auprès de votre revendeur officiel VITO.

### 2.2 - SÉCURITÉ ÉLECTRIQUE

 N'utilisez pas l'appareil dans un environnement explosif, notamment en présence de liquides, de gaz ou de poussières inflammables. Les appareils électriques créent des étincelles qui peuvent enflammer les liquides, les gaz ou la poussière.

N'exposez pas l'appareil à la pluie et ne l'utilisez pas dans des environnements humides ou mouillés. L'entrée d'eau dans un appareil électrique augmente le risque de dommage de l'appareil et de choc électrique pour l'utilisateur.

 La tension d'alimentation doit correspondre aux spécifications techniques de l'appareil. Maintenez la tension entre  $\pm 5\%$  de la valeur nominale. N'utilisez pas l'appareil dans des locaux où la tension d'alimentation n'est pas stable.

Le câble d'alimentation doit être branché, au moyen d'une fiche, dans une prise électrique avec protection différentielle et mise à la terre. Si le local de travail est extrêmement chaud, humide ou avec une forte concentration de poussière, le circuit de la prise de courant doit être protégé par un disjoncteur (30 mA) pour assurer la sécurité de l'utilisateur.

N'utilisez jamais le câble d'alimentation pour tirer, transporter ou débrancher l'appareil de la prise de courant. Les câbles d'alimentation endommagés augmentent le risque de choc électrique.

Maintenez le câble d'alimentation et la fiche à l'écart des sources de chaleur, de l'huile, des objets coupants et des accessoires en rotation. Vérifiez régulièrement l'état du câble d'alimentation, s'il est endommagé, il devra être remplacé par un technicien qualifié. Il est interdit de le réparer.

Ne modifiez pas la fiche du câble d'alimentation et utilisez une prise compatible avec la fiche. N'utilisez aucun type d'adaptateur.

L'utilisation de rallonges pour brancher le câble d'alimentation n'est pas recommandée. Cependant, si vous utilisez une rallonge, vous devrez prendre certaines précautions, par exemple:

- Si vous utilisez l'appareil à l'extérieur, utilisez uniquement des rallonges appropriées pour une utilisation en extérieur. L'utilisation d'une rallonge appropriée réduit le risque de choc électrique;

- Utilisez seulement des rallonges, fiches et prises avec connexion ou mise à la terre;

- La section des câbles d'extension doit être proportionnelle à la longueur et doit avoir des caractéristiques identiques ou supérieures aux caractéristiques du câble d'alimentation de l'appareil;

- N'utilisez pas de rallonges endommagées. Vérifiez les rallonges avant leur utilisation et remplacez-les si cela s'avère nécessaire.

- Lorsque la rallonge se présente sous la forme d'une bobine, déroulez le câble dans son intégralité;

- Débranchez toujours la rallonge de la prise avant de retirer la fiche de l'appareil électrique.

### **2.3 - INSTRUCTIONS DE SÉCURITÉ POUR TRAVAILLER AVEC L'AIR COMPRIMÉ ET LES PISTOLETS À AIR**

Avant d'ouvrir toute soupape à air comprimé, assurez-vous que les raccords, les flexibles ou les accessoires sont correctement connectés afin d'éviter tout risque de déconnexion et de projection lors de l'utilisation de l'appareil.

Maintenez le tuyau de pression connecté au compresseur et au pistolet ou à l'outil pneumatique lorsque le système est sous pression. Assurez-vous que le compresseur est arrêté et que toute la pression est libérée avant

de déconnecter les tuyaux.

Si un tuyau sous pression se libère, éloignez-vous du rayon d'action des foudroissements possibles. Si possible, arrêtez immédiatement le compresseur.

Si vous retirez le tuyau de la soupape d'échappement, avec le compresseur sous pression, tenez le raccord du tuyau pour éviter les blessures.

Ne dirigez jamais le pistolet à air comprimé sur des personnes, des animaux, des équipements ou des installations électriques. N'utilisez jamais le pistolet à air pour nettoyer les vêtements portés.

Ne placez jamais votre main ou toute autre partie du corps devant le pistolet à air comprimé. Le jet d'air peut provoquer des blessures graves.

Chaque fois qu'il existe une fuite d'air, c'est un signe d'anomalie ou de dysfonctionnement. Arrêtez le compresseur, vérifiez et réparez immédiatement toutes les fuites d'air.

Pendant le fonctionnement, vérifiez régulièrement si le moteur du compresseur s'arrête lorsque la pression maximale est atteinte.

Les accidents avec les compresseurs sont courants et, dans la plupart des cas, ils pourraient être évités grâce à l'entretien régulier de l'équipement et aux précautions de sécurité. Les accidents avec les compresseurs d'air peuvent causer des blessures graves et provoquer la mort de l'utilisateur et des personnes présentes dans la zone de travail.

### **2.4 - INSTRUCTIONS DE SÉCURITÉ POUR LA PEINTURE À L'AIR COMPRIMÉ**

Utilisez toujours un masque de protection lorsque vous effectuez des travaux de peinture avec un pistolet à air comprimé, surtout si vous utilisez des matériaux nocifs pour la santé. Respectez les indications des

fabricants concernant les substances dangereuses.

N'utilisez pas de peinture ou de solvants ayant un point d'inflammation inférieur à 55 ° C.

Ne fumez pas dans la zone de travail pendant le processus de peinture, les vapeurs de peinture sont hautement inflammables.

Ne gardez pas et ne consommez pas des aliments et des boissons dans le local de travail. Les vapeurs de peinture sont nocives.

Le local de travail devra avoir une superficie supérieure à 30 m<sup>3</sup> et devra bénéficier d'une ventilation suffisante pendant le processus de peinture et de séchage.

Ne peignez pas dans le sens contraire de la direction du vent.

### **2.5 - SÉCURITÉ DES RÉCIPIENTS SOUS PRESSION**

Vérifiez le récipient sous pression avant chaque nouvelle utilisation. Vérifiez l'existence de rouille et de dommages. Le compresseur ne peut pas être mis en route si le récipient sous pression est rouillé ou endommagé. Si vous détectez des dommages, contactez votre centre d'assistance technique.

### **2.6 - AVANT DE COMMENCER À TRAVAILLER**

Assurez-vous que l'appareil n'est utilisé que par des personnes familiarisées avec le manuel d'instructions.

Pour vous assurer que vous travaillez avec l'appareil en toute sécurité, avant la mise en fonctionnement, vous devez prendre quelques précautions:

- Vérifiez que tous les outils et accessoires sont correctement assemblés et en bon état. En cas d'usure ou de dommages excessifs, remplacez les pièces et les accessoires. N'utilisez jamais de pièces ou d'accessoires

endommagés;

- Vérifiez s'il existe des désalignements, des blocages ou des dommages dans les pièces en mouvement / rotatives ou de toute autre condition qui puisse affecter le bon fonctionnement de l'appareil. Toutes les pièces mobiles doivent tourner de manière fluide, sans bruits anormaux;

- Assurez-vous que l'interrupteur est éteint lorsque vous connectez le câble d'alimentation. Si le bouton est endommagé ou s'il ne permet pas de contrôler le fonctionnement de l'appareil, il doit être réparé ou remplacé afin d'éviter un démarrage involontaire de l'appareil; N'utilisez jamais des équipements pour lesquels il n'est pas possible d'allumer et d'éteindre l'interrupteur;

- Retirez toute clé ou outil de réglage avant de brancher l'appareil. Une clé fixée à l'accessoire rotatif peut entraîner des blessures corporelles;

- Vérifiez si les dispositifs de sécurité sont en parfait état et s'ils fonctionnent correctement. N'utilisez jamais l'appareil si les dispositifs de sécurité sont incomplets, endommagés ou usés;

- Les dispositifs de protection et les pièces endommagées doivent être réparés ou remplacés dans un service d'assistance technique;

Effectuez tous les réglages et les travaux nécessaires pour monter l'appareil correctement, si vous avez des doutes ou des difficultés, contactez votre revendeur officiel.

## 2.7 - PENDANT DE TRAVAIL



Maintenez les tiers éloignés de la zone d'opération de l'appareil. Ne travaillez jamais avec l'appareil s'il existe des animaux ou des personnes, en particulier des enfants, dans la zone de risque.

Maintenez la zone de travail propre, organisée et bien éclairée (luminosité de 250 à 300 lux), en réduisant ainsi le risque d'accident.

Utilisez toujours des vêtements et un équipement de protection individuelle. L'utilisation d'une visière ou de lunettes de protection, de masques de protection anti-poussière, de protecteurs auditifs, de chaussures de sécurité antidérapantes, de vêtements à manches longues, de gants et de casques dans les conditions appropriées réduit le risque de blessure.

Toute personne qui entre dans la zone de travail doit porter un équipement de protection individuelle. Des fragments peuvent être projetés pendant l'utilisation de l'appareil et causer des blessures hors de la zone de travail directe.

Les vêtements utilisés pendant l'utilisation de l'appareil doivent être appropriés, justes et fermés, par exemple, une combinaison de travail. Ne portez pas de vêtements amples ni de bijoux. Maintenez les cheveux, les vêtements et les gants éloignés des pièces mobiles.

Les dispositifs de contrôle et de sécurité installés dans l'appareil ne doivent pas être retirés.

Maintenez toujours les protections des éléments rotatifs en place.

Assurez-vous que les grilles de ventilation ne soient pas obstruées pendant le fonctionnement. N'insérez aucun objet dans les grilles de ventilation.

Pendant le fonctionnement de l'appareil, certaines parties, pièces et accessoires atteignent des températures élevées. Pour éviter les brûlures, ne touchez pas à ces éléments pendant l'utilisation.

## 2.8 - MANUTENTION ET NETTOYAGE



Avant de commencer le nettoyage, le réglage, le changement d'accessoires, la réparation ou la manutention, vous devez toujours débrancher le câble d'alimentation de la prise de courant.

Remplacez immédiatement les pièces usées ou endommagées afin que l'appareil soit toujours opérationnel et en bon état de fonctionnement.

### Nettoyage:

L'appareil doit être soigneusement nettoyé dans son intégralité après son utilisation.

N'utilisez pas de produits de nettoyage agressifs. Ces produits peuvent endommager les plastiques et les métaux et affecter le bon fonctionnement de votre appareil électrique.

### Travaux de manutention:

Seuls les travaux de manutention décrits dans ce manuel d'instructions peuvent être effectués, tous les autres travaux devront être réalisés par un distributeur officiel.

Maintenez tous les écrous et toutes les vis bien serrés afin que l'appareil puisse fonctionner en toute sécurité.

Si vous retirez des composants ou des dispositifs de sécurité pour effectuer des travaux de manutention, ils devront être immédiatement remplacés de forme correcte.



N'utilisez que des outils ou des accessoires autorisés par la marque VITO ou des pièces techniquement identiques. Si vous ne le faites pas, vous risquez de vous blesser ou d'endommager l'appareil électrique. Si vous avez des doutes ou si vous n'avez pas les connaissances et les ressources nécessaires, vous devez contacter un distributeur officiel.

## 2.9 - ASSISTANCE TECHNIQUE

L'appareil doit être réparé uniquement par le service d'assistance technique de la marque, ou par du personnel qualifié et uniquement avec des pièces de rechange d'origine.

## 3. INSTRUCTIONS DE MONTAGE

Le compresseur doit être monté avec les roues et placé sur une superficie solide et horizontale, qui supporte le poids et les vibrations existantes pendant le fonctionnement. N'utilisez jamais l'appareil avec une inclinaison supérieure à 15 °.

Si vous installez l'appareil dans une structure fixe en permanence, il est recommandé de placer des amortisseurs entre les appuis de la cuve et la structure de fixation. L'appareil ne doit pas être fixé à la base de support directement à travers les appuis de la cuve.

L'appareil doit être installé dans un local qui permet la circulation de l'air et la réalisation des opérations de maintenance avec facilité. Assurez-vous que les distances entre l'appareil et tout obstacle sont suffisantes pour effectuer les opérations référées. Au minimum, à plus de 50 cm de tout mur ou obstacle.

Évitez les tuyaux d'air et les rallonges d'alimentation trop longues. Si possible, l'appareil doit être installé à proximité des équipements qui vont utiliser l'air comprimé produit.

Installez le compresseur dans un local propre, sec et bien ventilé. N'installez jamais l'appareil dans une zone humide ou où il existe des projections d'eau.

Installez l'appareil dans des espaces à l'abri de la poussière, des produits chimiques, des vapeurs, des explosifs ou des gaz inflammables.

## 3.1 - MONTAGE DES ROUES

### Roues fixes (FIG. B):

1. Insérez les roues (22) dans les axes de support, placés sur les appuis de la cuve d'air comprimé;
2. Placez les rondelles et les goupilles de fixation des roues;

### Roues rotatives (FIG. C):

1. Insérez la vis de fixation des roues rotatives (27) dans les orifices des supports avant (1) de la cuve d'air comprimé (25);
2. Placez les rondelles et les écrous de serrage dans les vis de fixation;
3. Serrez les écrous;

## 3.2 - MONTAGE DE LA POIGNÉE DE TRANSPORT (FIG. D)

1. Insérez les extrémités de la poignée de transport (5) dans les orifices de fixation;
2. Serrez les quatre vis de fixation;

## 3.3 - RACCORDEMENT DES TUBES / TUYAUX POUR L'AIR COMPRIMÉ (FIG. E)

Le compresseur permet de fournir de l'air comprimé à travers 3 types de connexion:

### • Pour une installation fixe avec des tuyaux rigides, utilisez les sorties sur les dessus de réservoir (21):

1. Retirez le bouchon avec une clé hexagonale;
2. Vissez l'accessoire de connexion de tuyauterie fixe

Les sorties sur le dessus permettent l'utilisation de tuyaux avec des diamètres plus grands. Il n'est pas possible de régler la pression de sortie.

### • Pour une installation fixe avec des tuyaux flexibles, utilisez la soupape d'échappement pour le raccordement au réseau flexible (20):

1. Insérez l'accessoire de connexion du tuyau dans le raccord rapide de la soupape d'échappement;

Il n'est pas possible de régler la pression de sortie.

### • valves de raccord rapide (3):

1. Insérer l'accessoire de raccord du tuyau flexible des pistolets ou des outils pneumatiques dans les raccords rapides;

Ces valves de raccord rapide vous permettent de régler la pression de sortie.

## 4. INSTRUCTIONS DE FONCTIONNEMENT

Le compresseur est un appareil largement utilisé dans les chantiers, les ateliers ou les industries. Il fournit de l'air comprimé pour le fonctionnement de divers équipements, tels que les pistolets à air ou à peinture et les outils pneumatiques.

Lorsque vous travaillez avec le compresseur, vous devez tenir compte de certaines précautions et procédures d'utilisation:

- Ne touchez jamais la tête des cylindres, les ailettes de refroidissement et le tuyau d'air comprimé, car ces pièces atteignent des températures élevées pendant le fonctionnement. Après l'arrêt, attendez que les pièces refroidissent;

- Ne placez jamais d'objets inflammables ou d'objets en nylon et en tissu à proximité et / ou au-dessus de l'appareil;

- Les tuyauteries ou les tuyaux fixés au compresseur doivent avoir des caractéristiques de débit et de pression au moins égales aux spécifications techniques de l'appareil;

- Ne branchez jamais l'appareil si le filtre à air n'est pas assemblé.

- Ne modifiez jamais la soupape de sécurité et la cuve;

- S'il existe des valves d'arrêt type sphériques dans les raccords du compresseur aux réseaux fixes, l'ouverture doit être effectuée lentement. N'ouvrez jamais la valve rapidement car elle libère de l'énergie qui peut endommager l'équipement ou les outils;

- Le compresseur ne doit pas être mis en route sans la protection de la courroie, dans le cas contraire il pourrait causer des dommages physiques et matériels;

- Lorsque vous utilisez l'appareil pour des travaux de peinture, ne travaillez jamais à moins de 10 m du compresseur. Utilisez des tuyaux de raccordement pour travailler loin du compresseur;

- Le compresseur ne peut être utilisé que dans des environnements avec une température comprise entre + 5 ° C et + 45 ° C;



Avant de démarrer le compresseur, assurez-vous que tous les composants sont correctement installés.

#### **4.1 - DÉMARRAGE ET ARRÊT DU COMPRESSEUR (FIG. F)**

Après avoir terminé les opérations de montage et d'installation, le compresseur est prêt à être utilisé. La procédure de démarrage initiale devra être effectuée immédiatement après l'installation du compresseur et dans l'ordre suivant:

1. Vérifiez le niveau d'huile sur l'affichage (24) et branchez le câble

d'alimentation;

2. Placez le bouton "ON/OFF" (28), dans le boîtier de raccordement du contacteur (7) dans la position (I) ;

3. Tirez l'interrupteur d'alimentation (17) pour mettre en route le moteur du compresseur;

- Le moteur du compresseur fonctionnera jusqu'à ce que la cuve soit complètement pleine. Lorsque la cuve atteint la pression maximale, définie dans le pressostat (16), le moteur s'arrête automatiquement.

- Dès que le moteur s'arrête, l'air comprimé accumulé dans la tuyauterie entre la pompe du compresseur et le clapet anti-retour est libéré. C'est la condition nécessaire pour éviter que le redémarrage soit réalisé avec le moteur en fonctionnement. Cela empêche les dommages dans le moteur et augmente la durée de vie de l'appareil.

4. Appuyez sur l'interrupteur d'alimentation pour arrêter le moteur et ne pas permettre le démarrage automatique;

5. Ouvrez la purge de condensés (26) pour éliminer le condensé (eau) de la cuve;

6. Après la sortie de tout le condensé, fermez la purge;

7. Raccordez les pistolets ou les outils d'air comprimé aux valves de raccord rapide (3) ou effectuez la connexion aux réseaux de distribution fixes;

8. Tirez l'interrupteur d'alimentation pour que le compresseur soit prêt à démarrer.

- Lorsque le compresseur est mis en route, si la pression de la cuve est inférieure à la pression minimale réglée dans le pressostat, le moteur démarre immédiatement.

9. Vérifiez s'il existe des fuites d'air dans la tuyauterie ou dans les raccords. S'il n'existe pas d'outil ou d'équipement fixé au compresseur ou au réseau

de distribution et si le compresseur démarre systématiquement, il existe des fuites;

#### **4.2 - PRESSOSTAT / INTERRUPTEUR D'ALIMENTATION (FIG. G)**

Le fonctionnement automatique du compresseur est contrôlé par un pressostat (16). Le compresseur démarre lorsque la valeur de la pression minimale est atteinte et il s'arrête quand il atteint la valeur de pression maximale, si l'interrupteur d'alimentation est tiré vers le haut.

Les pressions minimale et maximale sont réglées en usine, ne les modifiez pas.

L'interrupteur d'alimentation fixé au pressostat (17) permet d'arrêter le fonctionnement du compresseur toutes les fois que l'utilisateur le souhaite ou en cas d'urgence.

#### **4.3 - SOUPAPE DE SÉCURITÉ (FIG. G)**

La soupape de sécurité (29) est réglée pour se déclencher en fonction de la pression admissible de la cuve d'air comprimé (25). Si, pour une raison quelconque, la pression admissible de la cuve est atteinte et le moteur ne s'arrête pas, la soupape de sécurité doit s'ouvrir.

La soupape de sécurité (11) est réglée pour se déclencher en fonction de la pression admissible de la tuyauterie d'air comprimé (14). Si, pour une raison quelconque, la pression ne fonctionne pas correctement et la pression admissible dans la tuyauterie est atteinte, la soupape de sécurité doit s'ouvrir.

Il n'est pas permis d'ajuster la soupape de sécurité ou d'enlever le joint en plastique.

Pour que la soupape de sécurité fonctionne correctement, elle doit être actionnée régulièrement.



1. Tirez fermement l'anneau jusqu'à ce que l'air comprimé sorte de façon audible. Puis lâchez l'anneau;

#### 4.4 - PROTECTION THERMIQUE (FIG. H)

En cas de blocage ou d'endommagement des pièces mobiles/rotatives, ou s'il existe d'autres conditions qui peuvent affecter le fonctionnement du compresseur, la température augmente trop et la protection thermique est déclenchée.

Il y a deux options pour rallumer le compresseur : démarrage automatique ou manuelle de la protection thermique.

Démarrage automatique:  
(Bouton appuyé vers la gauche)

Le thermostat se démarre automatiquement sans intervention;

Démarrage manuelle:  
(Bouton vers la droite)

1. Laissez le compresseur refroidir;
2. Appuyez sur le bouton de déverrouillage de la protection thermique (7);
3. Tirez le bouton marche / arrêt pour mettre en route le compresseur (30);
4. Placez le couvercle du boîtier de raccordement;
5. Tirez l'interrupteur de démarrage (19) pour allumer le compresseur ;

#### 4.5 - RÉGULATION DE LA PRESSION SUR LES SOUPAPES D'ÉCHAPPEMENT AVEC CONNEXION RAPIDE (FIG. I)

La pression de sortie de l'air comprimé dans les valves de raccordement rapide peut être réglée dans le régulateur de pression de sortie.

1. Tirez le régulateur de pression (6) vers le haut et tournez dans le sens

horaire pour augmenter et dans le sens contraire pour diminuer la pression de sortie;

Après chaque utilisation, desserrez la vis de drainage de condensation pour purger le régulateur de pression.

## 5. INSTRUCTIONS DE MANUTENTION ET NETTOYAGE

Avant d'effectuer toute opération de manutention ou de nettoyage, débranchez le câble d'alimentation de la prise de courant, videz la cuve d'air comprimé et laissez le compresseur refroidir pour éviter d'éventuels démarrages accidentels et les brûlures.

#### 5.1 - DRAINAGE DE L'EAU CONDENSÉE DANS LA CUVE D'AIR COMPRIMÉ (FIG. J)

Pour assurer une longue durée de vie de la cuve d'air comprimé, il est conseillé de purger l'eau condensée après chaque utilisation du compresseur, en particulier lorsqu'il est utilisé dans des climats humides.

1. Dévissez la purge de condensation (26);
2. Attendez jusqu'à ce que toute la condensation accumulée soit évacuée;
3. Serrez la purge de condensation.

 Le liquide condensé dans la cuve d'air comprimé contient des résidus d'huile. Éliminez les condensés de forme écologique dans un local de collecte approprié.

#### 5.2 - CHANGEMENT D'HUILE (FIG. K)

La fonction de l'huile dans l'unité de compresseur est de lubrifier les pièces qui sont en constante friction, en évitant ainsi la surchauffe et l'usure des pièces.

Pour vérifier le niveau d'huile, placez le

compresseur sur une superficie plane et horizontale. Le niveau d'huile doit se trouver au-dessus de la marque rouge sur l'affichage de niveau (24).

S'il est nécessaire de réajuster le niveau d'huile:

1. Éteignez le compresseur et retirez le câble d'alimentation.
2. Utilisez un outil ou dévissez la purge des condensés (26) pour éliminer la pression d'air;
3. et retirez le couvercle du carter d'huile (23) dans la pompe de compression;
4. Ajoutez l'huile (SAE 30 ou 15W40) jusqu'à ce qu'à ce que le niveau approprié soit atteint;

Pour le changement d'huile:

5. Placez un récipient approprié sous le drain (31);
6. Retirez le drain et videz toute l'huile;
7. Après que toute l'huile ait été vidangée, ajustez et serrez le drain;
8. Utilisez un entonnoir et remplissez avec de l'huile neuve à travers l'orifice de remplissage d'huile;
9. Vérifiez le niveau et ajustez au niveau approprié;
10. Placez et serrez le couvercle du carter d'huile;

#### 5.3 - RÉGLAGE ET REMPLACEMENT DE LA COURROIE DU MOTEUR (FIG. L)

1. Éteignez le compresseur et débranchez le câble d'alimentation de la prise du courant.
2. Retirez le couvercle de protection de la courroie du moteur (9):
  - a) Tournez toutes les fixations de la grille de protection avec une pince;

b) Retirez la grille de protection de la courroie.

3. Dévissez les vis de fixation du moteur;

4. Déplacez le moteur pour assurer la tension appropriée dans la courroie (10);

La courroie ne peut pas être trop serrée ou desserrée. Elle nécessite d'un réglage approprié pour éviter une usure prématurée ou un glissement.

5. Maintenez le moteur dans la bonne position et serrez les vis de réglage; La courroie doit être alignée. Pour cela il est nécessaire que la poulie du moteur et le volant de la pompe du compresseur soient également alignés.

6. Placez la grille de protection dans l'ordre inverse du démontage.

#### 5.4 - NETTOYAGE DU FILTRE D'ASPIRATION (FIG. M)

Le filtre à air (13) est un composant de protection dans l'entrée d'air dans l'appareil. Il empêche la succion de poussière, de saleté et d'éléments qui peuvent être nocifs au bon fonctionnement du compresseur. Il doit être nettoyé régulièrement. Un filtre d'aspiration obstrué réduit considérablement la production d'air comprimé dans le compresseur.

1. Dévissez les deux vis hexagonales et retirez le couvercle du filtre;

2. Retirez l'élément filtrant et soufflez avec de l'air comprimé (pression 3 bar) jusqu'à ce qu'il soit complètement propre;

3. Insérez l'élément filtrant et montez les composants restants dans l'ordre inverse du démontage;

 L'utilisation du filtre ne garantit pas la qualité de l'air fourni par le compresseur. Cet air impropre à la consommation humaine.

#### 5.5 - NETTOYAGE ET REMISAGE

##### Nettoyage

Après chaque utilisation, nettoyez tous les composants du compresseur. Essuyez avec un chiffon propre et humide ou soufflez avec de l'air comprimé à basse pression. Une manipulation soigneuse protège le compresseur et prolonge la durée de vie utile.

Maintenez le compresseur et ses respectives ouvertures de ventilation propres. Nettoyez régulièrement les ouvertures de ventilation ou toutes les fois où elles se trouvent obstruées.

##### Remisage

Pour éviter la mise en route involontaire, débranchez le câble d'alimentation, videz la cuve d'air comprimé et retirez tous les outils à air comprimé fixés au compresseur.

Lorsqu'il n'est pas utilisé, le compresseur doit être remisé dans un local sec et fermé, à l'abri des vapeurs corrosives et hors de portée des enfants.

#### 6. PROTECTION DE L'ENVIRONNEMENT



L'emballage est constitué par des matériaux recyclables, que vous pouvez éliminer dans les points de recyclage locaux.



**Ne placez jamais les appareils à combustion dans les ordures ménagères!**

Conformément à la directive européenne 2012/19 / CE relative aux déchets d'équipements électriques et électroniques et à sa transposition en droit interne, les appareils électriques usagés doivent être collectés séparément et livrés dans les locaux de

collecte prévus à cet effet.

Vous pouvez obtenir des informations relatives à l'élimination de l'appareil usagé auprès de responsable légal du recyclage dans votre municipalité.

#### 7. SERVICE CLIENT

Tel.: 256 331 080

E-mail: [sat@centrallobao.pt](mailto:sat@centrallobao.pt)

Site: [www.centrallobao.pt](http://www.centrallobao.pt)

## 8. PLAN DE MANUTENTION

Le plan de manutention inclut des routines, des procédures d'inspection et des procédés de manutention en utilisant les outils de base requis pour travailler avec le compresseur. Les autres fonctions de manutention plus complexes ou qui nécessitent d'outils spéciaux doivent être effectuées par des techniciens qualifiés ou par une assistance technique.

Le plan de manutention inclus dans ce manuel est basé sur des conditions de travail normales. Si le compresseur est utilisé dans des conditions sévères telles qu'une surcharge, une surchauffe, des conditions anormales d'humidité ou une poussière élevée, consultez votre revendeur pour des recommandations applicables à vos besoins spécifiques.

 Le non-respect du plan de manutention et des précautions peut entraîner des blessures sur l'utilisateur ou des blessures mortelles.

Suivez toujours les procédures et les précautions du manuel d'instructions.

Intervention	Quotidien	Le 1er mois ou toutes les 20 h	De 3 en 3 mois ou toutes les 100 h	Tous les 6 mois ou toutes les 500 h	Chaque an- née ou toutes les 1000 h
Nettoyage du moteur et inspection du serrage des vis et des écrous	✓				
Vérification des soupapes de sécurité et du clapet anti-retour	✓				
Vérifiez l'état des tuyauteries, des tuyaux, des accessoires de connexion et des éventuelles fuites d'air.	✓				
Vérifier l'état de la cuve d'air comprimé	✓				
Effectuez la purge de la cuve	✓				
Vérifiez le nettoyage du filtre à air	✓				
Nettoyer le filtre à air			✓(1)		
Remplacer l'élément du filtre à air				✓	
Vérifiez l'huile de la pompe de compression	✓				
Changer l'huile de la pompe de compression					✓
Vérification et remplacement des soupapes de sécurité et du clapet anti-retour					✓(2)

(1) Effectuez une manutention plus fréquente lorsque le compresseur est utilisé dans des locaux très poussiéreux.

(2) L'assistance à ces articles devra être effectuée par le concessionnaire, sauf si vous avez les outils appropriés et les connaissances mécaniques nécessaires.

## 9. QUESTIONS FRÉQUENTES/ RÉOLUTION DES PROBLÈMES

Question/ Problème - Cause	Solution
<p><b>Le moteur ne démarre pas ou tourne trop lentement:</b></p> <ul style="list-style-type: none"> <li>• Tension d'alimentation inexistante;</li> <li>• Tension d'alimentation trop faible;</li> <li>• Déclenchement de la protection thermique;</li> <li>• Température trop basse;</li> <li>• Panne du pressostat;</li> <li>• Panne du moteur;</li> </ul>	<ul style="list-style-type: none"> <li>• Vérifier le câble d'alimentation, la fiche, la prise de courant et le disjoncteur de protection;</li> <li>• Évitez les rallonges trop longues; Utilisez une rallonge avec une section suffisante.</li> <li>• N'utilisez pas le compresseur avec des températures extérieures inférieures à + 5 ° C;</li> <li>• Réparer ou remplacer;</li> <li>• Réparer ou remplacer;</li> </ul>
<p><b>Le compresseur fonctionne, mais n'a pas de pression suffisante ou présente une faible capacité de décharge:</b></p> <ul style="list-style-type: none"> <li>• Filtre à air obstrué;</li> <li>• Fuite dans la soupape de sécurité ou dans le clapet anti-retour;</li> <li>• Fuite de tuyauterie d'air comprimé;</li> <li>• Joints endommagés;</li> <li>• La vis de drainage pour l'eau condensée présente des fuites;</li> <li>• Segments et cylindre endommagés;</li> </ul>	<ul style="list-style-type: none"> <li>• Nettoyer ou remplacer;</li> <li>• Vérifier et réparer les valves;</li> <li>• Vérifier et réparer;</li> <li>• Remplacer les joints endommagés;</li> <li>• Serrer la vis manuellement; Vérifier le joint de la vis et, si nécessaire, le remplacer;</li> <li>• Réparer ou remplacer;</li> </ul>
<p><b>Le moteur s'arrête soudainement:</b></p> <ul style="list-style-type: none"> <li>• Les pièces mobiles sont endommagées par l'absence ou le faible niveau d'huile dans la pompe de compression;</li> <li>• Les pièces mobiles sont endommagées ou bloquées;</li> </ul>	<ul style="list-style-type: none"> <li>• Vérifier l'état des pièces mobiles et les remplacer si nécessaire;</li> <li>• Réparez ou remplacez les pièces endommagées;</li> </ul>
<p><b>Le compresseur s'arrête et la protection thermique se déclenche:</b></p> <ul style="list-style-type: none"> <li>• Surchauffe du moteur;</li> <li>• Il existe des blocages ou des dommages dans les pièces en rotation qui provoquent le réchauffement du moteur;</li> </ul>	<ul style="list-style-type: none"> <li>• Laissez le compresseur refroidir, appuyez sur le bouton de déclenchement de la protection thermique et redémarrez le compresseur;</li> <li>• Déverrouillez ou remplacez les pièces, appuyez sur le bouton de déclenchement de la protection thermique et redémarrez le compresseur;</li> </ul>
<p><b>Le compresseur fonctionne, la pression est indiquée sur le manomètre, mais les outils ne fonctionnent pas:</b></p> <ul style="list-style-type: none"> <li>• Raccord du tuyau d'air comprimé avec des fuites;</li> <li>• Raccord rapide avec des fuites;</li> <li>• La pression définie dans le régulateur de pression est trop faible;</li> </ul>	<ul style="list-style-type: none"> <li>• Vérifier le tuyau d'air comprimé et les outils. Remplacez-les, si nécessaire.</li> <li>• Vérifier le raccord rapide et le remplacer, si nécessaire;</li> <li>• Augmenter la pression dans le régulateur de pression;</li> </ul>
<p><b>Consommation excessive d'huile:</b></p> <ul style="list-style-type: none"> <li>• Niveau d'huile trop élevé;</li> <li>• Segment ou cylindre endommagé;</li> </ul>	<ul style="list-style-type: none"> <li>• Vérifier et ajuster le niveau d'huile;</li> <li>• Réparer ou remplacer;</li> </ul>
<p><b>Bruit ou vibrations anormales:</b></p> <ul style="list-style-type: none"> <li>• Pièces ou accessoires de connexion desserrés;</li> <li>• Corps étrangers à l'intérieur du moteur;</li> <li>• Joints endommagés;</li> <li>• Pièces mobiles endommagées;</li> </ul>	<ul style="list-style-type: none"> <li>• Vérifier et resserrer;</li> <li>• Vérifier et nettoyer;</li> <li>• Remplacer les joints endommagés;</li> <li>• Réparer ou remplacer;</li> </ul>

**Le compresseur démarre régulièrement en raison de la perte de pression dans la cuve, sans outil fixé ou débit du réseau de distribution:**

- Perte d'air à travers les connexions;

- Charger le compresseur jusqu'à ce qu'il atteigne la pression maximale et puis arrêter le compresseur. Si les fuites d'air ne sont pas audibles, répandez de l'eau avec du détergent sur toutes les connexions. Les fuites d'air seront mises en évidence par la formation de bulles d'air. Serrez les connexions où il y a formation de bulles. Si le problème continue, consultez votre service d'assistance technique.

## 10. CERTIFICAT DE GARANTIE



La garantie de cet appareil est de deux ans, à partir de la date d'achat. Vous devrez, pourtant, garder la preuve de l'achat durant cette période de temps. La garantie englobe n'importe quel défaut de fabrication, du matériel ou du fonctionnement, ainsi que les pièces de rechange et les travaux nécessaires à sa récupération.

Sont exclues de la garantie la mauvaise utilisation du produit,

les éventuelles réparations réalisées par des personnes non autorisées (en dehors de l'assistance de la marque VITO), ainsi que n'importe quel dommage causé par l'utilisation de l'appareil.

## 11. DESCRIPTION DES COMPOSANTS



Nous déclarons sous notre exclusive responsabilité que le produit répond aux normes ou documents de normalisation suivantes: EN ISO 12100:2010, EN 1012-1:2010, EN 60204-1:2006+A1:2009+AC:2010, EN 61000-6-1:2007, EN 61000-6-3:2007+A1:2011+AC:2012, EN 61000-3-2:2014, EN 61000-3-3:2013, EN 62321:2009, EN 50581:2012, selon les déterminations des directives:

2014/30/UE - Directive sur la compatibilité électromagnétique;

2014/35/EU - Directive de basse tension;

2006/42/EC - Directive machines;

2011/65/EU - Directive RoHS;

2000/14/CE

- Niveau de puissance mesuré : LpA: 73,7 dB(A);

- Niveau de puissance acoustique garanti : LwA: 83 dB(A).

S. João de Ver, 23 Novembre 2020

Central Lobão S. A.

Responsable du Processus Technique

Hugo Santos



## DECLARAÇÃO UE DE CONFORMIDADE

**CENTRAL LOBÃO S.A.**  
RUA DA GÂNDARA, 664  
4520-606 S. JOÃO DE VER VFR

Declara para os devidos efeitos que o artigo a seguir descrito:

DESCRIÇÃO	CÓDIGO
COMPRESSOR 300 COM CORREIAS TRIFÁSICO 10BAR	VICOC300B

Está de acordo com as seguintes normas ou documentos normativos: EN ISO 12100:2010, EN 1012-1:2010, EN 60204-1:2006+A1:2009+AC:2010, EN 61000-6-1:2007, EN 61000-6-3:2007+A1:2011+AC:2012, EN 61000-3-2:2014, EN 61000-3-3:2013, EN 62321:2009, EN 50581:2012 conforme as directivas:

**Directiva 2014/30/EU** – Directiva de Compatibilidade Eletromagnética

**Directiva 2014/35/EU** - Directiva de Baixa Tensão

**Directiva 2006/42/EC** - Directiva Máquinas

**Directiva 2011/65/EU** - Directiva RoHS

**Directiva 2000/14/EC** -

Nível de potência acústica medida:  $L_{pA}$  **73,7** dB(A)

Nível de potência acústica garantida:  $L_{WA}$  **83** dB(A)

S. João de Ver, 23 de Novembro de 2020

Central Lobão S.A.



O Técnico Responsável

**Hugo Santos**





**VITO** PRO-POWER

---

RUA DA GÂNDARA, 664  
4520-606 S. JOÃO DE VER  
STA. MARIA DA FEIRA - PORTUGAL

MI\_VICOC300B\_REV00\_NOV20

---