

FICHA TÉCNICA

CONTROLO DE ILUMINAÇÃO

INTERRUPTOR CREPUSCULAR

Ref.^a

ASFSX6

APRESENTAÇÃO

O interruptor crepuscular da ASLO adota uma boa sensibilidade de deteção e de circuitos integrados. Reúne automatismo, conveniência, segurança, economia de energia e funções práticas. Utiliza a energia infravermelha do ser humano como fonte de comando do sinal e pode começar a carga de uma só vez, quando se entra no campo de deteção. Pode identificar automaticamente o dia e a noite. É fácil de instalar e amplamente utilizado.

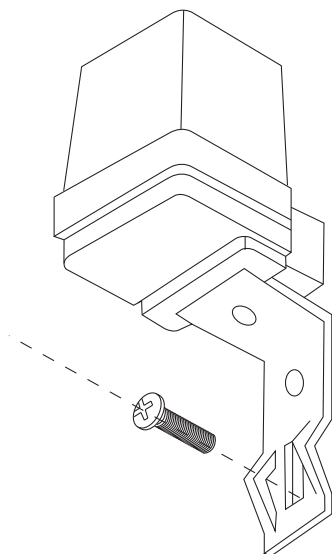

DADOS TÉCNICOS

Dados elétricos

Tensão nominal (V)	230
Frequência (Hz)	50 – 60
Tipo de corrente	AC
Corrente nominal (A)	6

Materiais

Corpo	Plástico
-------	----------

Cor

Corpo	Branco/ Azul
-------	--------------

Montagem

Espaço	Interior / Exterior
--------	---------------------

Características

Luz ambiente (LUX)	<5-15
--------------------	-------

Esquema de ligação

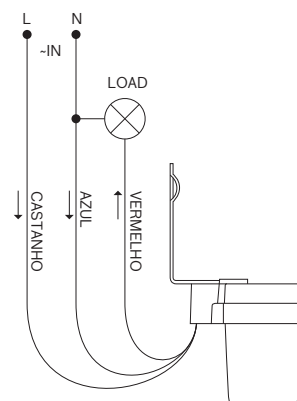

FICHA TÉCNICA

Dimensões e peso

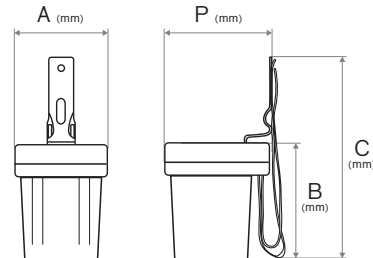

Largura A (mm)	36
Altura 1 B (mm)	46
Altura 2 C (mm)	90
Profundidade P (mm)	44
Peso (Kg)	0,08

Normas e certificações

Tipo proteção (IP)	44
Classe de isolamento	II
Normas	CE / RoHS

DADOS LOGÍSTICOS

Código (EAN)

Ref. ^a ASFSX6	5604612021825
--------------------------	---------------

Descrição

Interruptor Crepuscular

Caixa

Nº peças por caixa



1



100