

FICHA TÉCNICA

S224 - QUADRO SALIENTE SÉRIE S

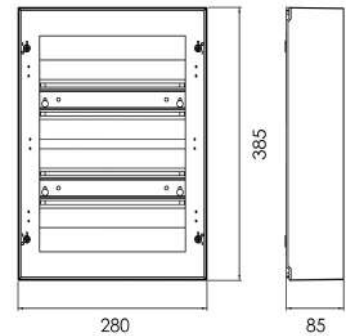

- 2 Filas
- 24 Módulos
- Inclui suporte ligador SL16N16T



Dim. em mm

- Segundo EN 61439-3
- IP40/ IK07
- Fabricados em termoplástico. Cor branco RAL 9010
- Instalação de equipamentos em calha (35mm) EN50022
- Equipamento com ligador T/N fixados em suporte de material auto-extinguível
- Características mecânicas: em material isolante tipo poliestireno
- Duplo isolamento - Classe II
- Tensão de isolamento: 400V. Tensão nominal AC 230/400V
- Humidade máxima: (50%HR a + 40C)
- Ligadores rápidos FIXCONNECT opcionalmente

Informação adicional:

- Entradas métricas pré-marcadas para a entrada de cabos ou calha técnica
- Parafuso de 1/4 volta que permite um aperto rápido e seguro da tampa ao quadro
- Amplo espaço para electrificação
- Possibilidade de selagem
- Zona de ancoragem para fixar os cabos

Acessórios:

- SFC12: Suporte e 2 ligadores rápidos FIXCONNECT 15N+15T
- SFC24: Suporte e 2 ligadores rápidos FIXCONNECT 30N+30T