

ES0520 - MONITOR VIDEOPORTEIRO

MANUAL DE UTILIZADOR

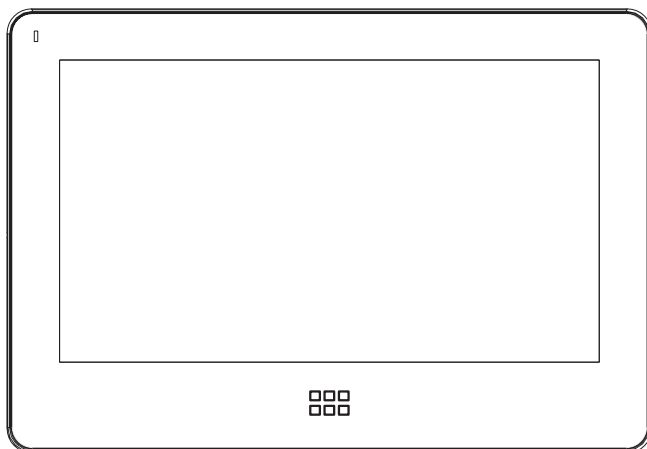

Obrigado por adquirir os nossos produtos.

A empresa não se responsabiliza por qualquer acidente de segurança causado por operação anormal do produto.

Leia atentamente este manual de utilizador (em particular, as precauções de segurança) antes de usar este produto.

Índice

Aviso e cuidado	1
A função e o nome de cada parte	3
Recursos e função principal	4
Conteúdo da embalagem	4
Layout do Sistema	5
Diagrama de ligações	6
Método de instalação	8
Especificações do cabo	9
Guia de operação	10
Atendimento de chamadas recebidas	10
Ajuste do volume de conversação	11
Ajuste de brilho / cor / contraste	11
Monitorize campanhas ou câmaras de CCTV	11
Chamada interna entre monitores	12
Função de transmissão	12
Monitorar escuta	12
Captura de imagem	13
Função DVR	13
Gravação manual de vídeo	14
Mensagem de saída automática	14
Mensagem de áudio familiar	14

Mude a mensagem de atenção para função de atendimento automático	15
Despertador e calendário eletrônico	17
Visualize arquivos de foto, vídeo, DVR e multimídia	17
Exclua um único arquivo ou pasta	19
Transferir chamada de visitante para o telefone (módulo de telefone)	19
Menu principal do sistema	20
Configurações do sistema	21
Parâmetros de captura de imagem / gravação de vídeo / DVR	27
Especificações	28

Avisos e Precauções de segurança

Certifique-se de que segue as instruções para evitar qualquer perigo ou dano de equipamento.



Atenção

Pode provocar morte ou ferimento grave.



Indica proibição.



Indica Não desmontar.



Indica proibição de contacto.



Indica o que fazer e não fazer.



Indica que a ficha deve ser retirada da tomada.

Atenção

<p style="text-align: right;">NÃO</p>	<p style="text-align: right;">NÃO</p>	<p style="text-align: right;">NÃO</p>
<p>Não colocar as fichas nas tomadas simultaneamente. Pode gerar subida anormal de calor ou causar incêndio.</p>	<p>Em funcionamento não ligar a outros dispositivos. Pode causar avarias.</p>	<p>Não dobre o cabo de alimentação com força nem coloque objetos pesados em cima. Pode causar incêndio.</p>
<p style="text-align: right;">NÃO</p>	<p style="text-align: right;">NÃO</p>	<p style="text-align: right;">NÃO</p>
<p>Não use água, diluente ou detergente de lavar produtos oleosos para limpar o monitor. Certifique-se de limpar o monitor com um pano seco para evitar avarias ou choques elétricos.</p>	<p>Não instale o equipamento num local com humidade. Pode causar choque eléctrico ou incêndio.</p>	<p>Não force o cabo ao retirar da tomada. Se o cabo for danificado, pode causar incêndio ou choque eléctrico.</p>
<p style="text-align: right;">⚠</p>	<p style="text-align: right;">⚠</p>	<p style="text-align: right;">⚠</p>
<p>Não colocar a ficha na tomada com as mãos molhadas. Pode sofrer choque eléctrico.</p>	<p>Não desmontar, reparar ou alterar o produto. Pode causar incêndio, choque eléctrico ou ferimento devido a má utilização do equipamento.</p>	<p>Não utilizar disjuntor AC. Pode provocar choque eléctrico.</p>



Cuidado

Pode provocar avaria no produto ou ferimentos.



Indica proibição.



Indica Não desmontar.



Indica proibição de contacto.











Indica o que fazer e não fazer.



Indica que a ficha deve ser retirada da tomada.

CUIDADO

 <p>NÃO</p>	 <p>NÃO</p>	 <p>NÃO</p>
<p>Se os orifícios da tomada são maiores que o normal, não ligar a ficha. Pode provocar choque elétrico ou incêndio,</p>	<p>Certifique-se de que não existem poeiras ou substâncias estranhas no produto.</p>	<p>Certifique-se de evitar que substâncias estranhas entrem no produto. Pode provocar danos ou avarias.</p>
 <p>!</p>	 <p>NÃO</p>	 <p>!</p>
<p>Não coloque objetos pesados sobre o produto. Pode causar danos ou avarias,</p>	<p>Não desmonte o produto.</p>	<p>Evite instalar o produto em locais onde fique sujeito a raios solares diretos ou próximo de equipamentos de aquecimento.</p>
 <p>!</p>	 <p>!</p>	 <p>!</p>
<p>Instale o produto num local plano e estável. Caso contrário, poderá não funcionar corretamente,</p>	<p>Desligar a ficha de alimentação se o produto não for usado durante um longo período de tempo.</p>	<p>Se o produto gerar sons estranhos, desligue imediatamente a ficha de alimentação e contacte a assistência técnica.</p>

A função e o nome de cada parte

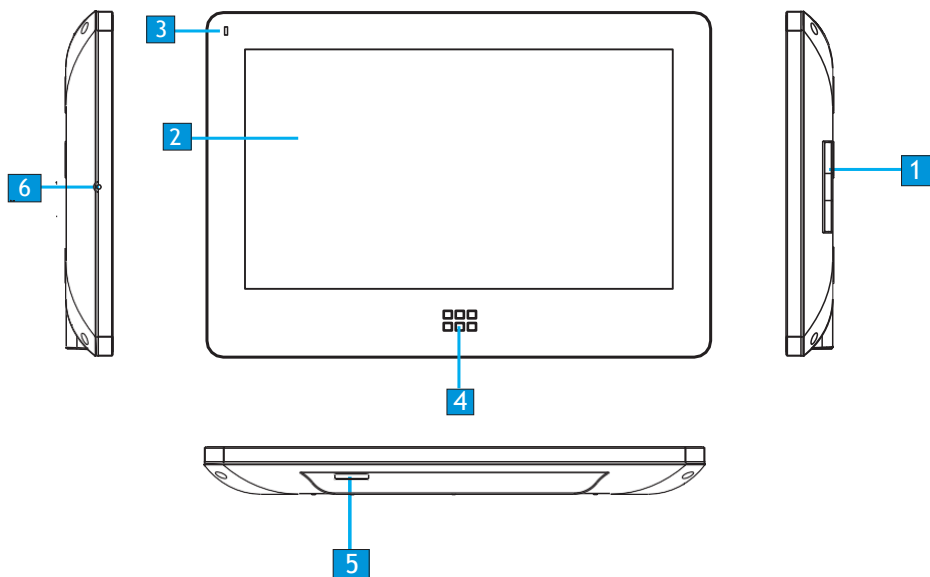

Nº	Item	Descrição da função
1	Alto-falante	
2	LCD	
3	Indicador	Indicador de energia
4	Botão principal	Entrar no menu principal do sistema
5	Espaço para cartão micro SD	
6	Microfone	

Características e função principal

1. Características

- LCD digital colorido de 7 ", alta definição
- Ecrã sensível ao toque
- Design mãos livres, intercomunicador com voz clara
- Interface amigável multi-idioma opcional
- 8 tons de toque polifónicos
- Fácil de operar

2. Função principal

- Bloqueio
- Transferir chamada
- Função "Não perturbar"
- Função transmissão
- Monitorar áudio
- Função DVR simples deteção de movimento
- Gravar mensagem
- Despertador e calendário
- Gravação de vídeo e áudio
- Função multimídia: moldura, reprodução de música, brilho, contraste, volume e cor ajustável
- Monitorização de campainha ou câmara CCTV
- Faça chamadas internas para outros monitores

Conteúdo da embalagem

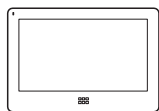

Monitor



Manual de utilizador

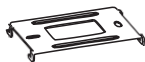

Suporte



2 Buchas



Dessecante



2 Parafusos
M3.5*30



Conector de 5
pinos (vermelho /
azul / amarelo /
branco / castanho)



2 Conectores de 4
pinos (vermelho /
azul / amarelo /
branco)



Conector de 4
pinos (branco /
azul / branco /
azul)



Adaptador

Layout do sistema

1. O painel da campainha de conexão da porta 2

O sistema pode suportar no máximo 1 monitor principal, 3 sub monitores, 2 painéis de portas e 8 câmeras CCTV.

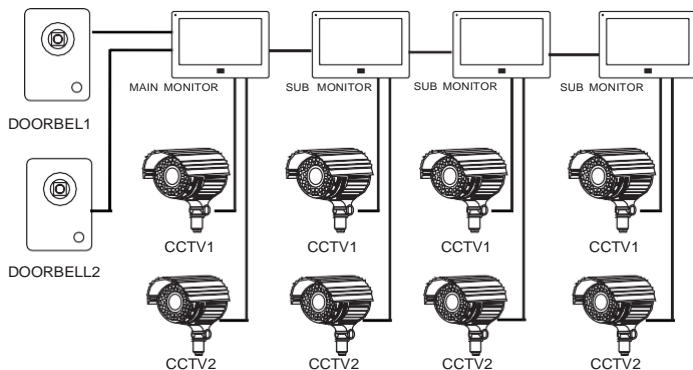

2. A porta 2 conecta a câmara CCTV

O sistema pode suportar no máximo 1 monitor principal, 1 painéis de porta, 9 câmaras CCTV e 3 sub monitores.

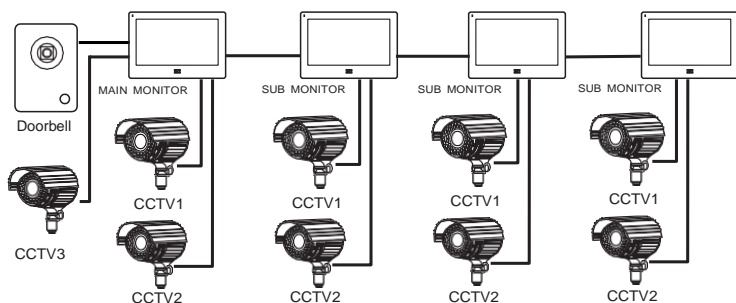

Nota: Com base no uso real, consulte P24 definir o estado da porta.

Esquema de ligações

Solução 1

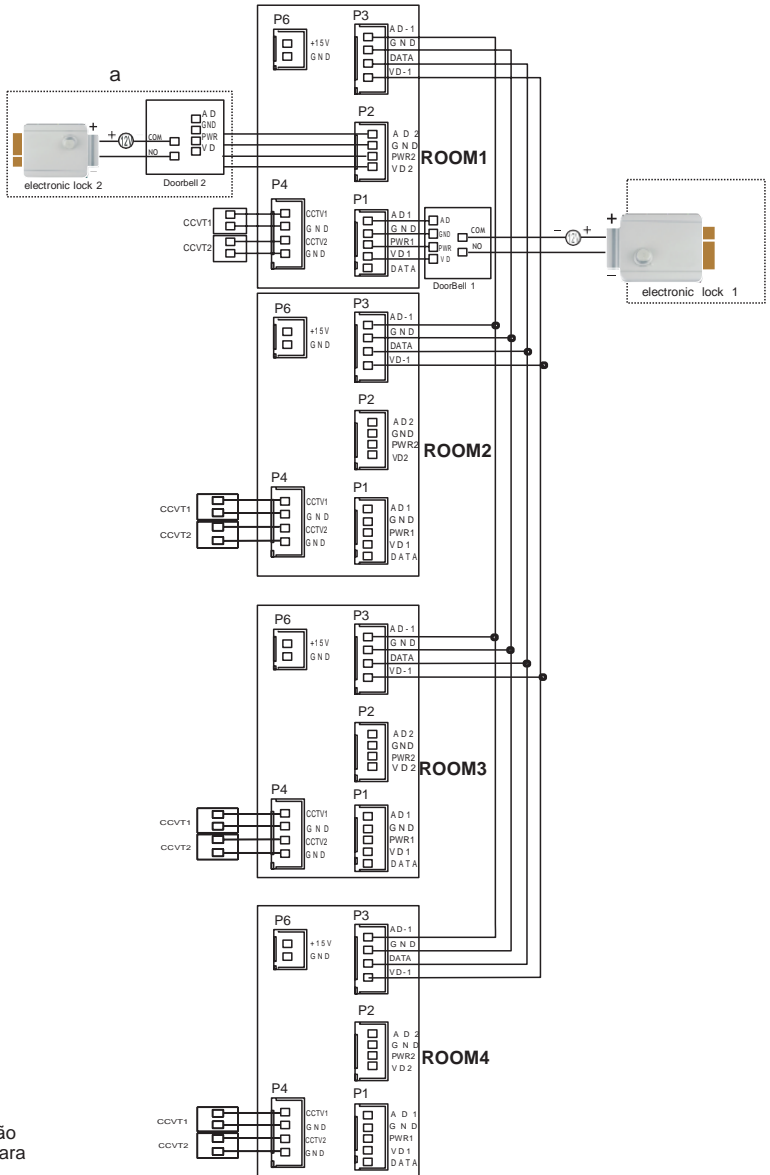

AD: Audio
 VD: Video
 PWR: Alimentação
 GND: Massa
 DATA: Comunicação
 CCTV: CCTV camera

Nota: (a) Ligação de desbloqueio do painel da porta: fechadura eletrônica 2 + fonte de alimentação externa.

Esquema de ligações

Solução2

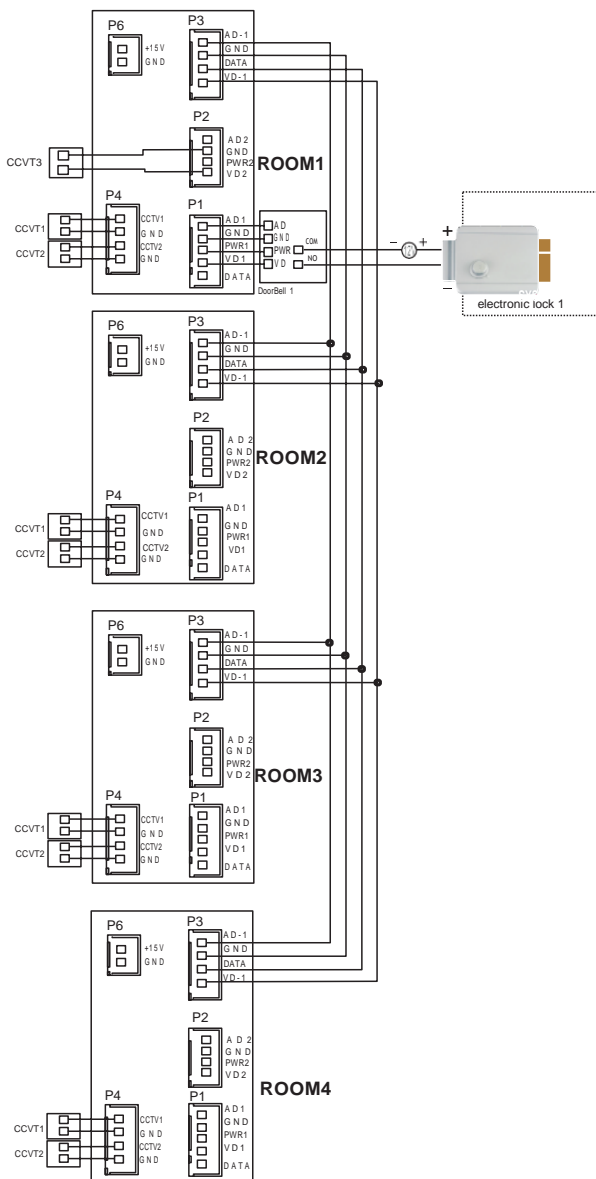

Método de instalação

1. Consulte o diagrama de ligações relevante do sistema que escolheu e certifique-se de ter o cabo correto.
2. Determine a posição de instalação do monitor: sugerir instalação em 1,5 ~ 1,6 metros;
3. Certifique-se de que não haja nenhuma conexão de alimentação antes de terminar a instalação
4. Remova o suporte da parte traseira do monitor.
5. Instale o suporte na parede.
6. Conecte os cabos de acordo com o diagrama de fiação indicado.
7. Fixe o monitor no suporte.
8. Conecte a alimentação quando a campainha estiver instalada.

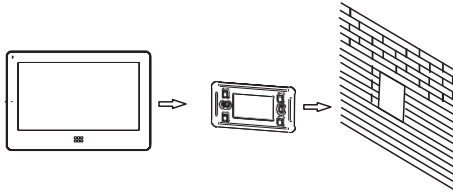

Especificação do cabo

Nosso sistema tem 1 solução para desbloquear a porta: Desbloquear o sinal da campainha (o fio de blindagem do cabo precisa ser aterrado)

Quando o sinal da campainha, a especificação do cabo é:

- A distância entre o monitor e a estação externa é inferior a 30 metros, o cabo RVV 4 * 0,3 mm² está disponível;

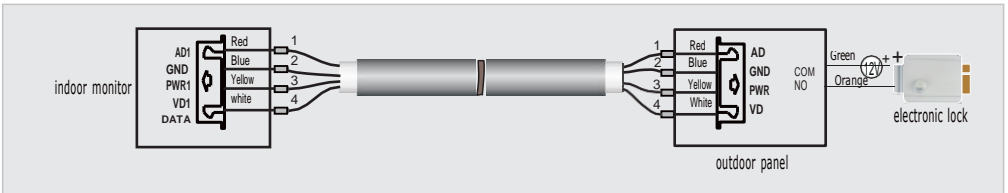

- Distância superior a 30 metros, escolha o cabo profissional SYV-75-3 + RVV 2x0,5mm² (recomendado);

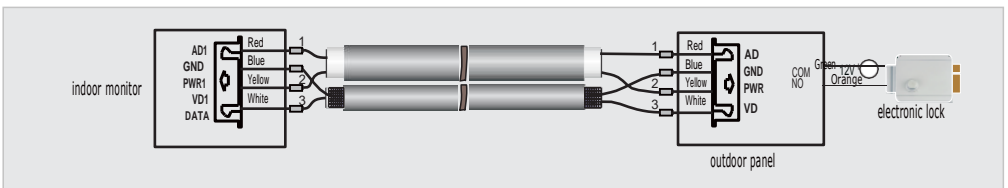







Guia de operação



O sistema oferece suporte a cinco tipos de ação:

1. **Clique:** Na interface de gestão de multimídia, clique em qualquer lugar em branco para exibir o menu de operação relacionado. Clique novamente para ocultar o menu.
2. **Slide esquerdo:** Pode voltar ao último menu / Exibir a última imagem.
3. **Slide direito:** Oculta o menu na interface multimídia / Exibir a próxima imagem.
4. **Slide para cima:** Nas configurações do sistema, sobe o slide para a próxima página.
5. **Slide para baixo:** Nas configurações do sistema, deslize para a última página.

Quando o monitor está a responder ou monitorizar, o menu abaixo será mostrado à direita do ecrã.

Descrição de ícones	 Responder	 Desligar	 Ligar/Transferir chamada	 Visualizar imagem	 Função ajuste	 Capturar imagem	 Gravação o vídeo	Desbloquear
---------------------	---	--	--	---	---	---	--	-------------

Atendimento de chamada recebida

Quando um visitante pressiona a campainha, todos os monitores internos desta casa tocam simultaneamente e o ecrã exibe CHAMADA RECEBIDA. Clique no ícone  para falar com o visitante. Se pretende abrir a porta para o visitante, clique no ícone , PORTA DESBLOQUEADA aparecerá no ecrã.

1. Se houver outra chamada recebida durante a conversa, **ALGUÉM ESTÁ A VISITAR A PORTA 2** será exibido, clique no botão  o ícone pode mudar para outra visita.

2. Pode transferir a chamada para outros monitores no sistema enquanto fala com o visitante. Se deseja transferir a chamada para outras pessoas, clique no ícone  para transferir a chamada. (Será exibida a mensagem **A TRANSFERIR PARA OUTROS QUARTOS**).







Volume de fala / ajuste

No estado de conversação / intercomunicação. Clique no ícone  para entrar No ecrã de ajuste de volume e, em seguida, clique em ou para ajustar o volume.

Ajuste de brilho / cor / contraste



Quando o ecrã estiver ligado, clique no ícone  para ajustar o volume primeiro, depois clique novamente, para entrar no ecrã de ajuste **BRILHO / COR / CONT..**

Monitorizar campanhas / câmara CCTV

No estado de espera, clique  para entrar no menu principal do sistema e clicar no ícone , pode ver as imagens da campanha / CCTV conectado. Clique no ícone  novamente, para alterar para outros canais de monitor. Ao monitorizar a campanha, clique no ícone  pode mudar para  (ESTADO MUDO). Se o microfone estiver em estado normal, clique no  ícone pode abrir a porta.

Se tiver mais de um monitor (até 4 monitores) em sua casa, pode fazer as operações abaixo.

Chamada interna entre monitores

Se fizer solicitação de intercomunicação para todos os monitores. No estado de espera, clique  para entrar no menu principal do sistema, clique no ícone  para iniciar esta função.



Função de transmissão

Esta função permite que transmita informações para todos os monitores de sua casa.

No estado de espera, clique  para entrar no menu principal do sistema, clique no

ícone , o ecrã mostrará PEDIDO DE TRANSMISSÃO, o monitor nas outras salas irão mostrar a transmissão.

Monitorize o áudio

Para ativar a escuta de outro monitor, clique  para entrar no menu principal do sistema, clique no ícone .

Captura de imagem

1. Captura automática de imagem: Deve ser definido como 1,2 ou 3 nas CONFIGURAÇÕES DO SISTEMA. O sistema pode tirar e salvar fotos automaticamente quando os visitantes fazem chamadas.

2. Captura manual de imagem: Quando o monitor está a responder e monitorizar o estado, clique no ícone para capturar imagens manualmente. As palavras IMAGEM CAPTURADA aparecerão no ecrã.



Função DVR

Função DVR automática: Ative o DVR em CONFIGURAÇÕES DO SISTEMA -> CONFIGURAÇÕES DO DVR para ativar essa função. Pode gravar vídeo de qualquer campanha ou câmara CCTV em seu sistema no horário definido.

Nota:

- (a) O som não é gravado na função DVR.
- (b) Para atuar bem a função DVR, por favor, use o micro SD com capacidade de 8Gb.
- (c) Para obter vídeo de alta qualidade, recomendamos a resolução de 640 * 480.
- (d) Quando a hora de início e a hora de término são definidas com a mesma hora, a função DVR ficará ativa em 24 horas imediatamente e durará para sempre.
- (e) Para obter informações detalhadas sobre a função DVR, consulte a P23,24.



Gravação manual de vídeo

Quando estiver no estado de resposta e monitorização, clique no ícone  para gravar vídeo manualmente. Clique no ícone  novamente para encerrar a gravação.

Mensagem de saída automática

Esta função permite que os visitantes deixem uma mensagem de vídeo para enquanto não há ninguém em casa. Deve ativar a função MENSAGEM DE SAÍDA AUTOMÁTICA nas CONFIGURAÇÕES DO SISTEMA antes de sair de casa. Quando o visitante pressiona o botão de chamada no painel da porta e ninguém atende antes que o tempo da campanha termine, o visitante pode ouvir uma voz "Olá, de momento ninguém está em casa, deixe recado após o sinal "do painel da porta e tenha 20 segundos para deixar recado.

Mensagem de áudio para a família

Pode gravar mensagem de áudio para a sua família. No estado de espera, clique  para ir ao menu principal do sistema, clique no ícone  para entrar no menu de gravação de mensagens conforme Figura 1.



Figura 1

Clique em “RECORD” para iniciar a gravação. Quando a gravação terminar, clique em “STOP” para parar a gravação. Se a mensagem foi gravada com sucesso, clique em “SAIR” para sair do menu de gravação.

Mude a atenção para a função de atendimento automático

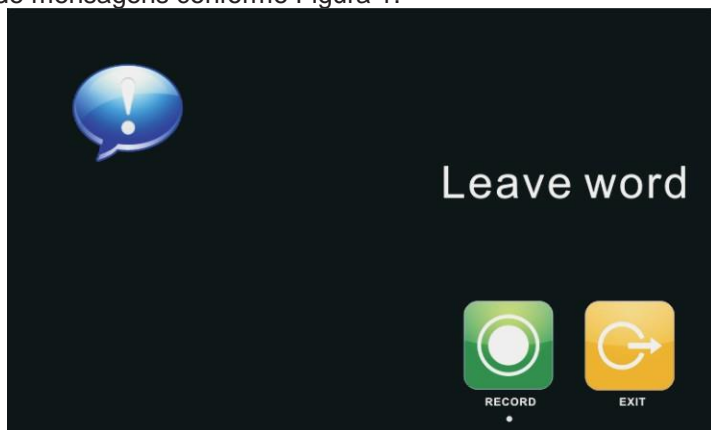

Quando a mensagem SAÍDA AUTOMÁTICA está ligada, se ninguém atender a chamada antes do final do tempo do toque, o visitante ouvirá uma mensagem de atenção de voz: ninguém está em casa no momento, por favor, deixe uma mensagem após o sinal. Se o utilizador quiser mudar esta mensagem de atenção (TOM DE INÍCIO) para seu próprio som, execute as seguintes etapas: Vou ao  menu e gravar uma mensagem de áudio, em seguida, saia do menu  entre no menu como na Figura 2.



Figura 2

Clique para escolher o arquivo de áudio que deseja definir como tom inicial e, em seguida, clique no  ícone (configuração de tom) no menu “CONFIG ATTENTION TONE” conforme Figura 3.

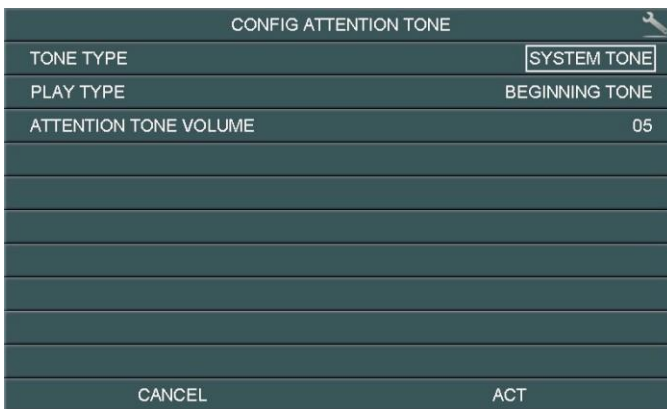

Figure 3

Clique em TONE TYPE para alterar a opção para USER TONE. Em seguida, clique em PLAY TYPE para alterar o valor para BEGINNING TONE. Também pode ajustar o volume do tom de atenção. Se concluiu a operação acima, clique em ACT para confirmar a configuração. Mesma operação para alterar o TOM DE FINALIZAÇÃO.

Despertador e calendário eletrónico

1. Por favor, ative AJUSTE DO RELÓGIO DE ALARME nas CONFIGURAÇÕES DO SISTEMA.
2. Na hora definida, pode desligar o alarme clicando no ícone de campainha no canto esquerdo do ecrã.
3. Quando a Figura 4 for exibida no ecrã, clique no despertador (canto esquerdo) e na hora de exibição (canto direito), pode definir o despertador e o calendário na forma de atalho.
4. Consulte P25.26 para configurações detalhadas.



Figura 4

Ver foto, vídeo, DVR e arquivo multimédia

No modo de espera, pressione  para ir ao menu principal do sistema. Se tiver arquivos não lidos, haverá um número no canto direito do ícone com a cor vermelha, o número é a quantidade de arquivos não lidos. Todos os nomes de arquivos consistem na data e hora em que foram criados, por exemplo: 01-02-2012-02- 11:30:20, significa que os arquivos foram criados em 11h30m20 de 1º de fevereiro de 2012. Portanto, é muito conveniente para saber o tempo de gravação e informar os diferentes arquivos.





1. Ver foto: clique no ícone  para visualizar os arquivos de imagem, clique no nome do arquivo, então pode ver a imagem como na Figura 5.

Figura 5



Clique no ícone  ou  para visualizar as imagens. A imagem mudará automaticamente a cada 5 segundos. Se pretender sair, clique no  o ícone pode voltar ao último menu.

2. Rever o vídeo: clique no ícone  para entrar na lista de vídeos, selecione o arquivo de vídeo para entrar.

Figura 6

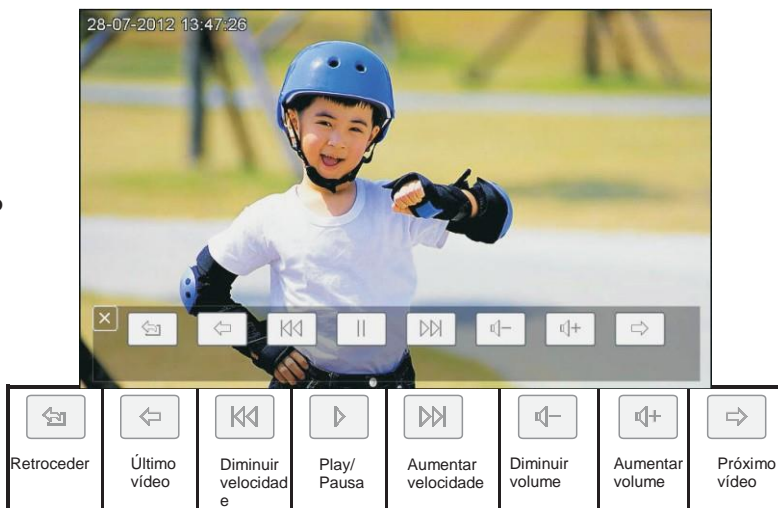

Pode clicar no ícone relacionado para reproduzir o vídeo, clique no ícone para sair.



3.Reproduzir DVR: clique no ícone  para entrar nos arquivos DVR.

4. Ver arquivos multimédia: clique no ícone  para visualizar arquivos multimédia.

Nota: Quando não há nenhum cartão micro SD inserido, pode rever as fotos na memória flash interna, se um cartão micro SD inserido, pode ver as fotos salvas no cartão micro SD.

Excluir um único arquivo ou pasta

Se deseja excluir um arquivo ou pasta, selecione o único arquivo ou pasta na lista e, em seguida, clicar no ícone (Excluir) para entrar no ecrã:





Figura 7





Clique em EXCLUIR para excluir o arquivo ou pasta selecionada.

Nota: Mesma operação para excluir arquivos de imagem, áudio e DVR.

Menu multimédia

Foto	Funções	Notas
	Rever / excluir imagens capturadas.	
	Rever / excluir vídeos gravados.	
	Rever / excluir arquivos DVR gravados.	
	Visualize / exclua as imagens armazenadas no cartão TF. Ouça / exclua os arquivos de música armazenados no cartão TF.	
	Visualize / exclua os arquivos de áudio gravados. Mude os tons de atenção para o próprio som do usuário.	
	Gravar áudios	

2. Menu de atalho

Foto	Funções	Notas
	Calendário	Visor de calendário eletrônico
	Monitorizar campanha	Escolha entrar no estado de monitoramento da campanha
	Transferência de chamadas	Entrar no estado de transferência da chamada
	Transmissão	Transmita para outras pessoas
	Monitoriza o áudio	Entrar no estado de escuta do monitor
	Configurações do sistema	Insira as configurações do sistema

Configurações do sistema

Ao entrar no menu principal do sistema, clique em  para ir ao menu de configurações do sistema conforme a figura 9.10,11.



Figura9



Figura10



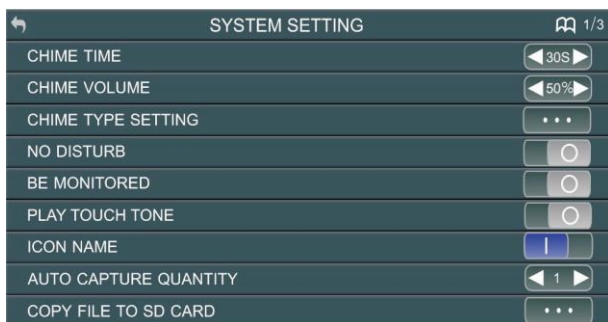



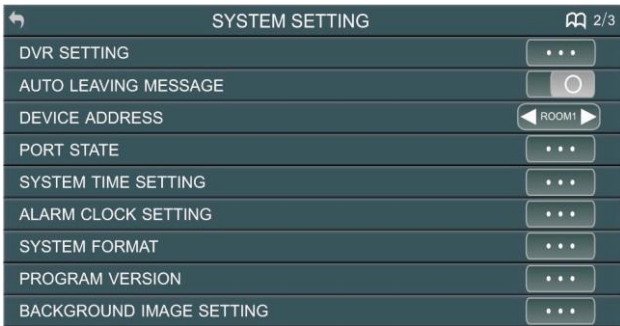



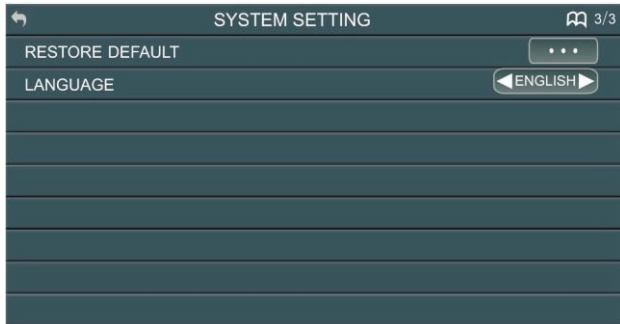





Figura11

Nº	Itens de configuração	Opções	Nota
1-1	TEMPO CAMPAINHA	10S/15S/20S/25S/30S/35S /40S/45S /50S/55S /60S	Tempo de duração da campainha
1-2	VOLUME CAMPAINHA	10~100%	
1-3	CONFIGURAÇÃO TIPO CAMPAINHA	TIPO CAMPAINHA PORTA1	00 - 07
		TIPO CAMPAINHA PORTA2	
		TIPO CAMPAINHA INTERCOM.	
		REPETIÇÃO DE TOQUE	O tom de toque será repetido quando a opção for 
1-4	NÃO PERTURBAR		O monitor interno ficará mudo assim que alguém apertar a campainha / tornar interno chamada / transmissão.
			

Nº	Itens de configuração	Opções	Nota
1-5	SER MONITORIZADO		
			
1.6	TOCAR O TOM		
			
1-7	NOME ÍCONE		Nenhum nome de ícone exibido no ecrã
			Os nomes dos ícones serão exibidos no ecrã
1-8	QUANTIDADE DE AUTO CAPTURA	DESATIVO	Não captura imagens automaticamente
		1	Capturar automaticamente 1 imagem
		2	Capturar automaticamente 2 imagens
		3	Capturar automaticamente 3 imagens
1-9	COPIAR ARQUIVO PARA O CARTÃO SD	CANCELAR	
		COPIAR	
2-1	CONFIGURAÇÃO DE DVR	DVR ATIVO	
		SENSIBILIDADE DE DETECÇÃO DE MOVIMENTO	
		HORA DE INÍCIO	DVR começa a funcionar.
		FIM DO TEMPO	DVR termina de funcionar.
		TAXA DE FRAMES	
		RESOLUÇÃO	
		TEMPO PROTEÇÃO DE ECRÃ	
LOCAL DE REGISTRO			

Nº	Itens de configuração	Opções	Nota
2-1-1	DVR ATIVO		O DVR começará a funcionar na HORA DE INÍCIO.
			
2-1-2	SENSIBILIDADE DE DETECÇÃO DE MOVIMENTO		Significa se a deteção de movimento é inicial ou sensibilidade
		BAIXO	
		NORMAL	
		ALTO	
2-1-3	HORA DE INÍCIO	HORA:MINUTO	
2-1-4	FIM DO TEMPO	HORA:MINUTO	.
2-1-5	TAXA DE FRAMES	1/2/5/10 FRAME/S	Relacionado com a capacidade do cartão micro SD
2-1-6	RESOLUÇÃO	320*240	Relacionado com a capacidade do cartão micro SD
		640*480	
2-1-7	LOCAL DE REGISTRO	PORTA1	
		PORTA2 (opcional)	
		CCTV1 (opcional)	
		CCTV2 (opcional)	
2-1-8	TEMPO PROTEÇÃO DE ECRÃ	NUNCA/ 01/02/03/04/ 05/10/15/20/25/30/35 /40/45/50/55/60MIN	O ecrã será desligado quando o tempo definido para o protetor de tela chegar.
2-2	MENSAGEM DE SAÍDA AUTOMÁTICA		
			
2-3	ENDEREÇO DO DISPOSITIVO	QUARTO1/2/3/4	A opção ficará vermelha se dois monitores definirem o mesmo endereço
2-4	ESTADO DO PORTO	PORTA 2 ESTADO	
		PORTA 2/CCTV3	
		CCTV1	
		CCTV2	

Nº	Itens de configuração	Opções	Nota
2-5	DEFINIÇÃO DE TEMPO DO SISTEMA	DATA: DIA-MÊS -ANO TEMPO: HORA:MINUTO:SEGUNDO	
2-6	AJUSTE DO RELÓGIO DE ALARME	DESPERTADOR 1 DESPERTADOR 2 DESPERTADOR 3 DESPERTADOR 4 DESPERTADOR 5 DESPERTADOR 6 TIPO DE CARREGAMENTO DE DESPERTADOR	1. Cada despertador pode ser definido separadamente. 2. Desde o tempo definido, ele irá alarmar a cada 50 segundos até que desligue o despertador pressionando a tecla menu 00 - 07
2-6-1	DEFINIR O RELÓGIO DE ALARME 1/2/3/4/5	ESTADO TIPO DE CICLO WEEK SELECT TEMPO DATA	  4 tipos disponíveis: ÚNICA / SEMANA / MÊS / ANO Válido apenas no tipo semana.
2-6-1-1	ESTADO	 	O alarme irá disparar na hora definida.

Nº	Itens de configuração	Opções	Nota
2-6-1-2	TIPO DE CICLO	SINGULAR	
		SEMANA	
		MÊS	
		ANO	
2-6-1-3	SELEÇÃO SEMANA	DOMINGO	Pode definir o estado de cada dia como ativo / desativo para criar um grupo de alarme que goste.
		SEGUNDA	
		TERÇA	
		QUARTA	
		QUINTA	
		SEXTA	
		SÁBADO	
2-6-1-4	TIMPO	HORA:MINUTO	
2-6-1-5	DATA	ANO-MÊS-DIA	Em tipo SINGULAR, ANO, MÊS e DIA são todos válidos; em Tipo de semana, todas as opções são inválidas; no Tipo de mês, apenas DIA é válido; no tipo de ano, apenas MÊS e DIA é válido.
2-7	FORMATO DO SISTEMA	FLASH DE FORMATO	
		FORMATAR CARTÃO SD	
2-8	VERSÃO DO PROGRAMA		
2-9	CONFIGURAÇÃO DE IMAGEM DE FUNDO	IMAGEM1; COR1/2/3/4/5/6/7	
3-1	RESTAURAR PADRÃO	CANCELAR	
		RESTAURAR	
3-2	LINGUAGEM		

Parâmetros de captura de imagem, gravação de vídeo e DVR

Função de captura de imagem

Local de armazenamento	Relação de resolução	Quantidade de fotos
Flash interno	320*240	Mais de 64 pcs
Cartão micro SD externo	640*480	Depende da capacidade do cartão micro SD

Função de gravação de vídeo

Capacidade do cartão micro SD	Relação de resolução	Taxa de frames
1Gb	320*240	2
2Gb	320*240	5
4Gb	320*240	10
>=8Gb	640*480	10

Função DVR

Capacidade do cartão micro SD	Relação de resolução	Taxa de frames	Tempo contínuo de gravação de vídeo
<2Gb	Sem função DVR		
2Gb	320*240	1	Mais de 24 horas
4Gb	320*240	1, 2, 5	Ao definir a taxa de quadros para 1, mais de 48 horas
8Gb	320*240	1, 2, 5, 10	Ao definir a taxa de quadros para 1, mais de 96 horas
>=16Gb	320*240 or 640*480	1, 2, 5, 10	Ao definir a taxa de quadros para 1 e resolução de 320x240, mais de 192 horas

Nota: (a) O tempo de gravação de vídeo deve ser diferente quando o conteúdo da gravação é diferente. (Na pior situação, um cartão 2Gb pode gravar imagens de proporção de resolução 320 * 240 a 1 quadro por segundo durante 28 horas; Na melhor situação, o tempo de gravação pode ser superior a 72 horas.)

(b) Se os utilizadores gravarem o tom do sistema em seu próprio idioma, sugerimos que o tempo de duração seja inferior a 20 segundos, caso contrário, quando o sistema formatar o cartão micro SD, os arquivos serão excluídos.

Especificações

Nº	Item	Descrição
1	Fonte de energia	DC15V
2	Consumo de energia	9W(Max), 1W(Standby)
3	Temperatura de operação	0C° a + 50C°
4	Humidade de operação	0% a 95%
5	Painel de ecrã	7 polegadas
6	Função de intercomunicação	Mãos livres
7	Conexão	4 fios
8	Dimensões	185mm*127.5mm*18mm
9	Peso	385g

Os parâmetros do produto estão sujeitos a alterações sem prévio aviso.