

FR - Répéteur Wi-Fi  
IT - Ripetitore Wi-Fi  
ES - Repetidor WiFi  
PT - Repetidor WiFi



**METRONIC**

[www.metronic.com](http://www.metronic.com)



Nous vous remercions d'avoir choisi le répéteur WiFi METRONIC et sommes persuadés qu'il vous donnera entière satisfaction. Cette notice vous permettra d'installer votre appareil en mode répéteur ou éventuellement en mode point d'accès.

## Assistance technique :

**0 892 350 315**

Service 0,35 € / min  
+ prix appel



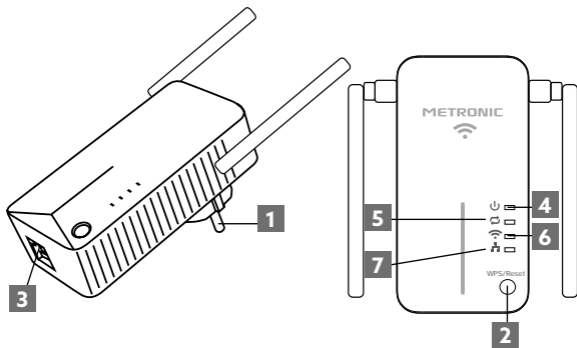

*du lundi au vendredi de 9h à 12h / 14h à 18h*

Vous pouvez également nous envoyer un courrier électronique à l'adresse suivante : **hotline@metronic.com**

## 2 - Description du répéteur



- |   |  |
|---|--|
| 1 | Prise électrique   |
| 2 | Bouton de réinitialisation (reset) et WPS                                    |
| 3 | Port Ethernet (RJ45)   |
| 4 | 🔌 Témoin marche / arrêt  |
| 5 | ↻ Témoin répéteur : permet de connaître l'état de la fonction répéteur.      |
| 6 | 📶 Témoin WiFi : indique l'état du WiFi du répéteur                           |
| 7 | 🏠 Témoin Ethernet : indique que le répéteur est câblé à un autre équipement. |

Voyant	État	Indication
	Fixe	Le répéteur est allumé.
	Eteint	Le répéteur n'est pas branché sur le secteur.
	Clignotant	Connexion WPS en cours.
	Fixe	Le répéteur a établi une connexion avec la box Internet dont il étend le signal WiFi.
	Eteint	Le répéteur n'est pas connecté au WiFi de la box Internet.
	Fixe	La fonction WIFI est activée.
	Eteint	La fonction WIFI est désactivée
	Fixe	Un périphérique est connecté au répéteur via le port Ethernet.
	Eteint	Aucun périphérique n'est connecté au répéteur via le port Ethernet.

### 3- Configuration du répéteur

La configuration du répéteur peut se faire à partir d'une tablette, d'un smartphone ou d'un ordinateur.

- Branchez le répéteur WiFi sur le secteur, à proximité de la box Internet
- Connectez-vous à partir de votre téléphone, tablette ou ordinateur au réseau WiFi du répéteur : **Metronic\_RE**.

*Note : si le réseau Metronic\_RE ne s'affiche dans la liste des WiFi disponibles, veuillez d'abord procéder à une réinitialisation du répéteur paragraphe 6 - page 11.*



- Ouvrez votre navigateur Internet de votre téléphone (tablette ou ordinateur) et tapez **http://192.168.1.200** dans la barre d'adresse pour accéder au menu de configuration du répéteur.

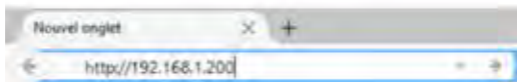

- Une page internet va s'afficher, vous demandant de vous identifier. Si la page d'identification ne s'affiche pas, veuillez recharger ou rafraîchir la page.
- Veuillez sélectionner d'abord la langue, puis entrez «**admin**» sur la ligne **mot de passe**. Cliquez ensuite sur **Connexion**.



- Le page principale du menu de répéteur s'affiche, si vous voulez utiliser l'appareil en mode répéteur, laissez cochée la case «**Répéteur**» et cliquez sur **Suivant** :

- La page demande de sélectionner le réseau que vous souhaitez répéter, cliquez sur le bouton «**Rechercher**» (1) au bas de la page afin de rechercher les réseaux WiFi disponibles et sélectionnez le réseau WiFi à répéter (ex : celui de la box Internet) et saisissez sa «**Clé de sécurité**» (2) avant de cliquer sur **Suivant** :

- Dans la page suivante, vous devez définir le nom du réseau WiFi diffusé par le répéteur. Vous pouvez choisir de créer un nouveau réseau WiFi ou de faire une copie du réseau original. Pour faire une copie du réseau original, cliquez sur «**Copie de l'original**» au bas de l'écran, puis cliquez sur **Suivant** :





- Cliquez ensuite sur **Enregistrer** pour sauvegarder les paramètres.

Le répéteur va redémarrer, puis se connecter à votre box Internet pour en répéter le signal, le voyant  s'allume et reste allumé. Si la connexion échoue, le répéteur redémarre, mais le voyant s'éteint au bout de quelques secondes. Il est alors nécessaire de réinitialiser le répéteur et de recommencer la procédure en s'assurant d'utiliser le mot de passe correspondant au réseau WiFi sélectionné et que le répéteur est suffisamment proche de la box Internet. Si la connexion échoue, c'est parce que le mot de passe est erroné ou que le répéteur est trop loin de la box.



## 4 - Mise en œuvre rapide (avec WPS)

Pour configurer rapidement le répéteur grâce à la fonction WPS, il est nécessaire d'avoir la fonction « WPS » sur votre box Internet. Commencez par brancher l'appareil sur une prise secteur, puis appuyez pendant 2 à 3 secondes sur le bouton WPS/Reset. Après quelques secondes, la LED  se met à clignoter. Appuyez ensuite sur le bouton « WPS » de votre box Internet. Après plusieurs secondes, la connexion s'établit et la LED  reste fixe.

## 5 - Configuration en point d'accès

Ce répéteur peut fonctionner comme point d'accès. En mode point d'accès, le répéteur retransmet en WiFi ce qu'il reçoit sur son port Ethernet. Un câble Ethernet (RJ45) est nécessaire.

- Branchez le répéteur WiFi sur le secteur.
- Connectez votre répéteur à votre box avec le câble Ethernet.
- Connectez-vous à partir de votre téléphone, tablette ou ordinateur au réseau WiFi du répéteur : **Metronic\_RE**.

(Note : si le réseau Metronic\_RE ne s'affiche dans la liste des WiFi disponibles, veuillez d'abord procéder à une réinitialisation du répéteur paragraphe 6 - page 11).



- Ouvrez votre navigateur Internet de votre téléphone (tablette ou ordinateur) et tapez **http://192.168.1.200** dans la barre d'adresse pour accéder au menu de configuration du répéteur.

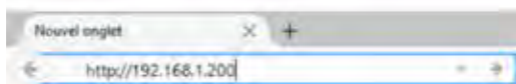

- Une page internet va s'afficher, vous demandant de vous identifier.
- Veuillez sélectionner d'abord la langue, puis entrez «**admin**» dans la ligne **mot de passe** et cliquez sur **Connexion**.



- La page principale du menu de répéteur s'affiche, cochez la case «**Point d'accès**» et cliquez sur «**suivant**» :



- Dans la page suivante, vous devez définir le nom du réseau WiFi diffusé par le point d'accès (**SSID**), activez la **Sécurité** (ex : WPA2 et TKIP&AES) puis définir une clé de sécurité pour vous y connecter. Cliquez ensuite sur suivant.

## Réglages WiFi

Cette section permet de configurer le mode de Réseau WiFi utilisé par le répéteur et sa sécurité. Et même d'activer ou de désactiver un nouveau réseau WiFi ou garder la copie de logiciel. Une fois bien configuré la clé de sécurité WiFi.

SSID: Metronic\_RE

Canal: 11 (2.412GHz) [OK]

Mode: WPA2 - Personnel [OK]



Algorithme WPA: O.AES  TKIP  (TKIP/AES)

Clé de sécurité: 1234567890123456

Retour Enregistrer

- Cliquez ensuite sur **Enregistrer** pour sauvegarder les paramètres.
- Le répéteur va redémarrer en mode point d'accès.

## 6 - Réinitialisation de l'appareil

La réinitialisation met le répéteur dans le même état qu'en sortie d'usine, tous les paramètres sont réinitialisés. Pour effectuer une réinitialisation de l'appareil, pressez le bouton WPS/Reset (environ 15s) jusqu'à ce que les LEDs  et  clignotent trois fois. Vous pouvez ensuite configurer le répéteur à nouveau.

## 7- Questions / Réponses

**Le réseau WiFi du répéteur « Metronic\_RE » ne s'affiche pas dans la liste des réseaux WiFi**

- Le répéteur est sans doute déjà configuré, effectuez une réinitialisation (6-Réinitialisation) pour le reconfigurer.
- Rapprochez-vous du répéteur WiFi

## **Je n'arrive pas à accéder à l'interface de configuration**

- Vérifiez que vous êtes bien connecté au WiFi du répéteur : **Metronic\_RE**.
- Rapprochez-vous du répéteur WiFi.
- Si vous avez déjà configuré le répéteur, effectuer une réinitialisation (6-Réinitialisation) et reconnectez-vous.

## **La LED reste éteinte**

- Assurez-vous que le répéteur WiFi est suffisamment proche de la box Internet pour pouvoir recevoir le WiFi à réémettre.
- Après réinitialisation, vérifiez que vous connectez bien le répéteur au WiFi de votre Box Internet et vérifier bien la saisie du mot de passe (les majuscules et minuscule doivent être respectées)

## **La LED est allumée mais le WiFi ne semble pas étendu**

- Lorsque que vous répétez le signal WiFi de votre box Internet, vous pouvez soit utiliser le nom original de votre box Internet (itinérance), soit créer un nom de réseau différent. Dans le cas de l'itinérance, certains téléphones ne commutent pas automatique sur le réseau le plus fort, dans ce cas, veuillez éteindre et rallumer le WiFi de votre téléphone pour qu'il se connecte au réseau le plus fort. Dans le cas d'un nom de réseau différent, vous devrez changer de réseau manuellement sur votre téléphone.

## **7 - Caractéristique techniques**

WiFi : 802.11 b/g/n

RED WiFi : 2400-2483,5MHz/ 100mW

Port Ethernet : 10/100 Mbps

Alimentation : 230V~50Hz

Conformément aux obligations faites par le respect de la norme EN 60950, nous attirons votre attention sur les éléments de sécurité suivants :

- Il convient de ne pas obstruer les ouvertures d'aération avec des objets tels que journaux, nappes, rideaux, etc. Une distance minimale de 5 cm est requise autour de l'appareil pour assurer une aération suffisante.
- Il convient de ne pas placer sur l'appareil, ou à proximité, des sources de flammes nues telles que des bougies allumées.
- L'appareil ne doit pas être exposé à des égouttements d'eau ou des éclaboussures et de plus, aucun objet rempli de liquide tel que des vases ne doit être placé sur l'appareil.
- Lorsque la prise d'alimentation est utilisée comme dispositif de déconnexion, ce dispositif doit demeurer aisément accessible.



Ce logo signifie qu'il ne faut pas jeter les appareils hors d'usage avec les ordures ménagères. Les substances dangereuses qu'ils sont susceptibles de contenir peuvent nuire à la santé et à l'environnement. Faites reprendre ces appareils par votre distributeur ou utilisez les moyens de collecte sélective mis à votre disposition par votre commune.

**C** Par la présente METRONIC déclare que le répéteur 495432 est conforme aux exigences essentielles et aux autres dispositions pertinentes de la directive 2014/53/EU

Une copie de l'original de la Déclaration de conformité est disponible sur simple demande à l'adresse [hotline@metronic.com](mailto:hotline@metronic.com)

Elle est également disponible sur notre site, depuis la page : [http://www.metronic.com/pages/liste\\_doc.php](http://www.metronic.com/pages/liste_doc.php)

## Introduzione

Vi ringraziamo di aver scelto il ripetitore Wi-Fi METRONIC 495432, che abbiamo realizzato al fine di garantirvi un utilizzo di qualità. Questo manuale d'uso vi permetterà di installare questo articolo come ripetitore o access point.

## Garanzia e Assistenza

Il prodotto è coperto dalla garanzia legale del venditore di 24 mesi per difetti di conformità prevista dagli *articoli 128 e ss. del D.Lgs. n. 206/2005* (Codice del Consumo).

**ATTENZIONE:** La garanzia non è valida senza lo scontrino o la ricevuta fiscale di acquisto.

**Assistenza Tecnica Metronic**

**Telefono: + 02 94 94 36 91 - E-mail: [tecnico@metronic.com](mailto:tecnico@metronic.com)**



- Aprire un browser sul vostro device ed inserire **http://192.168.1.200** nella barra degli indirizzi per accedere al menu di configurazione.

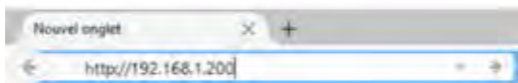

- Si aprirà una pagina Internet nella quale sarà necessario identificarsi. Se questa pagina non dovesse aprirsi provare a fare un “refresh” della stessa.
- Selezionare innanzitutto la lingua desiderata, dopodiché inserire la password **admin**. Cliccare in seguito su **Connessione**.



- Si aprirà la pagina del menu di configurazione. Se si desidera utilizzare il dispositivo come ripetitore lasciare selezionata la casella **Ripetitore** e cliccare su **Avanti**.



- A questo punto si aprirà una nuova pagina. Cliccare su **Scansione (1)** in fondo alla pagina per ricercare le reti Wi-Fi disponibili e selezionare quella che si desidera “ripetere”. Inserire la password del sistema prima di cliccare **Avanti**:







- Nella pagina seguente, inserire un nome per la rete Wi-Fi diffusa dal ripetitore. Potrete scegliere di creare una nuova rete Wi-Fi o copiare la rete esistente. In quest'ultimo caso cliccare sul **Copia dell'originale** in fondo alla pagina e cliccare su **Avanti**:



- Cliccare in seguito su **Registrare** per salvare i parametri inseriti.

Il ripetitore si riavvierà e si collegherà automaticamente alla rete selezionata per ripeterne il segnale. Il led  si accende e resta acceso. Se la connessione non avviene correttamente, il ripetitore si riavvia, ma il led si spegne dopo qualche secondo. In questo caso è necessario re-inizializzare il ripetitore e ricominciare la procedura di configurazione facendo ben attenzione che la password inserita corrisponda a quella della rete Wi-Fi e che il ripetitore sia abbastanza vicino al router.

## 4 - Installazione rapida (tramite WPS)

Per configurare rapidamente il ripetitore grazie alla funzione WPS, è necessario che il router sia dotato di questa funzione. Collegare il ripetitore METRONIC alla rete elettrica e premere il tasto "WPS/Reset" per 2/3 secondi. Dopo qualche istante il led  inizia a lampeggiare. Premere in seguito sul tasto "WPS" del router. Dopo qualche secondo la connessione si attiva ed il led  rimane fisso.

## 5 - Configurazione Access point

Questo ripetitore può funzionare come access point. Se si vuole utilizzare il ripetitore in questa modalità è necessario collegarlo direttamente al router tramite un cavo di rete (RJ45).

- Collegare il ripetitore Wi-Fi alla rete elettrica.
- Collegare il ripetitore al router tramite un cavo RJ45.
- Collegarsi tramite il vostro
- device (tablet, smartphone, computer...) alla rete Wi-Fi del ripetitore: **Metronic\_RE**

Nota: se la rete **Metronic\_RE** non dovesse apparire nella lista dei segnali Wi-Fi disponibili è necessario procedere al reset del ripetitore (vedi paragrafo 6).



- Aprire un browser sul vostro device ed inserire **http://192.168.1.200** nella barra degli indirizzi per accedere al menu di configurazione.

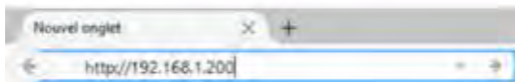

- Si aprirà una pagina Internet nella quale sarà necessario identificarsi.
- Selezionare innanzitutto la lingua desiderata, dopodiché inserire la password **admin**. Cliccare in seguito su **Connessione**.



- Si aprirà la pagina del menu di configurazione, selezionare la casella **Access Point** e cliccare su **Avanti**



- Nella pagina seguente, inserire un nome per la rete Wi-Fi diffusa dall'access point (**SSID**), attivare la **Sicurezza** (es: WPA2 e TKIP&AES) e definire una chiave di sicurezza per connettersi. In seguito cliccare su **Avanti**.



## Réglages WiFi

Cette section permet de charger le nom du réseau WiFi officiel de votre répéteur et de sélectionner le mode de sécurité. Il est également possible d'ajouter un nouveau réseau WiFi ou garder la copie de logiciel. Une fois bien configuré, la clé de sécurité WiFi.

SSID	Metronic_RE
Canal	CH11(Metronic_RE)
Mode de sécurité	WPA2 - Personnel
Apprentissage WPA	<input type="radio"/> OFF <input type="radio"/> ON <input checked="" type="radio"/> (TKIP + TKIP+AES)
Clé de sécurité	OFF(12345678)

- Cliccare in seguito su **Registrazione** per salvare i parametri.
- Il ripetitore si riavvierà e si collegherà automaticamente alla rete selezionata per ripeterne il segnale.

## 6 - Reset del dispositivo

La funzione di reset ripristina le impostazioni di fabbrica del dispositivo: tutti i parametri vengono riportati allo stato iniziale. Per effettuare il reset del ripetitore è sufficiente premere il tasto WPS/Reset per circa 15 secondi fino a che i led  e  lampeggino 3 volte. A questo punto è possibile ricominciare la programmazione da zero.

## 7- Domande / Risposte

**La rete Wi-Fi del ripetitore Metronic\_RE non appare nella lista delle reti Wi-Fi disponibili.**

- Se il ripetitore è già stato configurato, effettuare la procedura di reset del dispositivo.
- Avvicinarsi al router Wi-Fi.

## **Non è possibile accedere all'interfaccia di configurazione.**

- Verificare di essere connessi alla rete Wi-Fi del ripetitore **Metronic\_RE**
- Avvicinarsi al router Wi-Fi
- Se il ripetitore è già stato configurato, effettuare la procedura di reset del dispositivo e riprovare la connessione.

## **Il LED resta spento**

- Assicurarsi di essere abbastanza vicino al router per ricevere il segnale Wi-Fi da ritrasmettere.
- Dopo il reset, verificare che il collegamento al router Wi-Fi funzioni e che la password sia stata correttamente inserita (prestare attenzioni a maiuscole, minuscole, simboli e numeri).

## **Il LED è acceso, ma il segnale non sembra ripetuto**

- Quando il segnale Wi-Fi viene ripetuto è possibile utilizzare sia il nome originale della rete wireless del router che un nuovo nome. Nel primo caso fare attenzione che il device in uso non sia connesso al router Wi-Fi, bensì al ripetitore METRONIC. Per forzare questo passaggio disattivare il Wi-Fi del device ed, in seguito, riattivarlo in modo che si colleghi alla rete più forte.

In caso di un nome di rete modificato è necessario collegare manualmente il device a questa nuova rete Wi-Fi.

## **7 - Caratteristiche**

WiFi : 802.11 b/g/n

Rete WiFi : 2400-2483,5MHz/ 100mW

Porta Ethernet : 10/100 Mbps

Alimentazione : 230V~50Hz

## 8 – Informazioni complementari

Secondo i requisiti della norma EN 60065, prestare particolare attenzione alla seguente guida di sicurezza. Non ostruire le aperture per la ventilazione con oggetti come giornali, vestiti, tende ecc.. Lasciare uno spazio di circa 5cm intorno all'apparecchio per consentire una corretta ventilazione. Non posizionare l'apparecchio vicino a oggetti infiammabili come candele accese. Per ridurre il rischio di fuoco o scossa elettrica, non esporre l'apparecchio a gocce o schizzi di alcun liquido e assicurarsi che nessun oggetto contenente liquido, come bicchieri e vasi, siano posizionati sull'apparecchio.



### INFORMAZIONE AGLI UTENTI DI APPARECCHIATURE DOMESTICHE

**Ai sensi dell'art. 26 del Decreto Legislativo 14 marzo 2014, n. 49 «Attuazione della Direttiva 2012/19/UE sui rifiuti di apparecchiature elettriche ed elettroniche (RAEE)» e del Decreto Legislativo 188 del 20 novembre 2008.**

Il simbolo del cassonetto barrato riportato sull'apparecchiatura o sulla sua confezione indica che il prodotto alla fine della propria vita utile deve essere raccolto separatamente dagli altri rifiuti per permetterne un adeguato trattamento e riciclo. Si ricorda che le pile/accumulatori devono essere rimosse dall'apparecchiatura prima che questa sia conferita come rifiuto. Per rimuovere le pile/ accumulatori fare riferimento alle specifiche indicazioni del costruttore: (inserire istruzioni). L'utente dovrà, pertanto, conferire gratuitamente l'apparecchiatura e la pila giunta a fine vita agli idonei centri comunali di raccolta differenziata dei rifiuti elettrici ed elettronici, oppure riconsegnarle al rivenditore secondo le seguenti modalità:

- sia pile portatili sia apparecchiature di piccole dimensioni, ovvero con almeno un lato esterno non superiore a 25 cm, è prevista la consegna gratuita senza obbligo di acquisto presso i negozi con una superficie di vendita delle apparecchiature elettriche ed elettroniche superiore ai 400 mq. Per negozi con dimensioni inferiori, tale modalità è facoltativa.

- per apparecchiature con dimensioni superiori a 25 cm, è prevista la consegna in tutti i punti di vendita in modalità 1 contro 1, ovvero la consegna al rivenditore potrà avvenire solo all'atto dell'acquisto di un nuovo prodotto equivalente, in ragione di uno a uno.

L'adeguata raccolta differenziata per l'avvio successivo dell'apparecchiatura e delle pile/accumulatori dismessi al riciclaggio, al trattamento e allo smaltimento ambientalmente compatibile contribuisce ad evitare possibili effetti negativi sull'ambiente e sulla salute e favorisce il reimpiego e/o riciclo dei materiali di cui essi sono composti. Lo smaltimento abusivo di apparecchiature, pile ed accumulatori da parte dell'utente comporta l'applicazione delle sanzioni di cui alla corrente normativa di legge.

**CE** Con la presente METRONIC dichiara che il ripetitore 495432 è conforme ai requisiti essenziali ed alle altre disposizioni pertinenti della direttiva 2014/53/UE

Una copia dell'originale della Dichiarazione di conformità è disponibile su richiesta all'indirizzo tecnico@metronic.com



Gracias por elegir el repetidor WiFi METRONIC. Estamos convencidos que será de su entera satisfacción. Este manual le permitirá instalar su aparato en modo repetidor o eventualmente en modo punto de acceso.

A pesar de nuestro esfuerzo en la concepción de nuestros productos y realización de este manual, puede encontrar dificultades. No dude en llamarnos, le atenderemos como se merece:

De lunes a jueves: de 9 a 12,30h y de 14.30 a 17h.

Viernes, de 8,30 a 13,30h

902 09 01 36 o bien al correo: [sosporte@metronic.com](mailto:sosporte@metronic.com)

Recuerde las informaciones siguientes ANTES DE LLAMAR :

- Modelo : Repetidor WiFi **(495432)**





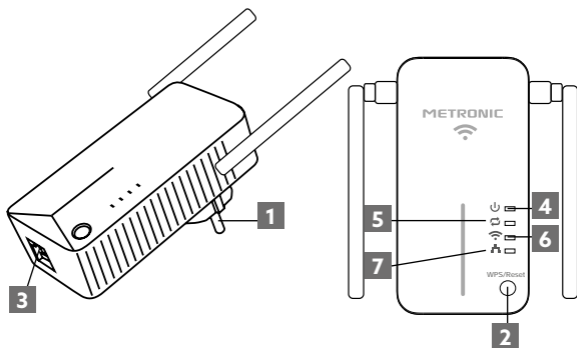

## 2 - Descripción del repeti-

ES



1	Toma eléctrica
2	Botón de reinicio (reset) y WPS
3	Puerto Ethernet (RJ45)
4	🔌 Testigo encendido / apagado
5	🔄 Testigo repetidor : permite conocer el estado de la función repetidor.
6	📶 Testigo WiFi : indica el estado del WiFi del repetidor
7	🔌 Testigo Ethernet : indica que el repetidor está conectado por cable a otro equipo.

Testigo	Estado	Indicación
	Fijo	El repetidor está encendido.
	Apagado	El repetidor no está conectado a la red eléctrica.
	Parpadeo	Conexión WPS en curso.
	Fijo	El repetidor ha establecido una conexión con el router Internet de donde procede la señal WiFi.
	Apagado	El repetidor no está conectado al WiFi del router Internet.
	Fijo	Función WIFI activada.
	Apagado	Función WIFI desactivada.
	Fijo	Un periférico está conectado al repetidor a través del puerto Ethernet.
	Apagado	No hay ningún periférico conectado al repetidor a través del puerto Ethernet.

### 3- Configuración del repetidor

La configuración del repetidor puede realizarse desde una tablet, smartphone o bien ordenador.

- Conectar el repetidor WiFi a la red eléctrica, cerca del router Internet
- Conéctese desde su teléfono, table o PC a la red WiFi del repetidor : **Metronic\_RE**.

*Nota : si la red Metronic\_RE no aparece en la lista de WiFi disponibles, proceda a reiniciar el repetidor (apartado 6, página 9).*



- Abrir el navegador Internet de su teléfono (tablet o ordenador) y teclear **http://192.168.1.200** en la barra de dirección para acceder al menú de configuración del repetidor.

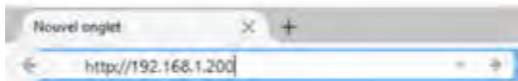

- Aparece una página internet solicitando su identificación. Si la página de identificación no aparece, refrescar la página.
- Seleccionar el idioma, teclear «**admin**» en la línea de la contraseña. Clic en Conexión.

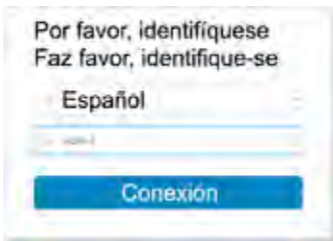

- La página principal del menú del repetidor aparece, si desea utilizar el aparato en modo repetidor, dejar marcada la casilla «**Repetidor**» y hacer clic en Siguiente :

### Asistente de instalación / Assistente de instalação

Seleccione el modo de funcionamiento del repetidor:  
 Seleccione o modo de funcionamento do repetidor:

Repetidor: permite extender el alcance de su red WiFi existente (ej: Router)  
 Repetidor: permite estender o alcance da sua rede WiFi existente (ej: Router)

Punto de acceso: añade la función WiFi a su red con cable existente.  
 Ponto de acesso: acrescenta a função WiFi a sua rede com cabo existente

[Siguiente / Seguinte](#)

- La página solicita seleccionar la red que desea repetir, clic en el botón «Buscar» **(1)** en la parte inferior para buscar las redes WiFi disponibles y seleccionar la red WiFi a repetir (ej. : la del router Internet) y después introducir su «clave de seguridad» **(2)** antes de hacer clic en Siguiente :

### Conexión a redes WiFi distantes

Haga clic en el botón «Buscar» para buscar las redes WiFi disponibles. Seleccione una red y haga clic en «Siguiente» para añadir la red a la lista de redes WiFi disponibles. Como la red de acceso a Internet WiFi seleccionada es la que se usará para internet.

WiFi (SSID) detectado:

Canal:

Seguridad / segurança:

Nombre WiFi:

Clave de seguridad / chave de segurança:

[Anterior](#)
[Siguiente / Seguinte](#)

[Buscar](#)

- En la página siguiente, debe definir el nombre de la red WiFi difundida por el repetidor. Puede seleccionar la creación de una nueva red WiFi o hacer una copia de la red original. Para copiar la red original, hacer clic en «Copia del original» en la parte inferior, y hacer clic en Siguiente :





- Clic ahora en Guardar para guardar los ajustes.

El repetidor se reinicia, y después se conectará a su router Internet para repetir la señal, el testigo  se enciende y permanece encendido. Si la conexión falla, el repetidor se reinicia, pero el testigo se apaga al cabo de algunos segundos. En este momento es necesario reiniciar el repetidor y volver a empezar el procedimiento. Asegúrese de que utiliza la contraseña correspondiente a la red WiFi seleccionada y que el repetidor está cerca del router Internet. Si la conexión falla, es debido a un error en la contraseña o bien que el repetidor está demasiado lejos del router.

## 4 - Instalación rápida (con WPS)

ES

Para configurar rápidamente el repetidor con la función WPS, es necesario tener la función « WPS » en su router Internet. Conectar el aparato a una toma eléctrica, y pulsar durante 2 a 3 segundos el botón WPS/Reset. Después de algunos segundos, el LED  parpadea. Pulsar ahora el botón « WPS » de su router Internet. Después de algunos segundos, la conexión se establece y el LED  permanece fijo.

## 5 - Configuración en punto de acceso

Este repetidor puede funcionar como punto de acceso. En modo punto de acceso, el repetidor retransmite en WiFi lo que recibe en su puerto Ethernet. Necesita un cable Ethernet (RJ45).

- Conectar el repetidor WiFi a la red eléctrica.
- Conectar su repetidor al router con el cable Ethernet.
- Conéctese desde su teléfono, tablet o ordenador a la red WiFi del repetidor: **Metronic\_RE**.

(Nota : si la red Metronic\_RE no aparece en la lista de WiFi disponibles, proceder a un reinicio del repetidor (apartado 6, página 9).



- Abrir el navegador Internet del teléfono (tablet o ordenador) y teclear **http://192.168.1.200** en la barra de direcciones para acceder al menú de configuración del repetidor.
- Aparece una página internet, solicita la identificación.

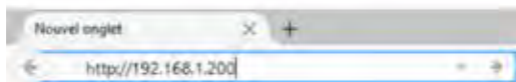

- Seleccionar el idioma, teclear «**admin**» en la línea **contraseña** y hacer clic en **Conexión**.

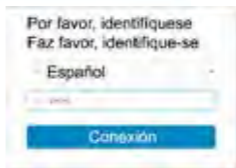

- Aparece la página principal del menú del repetidor, marcar la casilla «**Punto de acceso**» y hacer clic en «**siguiente**» :



- En la página siguiente, definir el nombre de la red WiFi difundida por el punto de acceso (**SSID**), activar la **Seguridad** (ej : WPA2 y TKIP&AES) y definir una clave de seguridad para conectarse. Clic en siguiente.





## No puedo acceder al interfaz de configuración

- Verificar que está bien conectado al WiFi del repetidor : **Metronic\_RE**.
- Acérquese al repetidor WiFi.
- Si ya ha configurado el repetidor, efectuar un reinicio (6-reinicio) y volver a conectar.

## El LED permanece apagado

- Verique que el repetidor WiFi está suficientemente cerca del router Internet para poder recibir la WiFi a retransmitir.
- Después de reiniciar, verificar que conecta bien el repetidor al WiFi de su router Internet y verifique bien la contraseña (respetar mayúsculas y minúsculas).

## El LED está encendido pero la WiFi no parece estar extendida.

- Cuando repite la señal WiFi de su router Internet, puede utilizar el nombre original de su router Internet (itinerancia), o bien crear un nombre de red diferente. En caso de itinerancia, algunos teléfonos no conmutan automáticamente con la red más fuerte, en este caso, apagar y volver a encender la WiFi de su teléfono para que se conecte a la red más fuerte. En caso de un nombre de red diferente, debe cambiar de red manualmente en su teléfono.

## 7 - Características técnicas

WiFi : 802.11 b/g/n

RED WiFi : 2400-2483,5MHz/ 100mW

Puerto Ethernet : 10/100 Mbps

Alimentación : 230V~50Hz

## 8 - Informaciones importantes

ES

Conforme con la norma EN 60065, le pedimos atención acerca de los elementos de seguridad siguientes:

- No obstruir las aperturas de ventilación con objetos como: periódicos, paños, etc. Dejar una distancia mínima de 5cm alrededor del aparato para una ventilación suficiente.
- No situar el aparato cerca de llamas. No exponer el aparato a salpicaduras de agua ni cerca de recipientes con líquidos.
- El enchufe debe estar en un lugar accesible.
- Por respeto al medio ambiente y la ley, no tirar las pilas usadas con la basura ordinaria. Entregarlas en un centro de reciclaje.



Este logotipo significa que no debe tirar los aparatos averiados o ya usados con la basura ordinaria. Estos aparatos son susceptibles de contener sustancias peligrosas que pueden perjudicar la salud y el medio ambiente. Exija la recogida de estos aparatos por su distribuidor o bien utilice los medios de recogida selectiva que están a su disposición en su localidad.

**C E** METRONIC declara que el repetidor 495432 está conforme a las exigencias esenciales y otras disposiciones pertinentes de la directiva 2014/53/EU

Una copia del original de la Declaración de conformidad está disponible bajo demanda en: [news@metronic.com](mailto:news@metronic.com)

# METRONIC

## CERTIFICADO DE GARANTIA

Este aparato tiene una garantía legal de 2 años (24 meses) en mano de obra y materiales a partir de la fecha de compra del producto. En caso de avería, el cliente debe enviar el producto para su reparación. Es recomendable enviar el producto en su embalaje original, bien protegido para evitar daños en el transporte. Enviar el aparato junto con el Certificado de Garantía legal y una copia del COMPROBANTE DE COMPRA (factura o ticket de caja).

METRONIC comprobará que el aparato está en garantía y no ha sido objeto de un mal uso o manipulación, y, posteriormente será reparado. Una vez reparado, los gastos de transporte de vuelta a su domicilio son a nuestro cargo (sólo Península y Baleares). Quedan excluidos de esta garantía los daños producidos debidos a la manipulación del aparato o mando a distancia, daños físicos producidos por líquidos corrosivos, manchas, etc. También quedan excluidos daños producidos por subidas de tensión de la red eléctrica y las averías producidas por catástrofes naturales (fuego, rayos, inundaciones, golpes y caídas).

Durante el resto del tiempo de garantía el aparato será reparado siempre que no haya sido objeto de un mal uso o manipulación. En caso de un aparato manipulado previamente, METRONIC proporcionará un presupuesto de reparación que deberá pagar ANTES de la reparación. Si el periodo de garantía ha finalizado, también se podrá realizar un presupuesto de reparación. Es IMPRESCINDIBLE contactar con el servicio técnico de METRONIC antes de enviar cualquier aparato.

Repetidor WiFi **(495432)**

Fecha de compra:

Numero de serie:

LINEAS OMENEX METRONIC S.L.

Pol. Ind. Can Vinyalets - Can Vinyalets, 6

08130 Sta. Perpètua de la Mogoda (BCN)

soporte@metronic.com · www.metronic.com

Fabricado en China

Obrigado por eleger o repetidor WiFi METRONIC. Estamos convencidos que será de sua inteira satisfação. Este manual permitir-lhe-á instalar seu aparelho em modo repetidor ou eventualmente em modo ponto de acesso.

Apesar de nosso esforço na concepção de nossos produtos e realização deste manual, pode encontrar dificuldades. Pode contatar com nosso serviço técnico mediante o e-mail:

De segunda a quinta: de 9 a 12,30h e de 14.30 a 17h.  
Sexta-feira, de 8,30 a 13,30h  
902 09 01 36 ou bem: [suporte@metronic.com](mailto:suporte@metronic.com)

Recorde as informações seguintes ANTES DE CHAMAR :



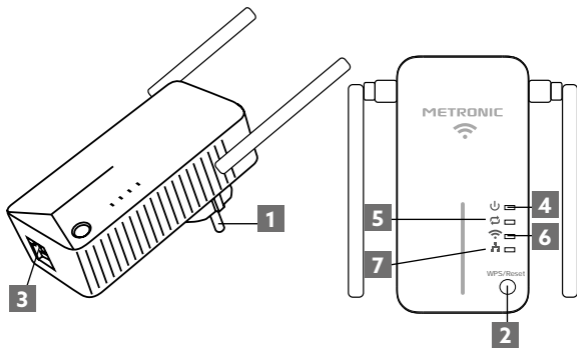

- Modelo do aparelho : Repetidor WiFi (495432)

## 2 - Descrição do repetidor

PT



1	Tomada elétrica
2	Botão de reinício (reset) e WPS
3	Porta Ethernet (RJ45)
4	Luz ligado / desligado
5	Luz repetidor : permite conhecer o estado da função repetidor.
6	Luz WiFi : indica o estado do WiFi do repetidor
7	Luz Ethernet : indica que o repetidor está ligado por cabo a outra equipa.

Luz	Estado	Indicação
	Fixo	O repetidor está ligado.
	Desligado	O repetidor não está ligado à rede elétrica.
	Pisco	Conexão WPS em curso.
	Fixo	O repetidor tem estabelecido uma conexão com o router Internet de onde procede o sinal WiFi.
	Desligado	O repetidor não está conectado ao WiFi do router Internet.
	Fixo	Função WIFI activada.
	Desligado	Função WIFI desactivada.
	Fixo	Um periférico está conectado ao repetidor através da porta Ethernet.
	Desligado	Não há nenhum periférico conectado ao repetidor através do porto Ethernet.

### 3- Configuração do repetidor

A configuração do repetidor pode realizar-se desde uma tablet, smartphone ou bem computador.

- Ligar o repetidor WiFi à rede elétrica, cerca do router Internet
- Ligue desde seu telefone, tablet ou PC à rede WiFi do repetidor: **Metronic\_RE**.

*Nota : se a rede Metronic\_RE não aparece na lista de WiFi disponíveis, proceda a reiniciar o repetidor (apartado 6, página 9).*



- Abrir o navegador Internet de seu telefone (tablet ou computador) e carregar <http://192.168.1.200> na barra de direcção para aceder ao menu de configuração do repetidor.

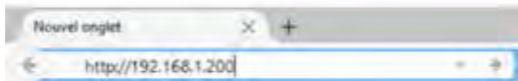

- Aparece uma página internet solicitando sua identificação. Se a página de identificação não aparece, refrescar a página.
- Seleccionar o idioma, carregar «admin» na linha da senha. Clique em Conexão.

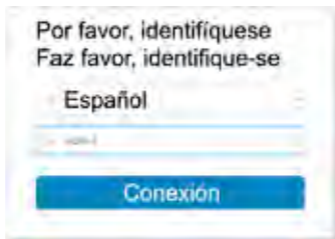

- A página principal do menu do repetidor aparece, se deseja utilizar o aparelho em modo repetidor, deixar marcada «Repetidor» e clicar em Seguinte :

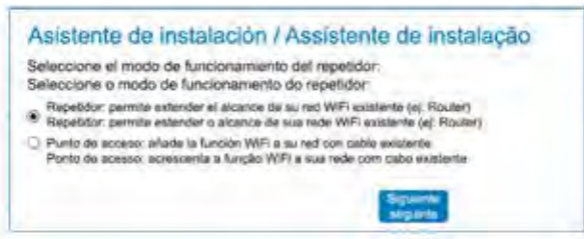

- A página solicita seleccionar a rede que deseja repetir, clique no botão «Procurar» (1) na parte inferior para procurar as redes WiFi disponíveis e seleccionar a rede WiFi a repetir (ex. : a do router Internet) e depois introduzir sua «chave de segurança» (2) antes de clicar em Seguinte :





- Na página seguinte, deve definir o nome da rede WiFi difundida pelo repetidor. Pode seleccionar a criação de uma nova rede WiFi ou fazer uma cópia da rede original. Para copiar a rede original, clicar em «Cópia do original» na parte inferior, e clicar em Seguinte :



PT



- Clique agora em Guardar para guardar os ajustes.

O repetidor reinicia-se, e depois ligar-se-á a seu router Internet para repetir o sinal, a testemunha  acende-se e permanece acendido. Se a conexão falha, o repetidor reinicia-se, mas a testemunha apaga-se ao cabo de alguns segundos. Neste momento é necessário reiniciar o repetidor e voltar a começar o procedimento. Assegure-se de que utiliza a senha correspondente à rede WiFi seleccionada e que o repetidor está cerca do router Internet. Se a conexão falha, é devido a um erro na senha ou bem que o repetidor está demasiado longe do router.

## 4 - Instalação rápida (com WPS)

Para configurar rapidamente o repetidor com a função WPS, é necessário ter a função « WPS » em sua router Internet. Ligar o aparelho a uma tomada elétrica, e pulsar durante 2 a 3 segundos o botão WPS/Reset. Após alguns segundos, o LED  pisca. Pulsar agora o botão « WPS » de seu router Internet. Após alguns segundos, a conexão estabelece-se e o LED  permanece fixo.

## 5 - Configuração em ponto de acesso

Este repetidor pode funcionar como ponto de acesso. Em modo ponto de acesso, o repetidor retransmite em WiFi o que recebe em seu porto Ethernet. Precisa um cabo Ethernet (RJ45).

- Ligar o repetidor WiFi a rede elétrica.
- Ligar seu repetidor ao router com o cabo Ethernet.
- Ligue desde seu telefone, tablet ou computador à rede WiFi do repetidor: **Metronic\_RE**.

(Nota : se a rede Metronic\_RE não aparece na lista de WiFi disponíveis, proceder a um reinício do repetidor (apartado 6, página 9).



- Abrir o navegador Internet do telefone (tablet ou computador) e carregar **http://192.168.1.200** na barra de direcções para aceder ao menu de configuração do repetidor.

PT

- Aparece uma página internet, solicita a identificação.

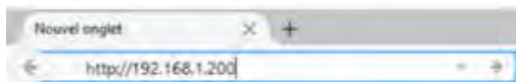

- Seleccionar o idioma, carregar «**admin**» na linha senha e clicar em **Conexão**.

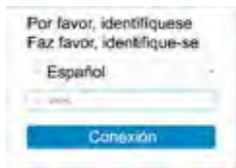

- Aparece a página principal do menu do repetidor, marcar a lacuna «**Ponto de acesso**» e clicar em «**siguiente**» :



- Na página seguinte, definir o nome da rede WiFi difundida pelo ponto de acesso (SSID), activar a **Segurança** (ej : WPA2 e TKIP&AES) e definir uma chave de segurança para ligar-se. Clique em **siguiente**.



## **Não posso aceder ao interface de configuração**

- Verificar que está bem ligado ao WiFi do repetidor : **Metro-  
nic\_RE**.
- Acerque-se ao repetidor WiFi.
- Se já tem configurado o repetidor, efectuar um reinicio (6-reinicio) e voltar a ligar.

## **O LED permanece desligado**

- Verique que o repetidor WiFi está suficientemente cerca do router Internet para poder receber a WiFi a retransmitir.
- Após reiniciar, verificar que liga bem o repetidor ao WiFi de seu router Internet e verifique bem a senha (respeitar maiúsculas e minúsculas).

## **O LED está ignição mas a WiFi não parece estar estendida.**

- Quando repete o sinal WiFi de seu router Internet, pode utilizar o nome original de seu router Internet (itinerancia), ou bem criar um nome de rede diferente. Em caso de itinerancia, alguns telefones não comutam automaticamente com a rede mais forte, neste caso, apagar e voltar a acender a WiFi de seu telefone para que se ligue à rede mais forte. Em caso de um nome de rede diferente, deve mudar de rede manualmente em seu telefone.

## **7 - Características técnicas**

WiFi : 802.11 b/g/n

RED WiFi : 2400-2483,5MHz/ 100mW

Porta Ethernet : 10/100 Mbps

Alimentação : 230V~50Hz

## 8 - Informações importantes

PT

Conforme às obrigações com respeito à norma EN 60950, preste atendimento sobre os elementos de segurança seguintes:

- Não instale o terminal cerca de outros aparelhos. Eleja um lugar arejado e o coloque nada em cima das ventilações.
- Não expor o aparelho a salpicaduras de água ou bem de outros líquidos. Não situar o aparelho em cima de outro aparelho. O sobrecalentamiento pode danar os componentes.
- Em caso de tormenta, desligar todos os aparelhos áudio-video da rede elétrica: podem sofrer danos não cobertos pela garantia
- O ligue deve estar num lugar acessível.
- Por respeito ao meio ambiente e a lei, não atirar as pilhas usadas com o lixo ordinário. Entregar num centro de reciclaje.



Este logotipo significa que não deve atirar os aparelhos avariados ou já usados com o lixo comum. Estes aparelhos são susceptíveis de conter substâncias perigosas que podem prejudicar a saúde e o meio ambiente. Exija a recolha destes aparelhos por seu distribuidor ou bem utilize os meios de recolha seletiva que estão à sua disposição na sua localidade.

**CE** METRONIC declara que o repetidor 495432 está conforme às exigências essenciais e outras disposições apropriadas da diretora 2014/53/EU

Uma cópia do original da Declaração de conformidade está disponível baixo demanda em : [news@metronic.com](mailto:news@metronic.com)

# METRONIC

## CERTIFICADO DE GARANTIA

Este aparelho tem uma garantia legal de 2 anos (24 meses) em mãos de obra e materiais a partir da data de compra do produto. Em caso de avaria, o cliente deve enviar o produto para sua reparação. É recomendável enviar o produto na sua embalagem original, bem protegido para evitar danos no transporte. Enviar o aparelho junto com o Certificado de Garantia legal e uma cópia do COMPROVATIVO DE COMPRA (fatura ou ticket de caixa).

A METRONIC comprovará que o aparelho está em garantia e não foi objeto de um mau uso ou manipulação, e, posteriormente será consertado. Uma vez consertado, os gastos de transporte de volta a seu domicílio são a nosso cargo (só Península e Baleares). Ficam excluídos desta garantia os danos produzidos devidos à manipulação do aparelho ou comando a distância, danos físicos produzidos por líquidos corrosivos, manchas, etc. Também ficam excluídos danos produzidos por subidas de tensão da rede elétrica e as avarias produzidas por catástrofes naturais (fogo, raios, inundações, golpes e quedas).

Durante o resto do tempo de garantia o aparelho será consertado sempre que não tenha sido objeto de um mau uso ou manipulação. Em caso de um aparelho manipulado previamente, METRONIC proporcionará um orçamento de reparação que deverá pagar ANTES da reparação. Se o período de garantia finalizou, também se poderá realizar um orçamento de reparação. É IMPRESCINDÍVEL contatar com o serviço técnico de METRONIC antes de enviar qualquer aparelho.

Repetidor WiFi **495432**

Data de compra:

Numero de serie:

LINEAS OMENEX METRONIC S.L.  
Pol. Ind. Can Vinyalets - Can Vinyalets, 6  
08130 Sta. Perpètua de la Mogoda (BCN)  
soporte@metronic.com · www.metronic.com  
Fabricado en China









**METRONIC**